

# MEDION®

Bedienungsanleitung  
Mode d'emploi



## Elektronisches Roll-up Piano Piano roll-up électronique

MEDION® S84140 (MD 87767)

# Inhaltsverzeichnis

DE

FR

<b>1.</b>	<b>Zu dieser Bedienungsanleitung.....</b>	<b>3</b>
1.1.	Zeichenerklärung.....	3
<b>2.</b>	<b>Bestimmungsgemäßer Gebrauch.....</b>	<b>5</b>
<b>3.</b>	<b>Sicherheitshinweise.....</b>	<b>6</b>
3.1.	Umgebungsbedingungen.....	7
3.2.	Netzanschluss.....	8
3.3.	Reparatur.....	8
3.4.	Umgang mit Batterien.....	9
<b>4.</b>	<b>Lieferumfang.....</b>	<b>12</b>
<b>5.</b>	<b>Geräteübersicht.....</b>	<b>13</b>
<b>6.</b>	<b>Inbetriebnahme.....</b>	<b>14</b>
6.1.	Betrieb über Netzteil.....	14
6.2.	Betrieb über Batterien.....	15
<b>7.</b>	<b>Gerät Ein- / Ausschalten.....</b>	<b>16</b>
7.1.	Externe Lautsprecher oder Kopfhörer anschießen.....	17
7.2.	Klang wählen.....	17
7.3.	Demo starten wählen.....	18
7.4.	Automatische Abspiel Funktion.....	18
<b>8.</b>	<b>Reinigen.....</b>	<b>18</b>
<b>9.</b>	<b>Wenn Störungen auftreten.....</b>	<b>19</b>
<b>10.</b>	<b>Entsorgung.....</b>	<b>20</b>
<b>11.</b>	<b>Technische Daten.....</b>	<b>21</b>
<b>12.</b>	<b>Konformitätsinformation.....</b>	<b>22</b>
<b>13.</b>	<b>Impressum.....</b>	<b>23</b>



**DE**

FR

# 1. Zu dieser Bedienungsanleitung



Lesen Sie unbedingt diese Bedienungsanleitung aufmerksam durch und befolgen Sie alle aufgeführten Hinweise. So gewährleisten Sie einen zuverlässigen Betrieb und eine lange Lebenserwartung Ihres Gerätes. Halten Sie diese Bedienungsanleitung stets griffbereit in der Nähe Ihres Gerätes. Bewahren Sie die Bedienungsanleitung gut auf, um sie bei einer Veräußerung des Gerätes dem neuen Besitzer weitergeben zu können.

## 1.1. Zeichenerklärung



### **GEFAHR!**

Warnung vor unmittelbarer Lebensgefahr!



### **WARNUNG!**

Warnung vor möglicher Lebensgefahr und/oder schweren irreversiblen Verletzungen!



### **VORSICHT!**

Warnung vor möglichen mittleren und oder leichten Verletzungen!



### **ACHTUNG!**

Hinweise beachten, um Sachschäden zu vermeiden!



### **HINWEIS!**

Weiterführende Informationen für den Gebrauch des Gerätes!



### **HINWEIS!**

Hinweise in der Bedienungsanleitung beachten!



### **WARNUNG!**

Warnung vor Gefahr durch elektrischen Schlag!



### **WARNUNG!**

Warnung vor Gefahr durch hohe Lautstärke!



### **WARNUNG!**

Nicht für Kinder unter 3 Jahren geeignet.

- Aufzählungspunkt / Information über Ereignisse während der Bedienung
- Auszuführende Handlungsanweisung



Konformitätserklärung (siehe Kapitel „Konformitätsinformation“): Mit diesem Symbol markierte Produkte erfüllen die Anforderungen der EG-Richtlinien.



---

## 2. Bestimmungsgemäßer Gebrauch

DE

FR

- Das Gerät ist dafür bestimmt Klaviersounds zu simulieren.
- Das Gerät ist nur für den privaten und nicht für den industriellen/kommerziellen Gebrauch bestimmt.

Bitte beachten Sie, dass im Falle des nicht bestimmungsgemäßen Gebrauchs die Haftung erlischt:

- Bauen Sie das Gerät nicht ohne unsere Zustimmung um und verwenden Sie keine nicht von uns genehmigten oder gelieferten Zusatzgeräte.
- Verwenden Sie nur von uns gelieferte oder genehmigte Ersatz- und Zubehörteile.
- Beachten Sie alle Informationen in dieser Bedienungsanleitung, insbesondere die Sicherheitshinweise. Jede andere Bedienung gilt als nicht bestimmungsgemäß und kann zu Personen- oder Sachschäden führen.
- Benutzen Sie das Gerät nicht in explosionsgefährdeten Bereichen. Hierzu zählen z. B. Tankanlagen, Kraftstofflagerbereiche oder Bereiche, in denen Lösungsmittel verarbeitet werden. Auch in Bereichen mit teilchenbelasteter Luft (z.B. Mehl- oder Holzstaub) darf die-



---

ses Gerät nicht verwendet werden.

- Alle Multimediageräte, an die das Gerät angeschlossen wird, müssen den Anforderungen der Niederspannungsrichtlinie entsprechen.
- Verwenden Sie das Gerät nicht im Freien.
- Setzen Sie das Gerät keinen extremen Bedingungen aus. Zu vermeiden sind:
  - Hohe Luftfeuchtigkeit oder Nässe,
  - extrem hohe oder tiefe Temperaturen,
  - direkte Sonneneinstrahlung,
  - offenes Feuer.

### 3. Sicherheitshinweise



#### **WARNUNG!** **Verletzungsgefahr!**

Verletzungsgefahr für Kinder und Personen mit verringerten physischen, sensorischen oder mentalen Fähigkeiten (beispielsweise teilweise Behinderte, ältere Personen mit Einschränkung ihrer physischen und mentalen Fähigkeiten) oder Mangel an Erfahrung und Wissen (beispielsweise ältere Kinder).

- ▶ Gerät und Zubehör an einem für Kinder unerreichen Platz aufbewahren.



DE

FR

- ▶ Dieses Gerät kann von Kindern ab 3 Jahren und darüber und von Personen mit reduzierten physischen, sensorischen oder mentalen Fähigkeiten oder Mangel an Erfahrung und/oder Wissen benutzt werden, wenn sie beaufsichtigt oder bezüglich des sicheren Gebrauchs des Gerätes unterwiesen wurden und die daraus resultierenden Gefahren verstanden haben.
- ▶ Reinigung und Benutzer-Wartung dürfen nicht durch Kinder durchgeführt werden.
- ▶ Kinder jünger als 3 Jahre sollen vom Gerät und der Anschlussleitung ferngehalten werden.
- ▶ Alle verwendeten Verpackungsmaterialien (Säcke, Polystyrolstücke usw.) nicht in der Reichweite von Kindern lagern.
- ▶ Lassen Sie Kinder nicht mit der Verpackung spielen.

### **3.1. Umgebungsbedingungen**

Achten Sie darauf, dass

- ▶ das Netzteil beim Betrieb niemals mit Wasser, auch nicht Tropfwasser oder Spritzwasser, oder anderen Flüssigkeiten in Kontakt kommt.
- ▶ keine mit Flüssigkeit gefüllten Gefäße (z. B. Vasen) auf dem Netzteil abgestellt werden.



- 
- ▶ das Gerät keinem Sonnenschein, Feuer oder übermäßiger Wärme ausgesetzt ist.
  - ▶ keine offenen Brandquellen (z. B. brennende Kerzen) auf, oder in der unmittelbaren Nähe des Geräts stehen.
  - ▶ immer eine ausreichende Belüftung des Geräts gewährleistet ist.

### **3.2. Netzanschluss**

- ▶ Schließen Sie das Netzteil nur an eine gut erreichbare Steckdose (100-240 V ~ 50/60 Hz) an, die sich in der Nähe des Aufstellortes befindet. Für den Fall, dass Sie das Gerät schnell vom Netz nehmen müssen, muss die Steckdose frei zugänglich sein.
- ▶ Betreiben Sie das Gerät nur mit dem mitgelieferten Netzteil.

### **3.3. Reparatur**

- ▶ Überlassen Sie die Reparatur ausschließlich qualifiziertem Fachpersonal.



## **WARNUNG!**

### **Stromschlaggefahr!**

Es besteht die Gefahr des elektrischen Schlags durch unsachgemäßem Umgang mit dem Gerät!

- ▶ Versuchen Sie auf keinen Fall, das Gerät selber zu öffnen und/oder zu reparieren.
- ▶ Wenden Sie sich im Störfall an unser Service Center oder eine andere geeignete Fachwerkstatt, um Gefährdungen zu vermeiden.

### **3.4. Umgang mit Batterien**

Das Gerät kann mit Batterien betrieben. Beachten Sie hierzu folgende Hinweise:



## **GEFAHR!**

### **Verätzungsgefahr!**

Beim Verschlucken von Batterien besteht die Gefahr von inneren Verätzungen, die innerhalb von zwei Stunden zum Tode führen können. Bei Hautkontakt mit Batteriesäure besteht Verätzungsgefahr.

- ▶ Wenn Sie vermuten, Batterien könnten verschluckt oder in irgendeinen Teil des Körpers gelangt sein, suchen Sie unverzüglich medizinische Hilfe.

DE

FR

- 
- ▶ Kontakt mit Batteriesäure vermeiden. Bei Kontakt mit Haut, Augen oder Schleimhäuten die betroffene Stellen mit reichlich klarem Wasser spülen und umgehend einen Arzt aufsuchen.
  - ▶ Halten Sie neue und gebrauchte Batterien von Kindern fern.
  - ▶ Batterien nicht verschlucken.
  - ▶ Benutzen Sie das Gerät nicht mehr, wenn das Batteriefach nicht sicher schließt und halten Sie sie von Kindern fern.
  - ▶ Nehmen Sie ausgelaufene Batterien sofort aus dem Gerät. Reinigen Sie die Kontakte, bevor Sie neue Batterien einlegen.



**WARNUNG!**  
**Explosionsgefahr!**

Bei unsachgemäßem Auswechseln der Batterien besteht Explosionsgefahr!

- ▶ Legen Sie grundsätzlich nur neue Batterien gleichen Typs ein. Benutzen Sie nie alte und neue Batterien zusammen.
- ▶ Achten Sie beim Einlegen der Batterien auf die Polarität (+/-).
- ▶ Versuchen Sie niemals, Batterien wieder aufzuladen.
- ▶ Lagern Sie Batterien an einem kühlen, trockenen Ort.



DE

FR

- ▶ Setzen Sie Batterien niemals übermäßiger Wärme (wie Sonnenschein, Feuer, Heizung oder dergleichen) aus. Direkte starke Wärme kann die Batterien beschädigen.
- ▶ Werfen Sie Batterien nicht ins Feuer.
- ▶ Schließen Sie Batterien nicht kurz.
- ▶ Entfernen Sie auch leere Batterien aus dem Gerät.
- ▶ Wenn Sie das Gerät für längere Zeit nicht benutzen, nehmen Sie die Batterien heraus.
- ▶ Prüfen Sie vor dem Einlegen der Batterien, ob die Kontakte im Gerät und an den Batterien sauber sind, und reinigen Sie diese gegebenenfalls.



---

## 4. Lieferumfang



### **GEFAHR!**

#### **Erstickungsgefahr!**

Es besteht Erstickungsgefahr durch Verschlucken oder Einatmen von Kleinteilen oder Folien.

- ▶ Halten Sie die Verpackungsfolie von Kindern fern.
  
- ▶ Bitte überprüfen Sie die Vollständigkeit der Lieferung und benachrichtigen Sie uns bitte innerhalb von 14 Tagen nach dem Kauf, falls die Lieferung nicht komplett ist.

Mit dem von Ihnen erworbenen Paket haben Sie erhalten:

- Elektronisches Roll-up Piano
- USB-Steckernetzteil
- Spannungsversorgungskabel (USB Typ-A auf DC-Hohlstecker)
- Batterien
- Bedienungsanleitung
- Garantiedokumente

## 5. Geräteübersicht

DE

FR

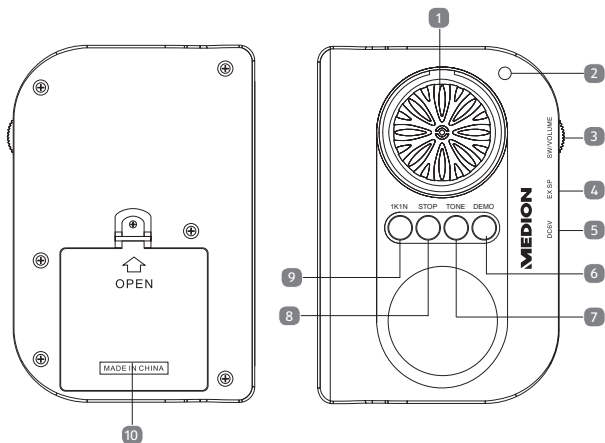

- 1 Lautsprecher
- 2 Betriebs LED
- 3 **SW/VOLUME**
  - Gerät Ein-/ Ausschalten
  - Lautstärke verändern
- 4 **EX SP**
  - Anschluss für einen externen Lautsprecher/  
Kopfhörer
- 5 **DC**
  - Anschluss für das externe Netzteil
- 6 **DEMO**
  - Demo Song wählen

- 
- 7 **STONE**
    - Klangart wählen
  - 8 **STOP**
    - Demo Song Wiedergabe stoppen
  - 9 **1K1N**
    - Automatische Abspiel Funktion
  - 10 Batteriefach

## 6. Inbetriebnahme

### 6.1. Betrieb über Netzteil



#### **ACHTUNG!**

#### **Beschädigungsgefahr durch Verwendung von Fremdgeräten!**

- ▶ Benutzen Sie keinen anderen als das mitgelieferte Netzteil, da dies zu Schäden am Gerät oder am Netzteil führen kann.
- ▶ Schließen Sie den Gerätestecker des Netzteils an die Buchse **DC** an das Roll-up Piano an.
- ▶ Verbinden Sie das Netzteil mit einer gut erreichbaren Steckdose. Um Stolperfallen zu vermeiden, betreiben Sie das Roll-up Piano nicht mit Verlängerungskabel.

## 6.2. Betrieb über Batterien

DE

- ▶ Öffnen Sie das Batteriefach wie aufgezeigt mit einem Schraubendreher.

FR

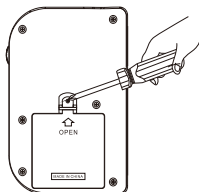

- ▶ Legen Sie wie aufgezeigt 4 Batterien vom Typ AA/LR6 1,5V in das Batteriefach. Achten Sie dabei auf die richtige Polarität!

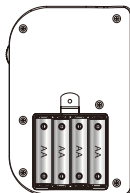

- ▶ Schließen Sie nun das Batteriefach und schrauben Sie den Batteriefachdeckel wie aufgezeigt mit einem Schraubendreher zu.

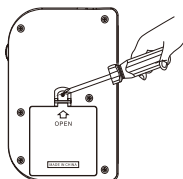



## 7. Gerät Ein- / Ausschalten

- ▶ Drehen Sie den Lautstärkeregler im Uhrzeigersinn bis die Betriebs LED aufleuchtet, um das Roll-up Piano einzuschalten.

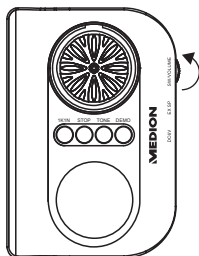

- ▶ Drehen Sie den Lautstärkeregler im entgegengesetzt des Uhrzeigersinns bis der Lautstärkeregler arretiert und die Betriebs LED nicht mehr aufleuchtet, um das Roll-up Piano auszuschalten.

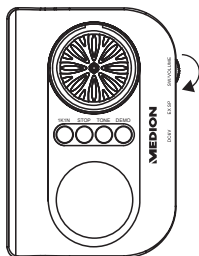



## 7.1. Externe Lautsprecher oder Kopfhörer anschließen

DE

FR

- ▶ Schließen Sie ein 3,5 mm Audio-Klinkenkabel oder einen Kopfhörer in den **EX SP** Ausgang des Roll-up Pianos an.
- ▶ Verbinden Sie nun das andere Ende des 3,5mm Audio-Klinkenkabels mit einem Verstärker.
- ▶ Schalten Sie nun das Roll-up Piano ein.



### WARNUNG!

#### Verletzungsgefahr!

Übermäßiger Schalldruck bei Verwendung von Ohrhörern und Kopfhörern kann zu Schäden am Hörvermögen und/oder zum Verlust des Hörsinns führen.

Wenn ein Gerät längere Zeit mit erhöhter Lautstärke über einen Kopfhörer betrieben wird, kann das Schäden am Hörvermögen des Zuhörers verursachen.

- ▶ Stellen Sie die Lautstärke vor der Wiedergabe auf den niedrigsten Wert ein.
- ▶ Starten Sie die Wiedergabe und erhöhen Sie die Lautstärke auf das Maß, das für Sie angenehm ist.

## 7.2. Klang wählen

- ▶ Schalten Sie das Roll-up Piano ein.
- ▶ Drücken Sie die Taste **TONE** wiederholt, bis Sie das gewünschte Klangbild hören.



---

### 7.3. Demo starten wählen

- ▶ Schalten Sie das Roll-up Piano ein.
- ▶ Drücken Sie die Taste **DEMO** wiederholt, bis Sie die gewünschte Demo hören.
- ▶ Drücken Sie die Taste **STOP**, um die Demo zu stoppen.

### 7.4. Automatische Abspiel Funktion

- ▶ Schalten Sie das Roll-up Piano ein.
- ▶ Drücken Sie die Taste **1K1N** und wählen Sie jetzt durch Druck auf eine weiße Taste des Klaviers ein Lied.
- ▶ Spielen Sie nun auf dem Klavier. Bei jedem Anschlag ertönt der richtige Ton, egal was für eine Taste gedrückt wird.
- ▶ Drücken Sie die Taste **STOP**, um die Funktion zu stoppen.

## 8. Reinigen

- ▶ Für die Reinigung verwenden Sie ein trockenes, weiches Tuch.
- ▶ Vermeiden Sie den Gebrauch von chemischen Lösungs- und Reinigungsmitteln, weil diese die Oberfläche und/oder Beschriftungen der Geräte beschädigen können.
- ▶ Tauchen Sie den Kopfhörer nicht ins Wasser. Lassen Sie kein Wasser in das Roll-up Piano laufen.
- ▶ Vermeiden Sie den Kontakt mit heißem Wasser.
- ▶ Vermeiden Sie den Gebrauch von chemischen Lösungs- und Reinigungsmitteln, weil diese die Oberfläche und/oder Beschriftungen der Geräte beschädigen können.
- ▶ Vermeiden Sie den Gebrauch von spitzen Gegenständen, um das Gerät zu reinigen.

## 9. Wenn Störungen auftreten

DE

FR

Ursache	Problembehebung
<b>Bei allen Problemen</b>	<ul style="list-style-type: none"><li>▶ Überprüfen Sie, ob die eingelegten Batterien geladen sind.</li><li>▶ Überprüfen Sie, ob das Roll-up Piano eingeschaltet ist.</li></ul>
<b>Kein Ton</b>	<ul style="list-style-type: none"><li>▶ Überprüfen Sie, ob das Roll-up Piano eingeschaltet ist.</li><li>▶ Überprüfen Sie, ob das externe Audio-Gerät eingeschaltet ist.</li><li>▶ Überprüfen Sie die Lautstärke-Einstellungen an Ihrem Roll-up Piano.</li><li>▶ Überprüfen Sie, ob ein Audiokabel eingesteckt ist.</li></ul>
<b>Tonstörung</b>	<ul style="list-style-type: none"><li>▶ Überprüfen Sie die Lautstärkeeinstellung des Kopfhörers.</li></ul>

---

## 10. Entsorgung



### VERPACKUNG

Ihr Gerät befindet sich zum Schutz vor Transportschäden in einer Verpackung. Verpackungen sind aus Materialien hergestellt, die umweltschonend entsorgt und einem fachgerechten Recycling zugeführt werden können.



### GERÄT

Altgeräte dürfen nicht im normalen Hausmüll entsorgt werden.

Entsprechend Richtlinie 2012/19/EU ist das Gerät am Ende seiner Lebensdauer einer geordneten Entsorgung zuzuführen.

Dabei werden im Gerät enthaltene Wertstoffe der Wiederverwertung zugeführt und die Belastung der Umwelt vermieden.

Geben Sie das Altgerät an einer Sammelstelle für Elektroschrott oder einem Wertstoffhof ab. Nehmen Sie vorher die Batterien aus dem Gerät, und geben Sie diese getrennt an einer Sammelstelle für Altbatterien ab.





Wenden Sie sich für nähere Auskünfte an Ihr örtliches Entsorgungsunternehmen oder Ihre kommunale Verwaltung.



## 11. Technische Daten

DE

FR

Spannungsversorgung	5 V  1000 mA (mitgeliefertes Netzteil)
Netzteil Hersteller	KPTEC Dongguan Guanjin Electronics Technology Co., Ltd.
Model	K05S050100G
Input	AC 100-240V~ 50/60Hz 0,2A
Output	DC 5V  1,0A
Batterien	4 x AA LR6, 1,5V
Anschlüsse	3.5 mm Klinke Stereo
Netzteilanschluß	 5V  1A
Gewicht:	ca. 445 g
Abmessungen Keyboard (HxBxT)	660 x 145 x 34 mm
Betriebstemperatur	-10°C - 45°C





---

## 12. Konformitätsinformation

Hiermit erklärt die Medion AG, dass das Produkt mit den folgenden europäischen Anforderungen übereinstimmt:

- EMV-Richtlinie 2014/30/EU
- Niederspannungsrichtlinie 2014/35/EU
- RoHS-Richtlinie 2011/65/EU.

Vollständige Konformitätserklärungen sind erhältlich unter [www.medion.com/conformity](http://www.medion.com/conformity).





---

## 13. Impressum

DE

Copyright © 2017

Stand: 13.12.2017

Alle Rechte vorbehalten.

FR

Diese Bedienungsanleitung ist urheberrechtlich geschützt. Vervielfältigung in mechanischer, elektronischer und jeder anderen Form ohne die schriftliche Genehmigung des Herstellers ist verboten.

Das Copyright liegt bei der Firma:

**Medion AG**  
**Am Zehnthof 77**  
**45307 Essen**  
**Deutschland**

Technische und optische Änderungen sowie Druckfehler vorbehalten.



Die Bedienungsanleitung kann über die Service Hotline nachbestellt werden und steht über das Serviceportal zum Download zur Verfügung.

Sie können auch den unten stehenden QR Code scannen und die Anleitung über das Serviceportal auf Ihr mobiles Endgerät laden.







URL		QR Code
DE	<a href="http://www.medion.com/de/service/start/">www.medion.com/de/service/start/</a>	
CH	<a href="http://www.medion.com/ch/de/service/start/">www.medion.com/ch/de/service/start/</a>	





## Sommaire

DE

FR

<b>1.</b>	<b>Concernant le présent mode d'emploi .....</b>	<b>27</b>
1.1.	Explication des symboles.....	27
<b>2.</b>	<b>Utilisation conforme .....</b>	<b>29</b>
<b>3.</b>	<b>Consignes de sécurité.....</b>	<b>30</b>
3.1.	Conditions ambiantes .....	32
3.2.	Raccordement au réseau électrique .....	32
3.3.	Réparation .....	33
3.4.	Manipulation des piles.....	33
<b>4.</b>	<b>Contenu de l'emballage.....</b>	<b>36</b>
<b>5.</b>	<b>Vue d'ensemble de l'appareil .....</b>	<b>37</b>
<b>6.</b>	<b>Mise en service .....</b>	<b>38</b>
6.1.	Fonctionnement avec bloc d'alimentation .	38
6.2.	Fonctionnement avec les piles.....	39
<b>7.</b>	<b>Mise en marche/arrêt de l'appareil.....</b>	<b>40</b>
7.1.	Branchement d'un haut-parleur ou d'un casque externe.....	41
7.2.	Sélection du son .....	41
7.3.	Sélectionner/lancer une démo .....	42
7.4.	Fonction de lecture automatique .....	42
<b>8.</b>	<b>Nettoyage .....</b>	<b>42</b>
<b>9.</b>	<b>En cas de problèmes .....</b>	<b>43</b>
<b>10.</b>	<b>Mise au rebut.....</b>	<b>44</b>
<b>11.</b>	<b>Caractéristiques techniques.....</b>	<b>45</b>
<b>12.</b>	<b>Information relative à la conformité .....</b>	<b>46</b>
<b>13.</b>	<b>Mentions légales .....</b>	<b>47</b>







# 1. Concernant le présent mode d'emploi

DE

FR



Veillez lire attentivement le présent mode d'emploi dans son intégralité et respecter toutes les consignes indiquées. Vous garantirez ainsi un fonctionnement fiable et une longue durée de vie de l'appareil. Conservez le présent mode d'emploi à portée de main à proximité de l'appareil. Veillez conserver ce mode d'emploi afin de pouvoir le remettre au nouveau propriétaire en cas de vente ou de cession de l'appareil.

## 1.1. Explication des symboles



### **DANGER !**

Danger de mort imminente !



### **AVERTISSEMENT !**

Éventuel danger de mort et/ou de blessures graves irréversibles !



### **PRUDENCE !**

Risque de blessures légères et/ou moyennement graves !



### **ATTENTION !**

Respecter les consignes pour éviter tout dommage matériel !





### REMARQUE !

Informations complémentaires concernant l'utilisation de l'appareil !



### REMARQUE !

Tenez compte des remarques contenues dans le mode d'emploi !



### AVERTISSEMENT !

Risque d'électrocution !



### AVERTISSEMENT !

Danger dû à un volume élevé !



### AVERTISSEMENT !

Ne convient pas aux enfants de moins de 3 ans.

- Énumération/Information sur des événements se produisant en cours d'utilisation
- ▶ Action à exécuter



Déclaration de conformité (voir chapitre « Informations relatives à la conformité ») : les produits portant ce symbole sont conformes aux exigences des directives européennes.



---

## 2. Utilisation conforme

DE

FR

- L'appareil est destiné à imiter des sons de piano.
- L'appareil est destiné exclusivement à un usage privé et non à une utilisation industrielle/commerciale.

Veillez noter qu'en cas d'utilisation non conforme, la garantie est annulée :

- Ne transformez pas l'appareil sans notre accord et n'utilisez pas d'appareils auxiliaires autres que ceux autorisés ou livrés par nos soins.
- Utilisez uniquement des pièces de rechange et accessoires livrés ou autorisés par nos soins.
- Tenez compte de toutes les informations contenues dans ce mode d'emploi, en particulier des consignes de sécurité. Toute autre utilisation est considérée comme non conforme et peut entraîner des dommages corporels ou matériels.
- N'utilisez pas l'appareil dans des zones potentiellement explosives. En font par ex. partie les installations de citernes, les zones de stockage de carburant ou les zones dans lesquelles des solvants sont traités. Cet appareil ne doit pas non plus être utilisé dans des zones où l'air



---

contient des particules en suspension (par ex. poussière de farine ou de bois).

- Tous les appareils multimédia auxquels l'appareil est branché doivent répondre aux exigences de la directive basse tension.
- N'utilisez pas l'appareil en plein air.
- N'exposez pas l'appareil à des conditions extrêmes. À éviter :
  - humidité de l'air élevée ou contact avec des liquides,
  - températures extrêmement hautes ou basses,
  - rayonnement direct du soleil,
  - feu nu.

### 3. Consignes de sécurité



#### **AVERTISSEMENT !**

#### **Risque de blessure !**

Risque de blessure pour les enfants et les personnes présentant des capacités physiques, sensorielles ou mentales restreintes (par exemple personnes partiellement handicapées, personnes âgées avec diminution de leurs capacités physiques et mentales) ou manquant d'expérience et/ou de connaissances (par exemple enfants plus âgés).



DE

FR

- ▶ Conservez l'appareil et les accessoires dans un endroit hors de portée des enfants.
- ▶ Cet appareil peut être utilisé par des enfants âgés de plus de 3 ans et par des personnes présentant des capacités physiques, sensorielles ou mentales restreintes ou manquant d'expérience et/ou de connaissances s'ils sont surveillés ou s'ils ont reçu des instructions pour pouvoir utiliser l'appareil en toute sécurité et ont compris les dangers en résultant.
- ▶ Le nettoyage et la maintenance de l'appareil par l'utilisateur ne doivent pas être exécutés par des enfants.
- ▶ Conservez l'appareil et le cordon d'alimentation hors de portée des enfants de moins de 3 ans.
- ▶ Conservez tous les emballages utilisés (sachets, polystyrène, etc.) hors de portée des enfants.
- ▶ Ne laissez pas des enfants jouer avec l'emballage.





---

### 3.1. Conditions ambiantes

Veillez à ce que

- ▶ le bloc d'alimentation n'entre jamais en contact avec de l'eau (y compris gouttes d'eau et éclaboussures) ou d'autres liquides pendant le fonctionnement,
- ▶ le bloc d'alimentation ne se trouve pas sous un récipient contenant du liquide (par ex. un vase),
- ▶ l'appareil ne soit pas exposé à la lumière du soleil, au feu ou à une source de chaleur intense,
- ▶ l'appareil ne présente aucune source de feu nu (par ex. bougies en combustion) sur lui ou à proximité,
- ▶ l'aération de l'appareil soit toujours suffisante.

### 3.2. Raccordement au réseau électrique

- ▶ Branchez le bloc d'alimentation uniquement sur une prise de terre (100 - 240 V ~ 50/60 Hz) facilement accessible, proche du lieu d'installation. La prise doit rester accessible s'il devait s'avérer nécessaire de débrancher rapidement l'appareil.
- ▶ Utilisez l'appareil uniquement avec le bloc d'alimentation fourni.



### 3.3. Réparation

DE

FR

- ▶ Faites uniquement réparer votre appareil par du personnel qualifié.



#### **AVERTISSEMENT !**

#### **Risque d'électrocution !**

Risque de choc électrique en cas de manipulation incorrecte de l'appareil !

- ▶ Ne tentez en aucun cas d'ouvrir et/ou de réparer vous-même l'appareil.
- ▶ En cas de problème, adressez-vous à notre SAV ou à un autre atelier spécialisé, afin d'éviter tout danger.

### 3.4. Manipulation des piles

L'appareil peut fonctionner avec des piles. Veuillez respecter les instructions suivantes :



#### **DANGER !**

#### **Risque de brûlure !**

En cas d'ingestion de piles, il existe un risque de brûlures internes pouvant entraîner la mort dans les 2 heures. Il existe un risque de brûlures si l'acide des piles entre en contact avec la peau.

- ▶ En cas de suspicion d'ingestion de piles ou de leur pénétration dans n'importe quelle partie du corps, demandez immédiatement une aide



médicale.

- ▶ Évitez tout contact avec l'acide des piles. En cas de contact avec la peau, les yeux ou les muqueuses, rincez immédiatement et abondamment les zones concernées à l'eau claire et consultez un médecin sans tarder.
- ▶ Conservez les piles neuves et usagées hors de portée des enfants.
- ▶ N'avalez en aucun cas les piles.
- ▶ Lorsque le compartiment des piles ne ferme pas correctement, cessez d'utiliser l'appareil et conservez-le hors de portée des enfants.
- ▶ Lorsque les piles coulent, retirez-les immédiatement de l'appareil. Nettoyez les bornes avant d'insérer de nouvelles piles.



### **AVERTISSEMENT !**

#### **Risque d'explosion !**

Il existe un risque d'explosion en cas de remplacement non conforme des piles !

- ▶ Utilisez exclusivement des piles neuves de même type. N'utilisez jamais simultanément des piles usagées et des piles neuves.
- ▶ Veillez à bien respecter la polarité (+/-) lors de l'insertion des piles.
- ▶ N'essayez jamais de recharger les piles.
- ▶ Stockez les piles dans un endroit frais et sec.



DE

FR

- ▶ Veillez à ce que les piles ne soient jamais exposées à une source de chaleur intense (par ex. rayons du soleil, feu, chauffage, etc.). Une forte source de chaleur directe peut endommager les piles.
- ▶ Ne jetez pas les piles au feu.
- ▶ Ne court-circuitiez pas les piles.
- ▶ Veillez à toujours retirer les piles vides de l'appareil.
- ▶ Retirez les piles de l'appareil si vous ne l'utilisez pas pendant une période prolongée.
- ▶ Avant l'insertion des piles, contrôlez l'état de propreté des bornes de l'appareil et des piles. Nettoyez-les au besoin.



---

## 4. Contenu de l'emballage



### **DANGER !**

#### **Risque de suffocation !**

L'ingestion ou l'inhalation de petites pièces ou de films présente un risque de suffocation.

- ▶ Conservez le film d'emballage hors de portée des enfants.
- ▶ Veuillez vérifier l'intégralité de la livraison et nous signaler toute livraison incomplète dans les 14 jours suivant l'achat.

Le produit que vous avez acheté comprend :

- Tapis piano électronique avec
- bloc d'alimentation USB
- Câble d'alimentation (USB de type A et connecteur cylindrique CC)
- Piles
- Mode d'emploi
- Documentation de garantie

## 5. Vue d'ensemble de l'appareil

DE

FR

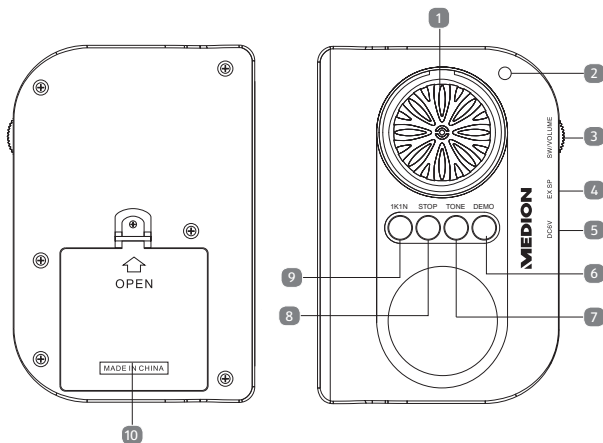

- 1 Haut-parleur
- 2 LED de fonctionnement
- 3 **SW/VOLUME**
  - Mise en marche/arrêt de l'appareil
  - Réglage du volume
- 4 **EX SP**
  - Raccordement pour un haut-parleur/casque externe
- 5 **DC**
  - Raccordement pour le bloc d'alimentation externe
- 6 **DEMO**
  - Sélectionner une démo

- 
- 7 **TONE**
    - Sélectionner le son
  - 8 **STOP**
    - Arrêter la démo
  - 9 **1K1N**
    - Fonction de lecture automatique
  - 10 Compartiment des piles

## 6. Mise en service

### 6.1. Fonctionnement avec bloc d'alimentation



#### **ATTENTION !**

#### **Risque de dommage en cas d'utilisation d'appareils externes !**

- ▶ N'utilisez en aucun cas d'autres blocs d'alimentation que celui fourni, cela pourrait endommager l'appareil ou le bloc d'alimentation.
- ▶ Raccordez le bloc d'alimentation au port **DC** du tapis piano.
- ▶ Branchez le bloc d'alimentation sur une prise de courant facile d'accès. N'utilisez pas de rallonge afin d'éviter tout risque de trébuchement.

## 6.2. Fonctionnement avec les piles

DE

- ▶ Ouvrez le compartiment des piles à l'aide d'un tournevis comme illustré.

FR

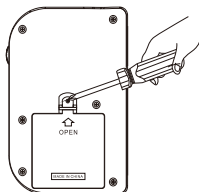

- ▶ Placez quatre piles de type AA/LR6 1,5 V dans le compartiment comme illustré. Respectez la polarité !

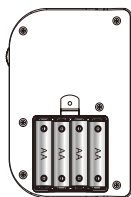

- ▶ Refermez le compartiment des piles et vissez le couvercle à l'aide d'un tournevis comme illustré.

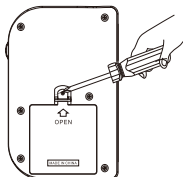



## 7. Mise en marche/arrêt de l'appareil

- ▶ Pour mettre en marche le tapis piano, tournez le bouton rotatif de réglage du volume dans le sens des aiguilles d'une montre jusqu'à ce que la LED de fonctionnement s'éclaire.

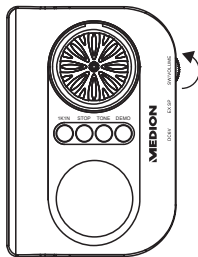

- ▶ Pour arrêter le tapis piano, tournez le bouton rotatif de réglage du volume dans le sens inverse des aiguilles d'une montre jusqu'à ce qu'il se bloque et que la LED de fonctionnement s'éteigne.

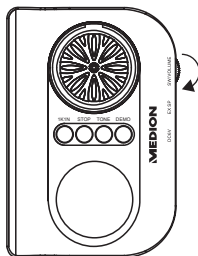



## 7.1. Branchement d'un haut-parleur ou d'un casque externe

DE

FR

- ▶ Branchez un câble jack audio de 3,5 mm ou un casque à la sortie **EX SP** du tapis piano.
- ▶ Raccordez maintenant l'autre extrémité du câble jack audio 3,5 mm à une enceinte.
- ▶ Mettez en marche le tapis piano.



### AVERTISSEMENT !

#### Risque de blessure !

Une surpression acoustique lors de l'utilisation d'un casque ou d'écouteurs peut entraîner des lésions du système auditif et/ou une perte de l'ouïe.

L'écoute avec un casque pendant une période prolongée à un volume élevé peut provoquer des troubles auditifs.

- ▶ Avant de lancer la lecture, réglez le volume sur le niveau le plus bas.
- ▶ Lancez la lecture et augmentez le volume à un niveau qui vous semble agréable.

## 7.2. Sélection du son

- ▶ Mettez en marche le tapis piano.
- ▶ Appuyez plusieurs fois sur la touche **TONE** pour sélectionner le son souhaité.



---

### 7.3. Sélectionner/lancer une démo

- ▶ Mettez en marche le tapis piano.
- ▶ Appuyez plusieurs fois sur la touche **DEMO** pour sélectionner la démo souhaitée.
- ▶ Appuyez sur la touche **STOP** pour arrêter la démo.

### 7.4. Fonction de lecture automatique

- ▶ Mettez en marche le tapis piano.
- ▶ Appuyez sur la touche **1K1N** et sélectionnez une chanson en appuyant sur une touche blanche du piano.
- ▶ Jouez maintenant du piano. Quelles que soient les touches sur lesquelles vous appuyez, elles émettront toutes la note correspondante de la chanson.
- ▶ Appuyez sur la touche **STOP** pour arrêter cette fonction.

## 8. Nettoyage

- ▶ Utilisez pour le nettoyage un chiffon doux et sec.
- ▶ Évitez les solvants et produits d'entretien chimiques qui risqueraient d'endommager la surface et/ou les inscriptions de l'appareil.
- ▶ Ne plongez jamais le casque dans l'eau. Ne faites pas couler d'eau sur le tapis batterie.
- ▶ Évitez tout contact avec de l'eau chaude.
- ▶ Évitez les solvants et produits d'entretien chimiques qui risqueraient d'endommager la surface et/ou les inscriptions de l'appareil.
- ▶ Évitez l'usage d'objets pointus pour nettoyer l'appareil.

## 9. En cas de problèmes

DE

FR

Cause	Résolution du problème
<b>Pour tous les problèmes</b>	<ul style="list-style-type: none"><li>▶ Vérifiez que les piles sont chargées.</li><li>▶ Vérifiez que le tapis piano est allumé.</li></ul>
<b>Pas de signal sonore</b>	<ul style="list-style-type: none"><li>▶ Vérifiez que le tapis piano est allumé.</li><li>▶ Vérifiez que l'appareil audio externe est allumé.</li><li>▶ Vérifiez les réglages du volume sur votre tapis piano.</li><li>▶ Vérifiez qu'un câble audio est branché.</li></ul>
<b>Signal sonore perturbé</b>	<ul style="list-style-type: none"><li>▶ Vérifiez le réglage du volume du casque.</li></ul>

## 10. Mise au rebut



### EMBALLAGE

L'appareil est placé dans un emballage afin de le protéger contre tout dommage pendant le transport. Les emballages sont fabriqués à partir de matériaux qui peuvent être éliminés de manière écologique et remis à un service de recyclage approprié.



### APPAREIL

La mise au rebut des appareils usagés avec les déchets ménagers est interdite.

Conformément à la Directive 2012/19/UE, l'appareil doit être éliminé de manière réglementaire une fois arrivé en fin de cycle de vie.

Les matériaux recyclables contenus dans l'appareil seront recyclés, respectant ainsi l'environnement.

Déposez l'appareil usagé auprès d'un point de collecte de déchets électriques et électroniques ou auprès d'un centre de tri. Retirez auparavant les piles et éliminez-les séparément dans un centre de collecte de piles usagées.





Pour de plus amples renseignements, adressez-vous à l'entreprise d'élimination des déchets locale ou à la municipalité.



## 11. Caractéristiques techniques

DE

FR

Alimentation électrique	CC 5 V  1 000 mA (Bloc d'alimentation fourni)
Fabricant du bloc d'alimentation	KPTEC Dongguan Guanjin Electronics Technology Co., Ltd.
Modèle	K05S050100G
Entrée	CA 100 - 240 V ~ 50/60 Hz 0,2 A
Sortie	CC 5 V  1,0 A
Piles	4 x AA LR6, 1,5 V
Raccords	Stéréo jack 3,5 mm
Raccordement du bloc d'alimentation	 5 V  1 A
Poids :	env. 445 g
Dimensions du clavier (H x l x P)	660 x 145 x 34 mm
Température de service	-10 °C - 45 °C



---

## 12. Information relative à la conformité

L'entreprise Medion AG déclare par la présente que le produit

est conforme aux exigences européennes suivantes :

- Directive concernant la compatibilité électromagnétique 2014/30/UE
- Directive basse tension 2014/35/UE
- Directive RoHS 2011/65/UE

Les déclarations de conformité intégrales sont disponibles sur [www.medion.com/conformity](http://www.medion.com/conformity).





---

## 13. Mentions légales

DE

FR

Copyright © 2017

Date : 13.12.2017

Tous droits réservés.

Le présent mode d'emploi est protégé par les droits d'auteur. Toute reproduction sous forme mécanique, électronique ou sous toute autre forme que ce soit est interdite sans l'autorisation préalable écrite du fabricant.

L'entreprise suivante possède les droits d'auteur :

**Medion AG**  
**Am Zehnthof 77**  
**45307 Essen**  
**Allemagne**

Sous réserve de modifications techniques et visuelles ainsi que d'erreurs d'impression.

Un autre exemplaire du mode d'emploi peut être commandé via l'assistance téléphonique ou téléchargé sur le portail de service.

Vous pouvez également scanner le code QR ci-dessous et télécharger le mode d'emploi sur votre appareil mobile via le portail de service.







URL		Code QR
DE	<a href="http://www.medion.com/de/service/start/">www.medion.com/de/service/start/</a>	
CH	<a href="http://www.medion.com/ch/fr/service/accueil/">www.medion.com/ch/fr/service/accueil/</a>	