

MEDION®

Bedienungsanleitung Mode d'emploi Istruzioni per l'uso



Micro-Audio-System Micro chaîne audio Sistema Micro-Audio

MEDION®LIFE® E64046 (MD 84719)

Inhaltsverzeichnis

1.	Hinweise zu dieser Anleitung	3
1.1.	In dieser Anleitung verwendete Warnsymbole und Signalwörter	3
1.2.	Bestimmungsgemäßer Gebrauch	4
2.	Sicherheitshinweise.....	4
2.1.	Elektrische Geräte nicht in Kinderhände.....	4
2.2.	Das Gerät sicher aufstellen.....	4
2.3.	Belüftung.....	5
2.4.	Netzanschluss zugänglich lassen.....	5
2.5.	Niemals selbst reparieren	6
2.6.	Der CD-Spieler	6
2.7.	Hinweis zur elektrostatischen Aufladung.....	6
2.8.	Batteriehinweise.....	7
3.	Hinweise zur Konformität	8
4.	Geräteübersicht	8
4.1.	Vorderseite	8
4.2.	Rückseite.....	9
4.3.	Oberseite.....	9
4.4.	Fernbedienung.....	10
5.	Lieferumfang prüfen	11
6.	Inbetriebnahme	12
6.1.	Batterien in die Fernbedienung einlegen.....	12
6.2.	Das Gerät aufstellen.....	12
6.3.	Antennenempfang.....	12
6.4.	Netzanschluss	12
6.5.	Lautsprecher anschließen	12
7.	Grundfunktionen.....	12
7.1.	Standby	12
7.2.	Uhr stellen	13
7.3.	Automatisches Ausschalten – SLEEP	13
7.4.	Timer einstellen/ausschalten.....	13
7.5.	Klangeinstellungen	14
8.	Radiomodus	14
8.1.	Sender einstellen	14
8.2.	Stereo-/Monoempfang.....	15
8.3.	Info-Taste.....	15
8.4.	Sender speichern und aufrufen.....	15

9.	CD-/USB-Betrieb	16
9.1.	Abspielbare Datenträger.....	16
9.2.	CDs einlegen und entnehmen.....	16
9.3.	USB-Gerät einsetzen.....	17
9.4.	Wiedergabefunktionen	18
9.5.	Abspielreihenfolge programmieren	19
10.	Bluetooth-Modus.....	19
10.1.	Steuerung via Fernbedienung	20
11.	Tonwiedergabe eines externen Geräts	20
12.	Reinigung	21
13.	Entsorgung.....	21
14.	Technische Daten.....	22

1. Hinweise zu dieser Anleitung



Bitte lesen Sie dieses Kapitel und die ganze Anleitung aufmerksam durch und befolgen Sie alle aufgeführten Hinweise.

Halten Sie diese Bedienungsanleitung stets griffbereit in der Nähe Ihres Gerätes und bewahren diese gut auf, um sie bei einer Veräußerung dem neuen Besitzer weitergeben zu können.

1.1. In dieser Anleitung verwendete Warnsymbole und Signalwörter

	<p>GEFAHR! <i>Warnung vor unmittelbarer Lebensgefahr!</i></p> <p>WARNUNG! <i>Warnung vor möglicher Lebensgefahr und/oder schweren irreversiblen Verletzungen!</i></p>
	<p>VORSICHT! <i>Hinweise beachten, um Verletzungen und Sachschäden zu vermeiden!</i></p> <p>ACHTUNG! <i>Hinweise beachten, um Sachschäden zu vermeiden!</i></p>
	<p>HINWEIS! Weiterführende Informationen für den Gebrauch des Gerätes!</p>
	<p>HINWEIS! Hinweise in der Bedienungsanleitung beachten!</p>
	<p>WARNUNG! <i>Warnung vor Gefahr durch elektrischen Schlag!</i></p>
	<p>WARNUNG! <i>Warnung vor Gefahr durch zu hohe Lautstärke!</i></p>
<p>.</p>	<p>Aufzählungspunkt / Information über Ereignisse während der Bedienung</p>
<p>▶</p>	<p>Auszuführende Handlungsanweisung</p>

1.2. Bestimmungsgemäßer Gebrauch

Dieses Gerät dient zum Empfang und zur Wiedergabe von Radiosendern und zur Wiedergabe von Audio-Dateien über CD oder USB. Dieses Gerät ist ausschließlich für den privaten Gebrauch und nicht für gewerbliche Zwecke bestimmt.

2. Sicherheitshinweise

2.1. Elektrische Geräte nicht in Kinderhände

- Dieses Gerät ist nicht dafür bestimmt, durch Personen (einschließlich Kinder) mit eingeschränkten physischen, sensorischen oder geistigen Fähigkeiten oder mangels Erfahrung und/oder mangels Wissen benutzt zu werden, es sei denn, sie werden durch eine für ihre Sicherheit zuständige Person beaufsichtigt oder erhalten von ihnen Anweisungen, wie das Gerät zu benutzen ist.
- Kinder sollen beaufsichtigt werden um sicherzustellen, dass sie nicht mit dem Gerät spielen.



GEFAHR!

***Halten Sie auch die Verpackungsfolien von Kindern fern.
Es besteht Erstickengefahr.***

- Batterien/Akkus können bei Verschlucken lebensgefährlich sein. Bewahren Sie deshalb die Batterien für Kleinkinder unerreichbar auf. Wurde eine Batterie verschluckt, muss sofort medizinische Hilfe in Anspruch genommen werden.

2.2. Das Gerät sicher aufstellen

- Das Gerät ist nur für den privaten Gebrauch geeignet. Verwenden Sie das Gerät ausschließlich in Wohn- oder ähnlichen Räumen.
- Stellen und betreiben Sie alle Komponenten auf einer stabilen, ebenen und vibrationsfreien Unterlage, um Stürze des Gerätes zu vermeiden.

Achten Sie darauf, dass

- keine direkten Wärmequellen (z. B. Heizungen) auf das Gerät wirken;
- kein direktes Sonnenlicht auf das Gerät trifft;

-
- der Kontakt mit Feuchtigkeit, Wasser oder Spritzwasser vermieden wird;
 - keine offenen Brandquellen (z.B. brennende Kerzen) in der Nähe oder auf dem Gerät stehen;
 - keine mit Flüssigkeit gefüllten Gefäße (Vasen oder ähnliches) auf ein Geräteteil gestellt werden;
 - das Gerät nicht in unmittelbarer Nähe von Magnetfeldern (z. B. TV-Gerät oder anderen Lautsprechern) steht;
 - dass die Lüftungsschlitze nicht verdeckt sind, damit immer eine ausreichende Belüftung gewährleistet ist.

2.3. Belüftung

- Decken Sie die Lüftungsschlitze nicht ab. Sorgen Sie für eine ausreichende Belüftung
- Halten Sie oben, unten und an den Seiten einen Mindestabstand von ca. 5 cm ein.

2.4. Netzanschluss zugänglich lassen

- Schließen Sie das Gerät nur an eine gut erreichbare und leicht zugängliche Netzsteckdose (100-240 V ~ 50/60 Hz) an, die sich in der Nähe des Aufstellortes befindet. Für den Fall, dass Sie das Gerät schnell vom Netz nehmen müssen, muss die Steckdose frei zugänglich sein.
- Wickeln Sie das Kabel für den Betrieb vollständig ab.
- Ziehen Sie das Netzkabel stets am Stecker aus der Steckdose, ziehen Sie nicht am Kabel.
- Um Stolperfallen zu vermeiden, verwenden Sie keine Verlängerungskabel.

2.5. Niemals selbst reparieren

- Ziehen Sie bei Beschädigung des Steckers, der Anschlussleitung oder des Gerätes oder, wenn Flüssigkeiten oder Fremdkörper ins Innere des Gerätes gelangt sind, sofort den Stecker aus der Steckdose.



WARNUNG!

Versuchen Sie auf keinen Fall, das Gerät selber zu öffnen und/oder zu reparieren. Es besteht die Gefahr des elektrischen Schlags!

- Wenden Sie sich im Störfall an das Medion Service Center oder eine andere geeignete Fachwerkstatt, um Gefährdungen zu vermeiden

2.6. Der CD-Spieler

- Der CD-Spieler ist ein Laserprodukt der Klasse 1. Das Gerät ist mit einem Sicherheitssystem ausgerüstet, das das Austreten von gefährlichen Laserstrahlen während des normalen Gebrauchs verhindert.
- Um Augenverletzungen zu vermeiden, manipulieren oder beschädigen Sie niemals das Sicherheitssystem des Geräts.



2.7. Hinweis zur elektrostatischen Aufladung

Sollte das Gerät aufgrund elektrostatischer Aufladung nicht ordnungsgemäß funktionieren, setzen Sie das Gerät zurück, indem Sie es vorübergehend vom Netz trennen.

2.8. Batteriehinweise

Batterien können brennbare Stoffe enthalten. Bei unsachgemäßer Behandlung können Batterien auslaufen, sich stark erhitzen, entzünden oder gar explodieren, was Schäden für Ihr Gerät und Ihrer Gesundheit zur Folge haben kann.

Bitte befolgen Sie unbedingt folgende Hinweise:

- Halten Sie Kinder von Batterien fern.
Sollten versehentlich Batterien verschluckt worden sein, melden Sie dies bitte sofort Ihrem Arzt.
- Laden Sie niemals nicht aufladbare Batterien. Explosionsgefahr!
- Schließen Sie die Batterien und die Anschlussklemmen des Geräts niemals kurz.
- Setzen Sie Batterien niemals übermäßiger Wärme wie Sonnenschein, Feuer oder dergleichen aus.
- Zerlegen oder verformen Sie die Batterien nicht.
Ihre Hände oder Finger könnten verletzt werden oder Batterieflüssigkeit könnte in Ihre Augen oder auf Ihre Haut gelangen. Sollte dies passieren, spülen Sie die entsprechenden Stellen mit einer großen Menge klaren Wassers und informieren Sie umgehend Ihren Arzt.
- Vermeiden Sie starke Stöße und Erschütterungen.
- Batterie und Gerätekontakte vor dem Einlegen bei Bedarf reinigen.
- Vertauschen Sie niemals die Polarität.
Achten Sie darauf, dass die Pole Plus (+) und Minus (-) korrekt eingesetzt sind, um Kurzschlüsse zu vermeiden.
- Vermischen Sie keine neuen und alten Batterien oder Batterien unterschiedlichen Typs. Dies könnte bei Ihrem Gerät zu Fehlfunktionen führen. Darüber hinaus würde sich die schwächere Batterie zu stark entladen.
- Entfernen Sie verbrauchte Batterien sofort aus dem Gerät.
- Entfernen Sie die Batterien aus Ihrem Gerät, wenn dieses über einen längeren Zeitraum nicht benutzt wird.
- Ersetzen Sie alle verbrauchten Batterien in einem Gerät gleichzeitig mit neuen Batterien des gleichen Typs.
- Isolieren Sie die Kontakte der Batterien mit einem Klebestreifen, wenn Sie Batterien lagern oder entsorgen wollen.

3. Hinweise zur Konformität

Hiermit erklärt die Medion AG, dass das Produkt mit den folgenden europäischen Anforderungen übereinstimmt:

- EMV-Richtlinie 2004/108/EG
- Niederspannungsrichtlinie 2006/95/EG
- Öko-Design Richtlinie 2009/125/EG
- R&TTE Richtlinie 1999/5/EG
- RoHS-Richtlinie 2011/65/EU.

Vollständige Konformitätserklärungen sind erhältlich unter www.medion.com/conformity.

4. Geräteübersicht

4.1. Vorderseite

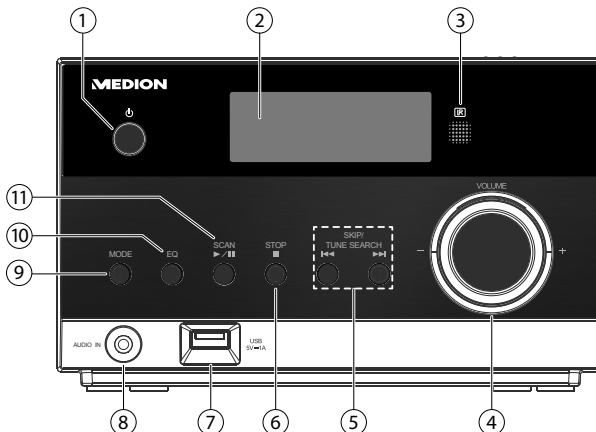

- 1) Gerät vom Standby-Modus einschalten und wieder in den Standby-Modus schalten
- 2) Display
- 3) Infrarotsensor für die Fernbedienung
- 4) Lautstärkeregler
- 5) **SKIP/TUNE SEARCH**: Frequenzwahl rückwärts/vorwärts vorherigen Titel/nächsten Titel aufrufen
- 6) ■: Wiedergabe stoppen
- 7) **USB**: Anschlussbuchse für USB-Speichermedium
- 8) **AUDIO IN**: Anschlussbuchse für externes Gerät
- 9) Wiedergabemodus auswählen
- 10) EQ: Equalizermodi wählen
- 11) ▶ / II / **SCAN**: Wiedergabe starten/anhalten / Sendersuchlauf starten

4.2. Rückseite

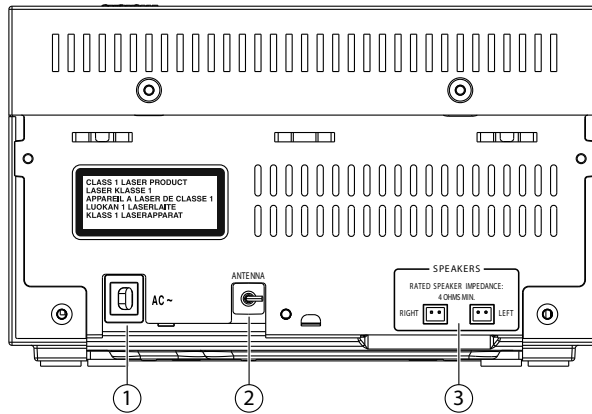

- 1) Netzkabel
- 2) FM-Wurfantenne
- 3) Anschlussbuchsen für Lautsprecherboxen

4.3. Oberseite

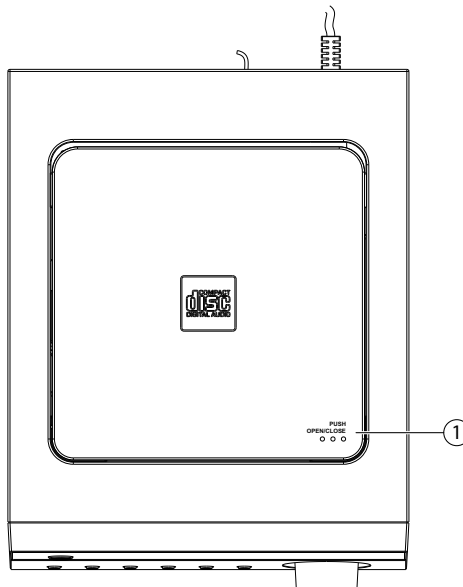

- 1) CD-Fach-Öffner

4.4. Fernbedienung

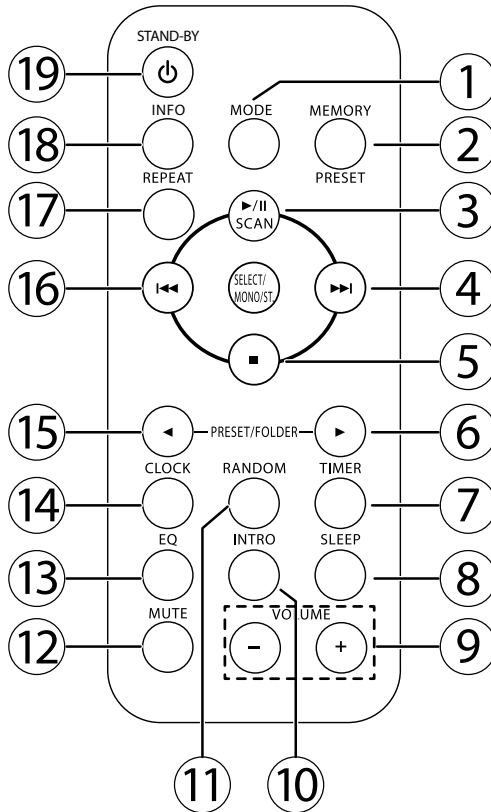

- 1) **MODE**: Betriebsmodus auswählen
- 2) **MEMORY/PRESET**: Sender speichern/ gespeicherte Sender aufrufen
- 3) **SCAN / ▶ II** : Wiedergabe starten/anhalten; Sendersuchlauf starten
- 4) **▶▶**: Schnellauf vorwärts/nächsten Titel aufrufen / Senderfrequenz +
- 5) **■**: Wiedergabe stoppen
- 6) **PRESET/FOLDER ▶**: Im USB/MP3-CD-Modus einen Dateiordner vor / Radiostationstaste +
- 7) **TIMER**: Timerfunktion aufrufen
- 8) **SLEEP**: Sleepmodus aufrufen
- 9) **VOL -/+**: Lautstärke verringern/erhöhen
- 10) **INTRO**: alle Titel für 10 Sek. anspielen
- 11) **RANDOM**: Zufallswiedergabe
- 12) **MUTE**: Stummschaltung
- 13) **EQ**: Equalizermodus wählen (ROCK, POP, JAZZ, CLASSIC)
- 14) **CLOCK**: Uhrzeit anzeigen/einstellen

- 15) **PRESET/FOLDER** ◀: Im USB/MP3-CD-Modus einen Dateordner zurück / Radiostationstaste -
- 16) ⏮: Schnelllauf zurück/vorherigen Titel aufrufen / Senderfrequenz -
- 17) **REPEAT**: Wiederholungsmodus wählen
- 18) **INFO**: Sender-/Titelinformationen anzeigen
- 19) **STANDBY** / ⏻: Gerät vom Standby-Modus ein und wieder in den Standby-Modus schalten

5. Lieferumfang prüfen

- ▶ Entfernen Sie sämtliches Verpackungsmaterial. Wenn Sie das CD-Fach öffnen, entfernen Sie den eingelegten CD-Fach-Transportschutz.



WARNUNG!

Lassen Sie kleine Kinder nicht mit Folie spielen. Es besteht Erstickungsgefahr!

Bitte überprüfen Sie die Vollständigkeit der Lieferung und benachrichtigen Sie uns bitte innerhalb von 14 Tagen nach dem Kauf, falls die Lieferung nicht komplett ist. Mit dem von Ihnen erworbenen Paket haben Sie erhalten:

- 1 Micro-Audio-System
- 2 Lautsprecherboxen
- 1 Fernbedienung
- 1 Batterie Typ CR 2025, 3V
- Bedienungsanleitung und Garantiedokumente

6. Inbetriebnahme

6.1. Batterien in die Fernbedienung einlegen

- ▶ Legen Sie die mitgelieferte 3V-Batterie RCR 2025 in die Fernbedienung ein.
- ▶ Öffnen Sie den Batteriefachdeckel wie auf der Rückseite der Fernbedienung abgebildet.

6.2. Das Gerät aufstellen

Stellen Sie das Gerät auf eine ebene, feste Oberfläche.

6.3. Antennenempfang

Auf der Rückseite des Hauptgeräts befindet sich eine Wurfantenne. Justieren Sie die Wurfantenne für den optimalen Empfang.

6.4. Netzanschluss



- ▶ Nachdem Sie alle Anschlüsse vorgenommen haben, verbinden Sie den Netzstecker mit einer leicht zugänglichen Netzsteckdose 100-240 V ~ 50/60 Hz.

6.5. Lautsprecher anschließen

- ▶ Stellen Sie sicher, dass das Gerät nicht mit dem Stromnetz verbunden ist.
- ▶ Verbinden Sie die Stecker der Lautsprecherkabel mit den entsprechend gekennzeichneten Buchsen auf der Rückseite des Micro-Audio-Systems. R (rechts) ist für den rechten Lautsprecher, L (links) ist für den linken Lautsprecher.

7. Grundfunktionen

7.1. Standby

- ▶ Drücken Sie zum Einschalten des Geräts die Taste  am Gerät oder an der Fernbedienung. Es erscheinen Anzeigen im Display.
- ▶ Um das Gerät wieder in den Standby-Modus zu schalten, drücken Sie die Taste  am Gerät oder an der Fernbedienung.
- ▶ Das Gerät befindet sich nun wieder im Standby-Modus und im Display erscheint die Uhrzeit. Die Displaybeleuchtung schaltet nach einigen Sekunden ab.

7.2. Uhr stellen

Die Uhrzeit wird von den Radiosendern selbstständig geladen, sodass keine manuelle Einstellung der Uhrzeit erforderlich ist. Sollten Sie die Uhrzeit dennoch stellen wollen, gehen sie wie folgt vor:

- ▶ Schalten Sie das Gerät in den Standby-Modus.
- ▶ Drücken Sie die Taste **CLOCK** an der Fernbedienung.
- ▶ Die Stundenanzeige blinkt. Stellen Sie die Stunden mit den Tasten **◀** oder **▶** ein.
- ▶ Bestätigen Sie mit der Taste **CLOCK**.
Die Minutenanzeige blinkt. Stellen Sie die Minuten mit den Tasten **◀** oder **▶** ein.
- ▶ Bestätigen Sie mit der Taste **CLOCK**.

Die Uhrzeit ist nun eingestellt. Sie können die Uhr jederzeit durch kurzes Drücken auf die Taste **CLOCK** für einige Sekunden anzeigen lassen.

7.3. Automatisches Ausschalten – SLEEP

Sie können eine Zeit einstellen, nach der das Gerät automatisch in den Standby-Modus schaltet. Hierzu muss das Gerät eingeschaltet sein.

- ▶ Drücken Sie die Taste **SLEEP** an der Fernbedienung wiederholt, um die gewünschte Zeit einzustellen: 90 Minuten > 80 Minuten > 70 Minuten usw. bis 10 Minuten.
Um den Sleeptimer auszuschalten, drücken Sie **SLEEP** so oft, bis die Anzeige **SLEEP OFF** erscheint.

7.4. Timer einstellen/ausschalten

Sie können eine Zeit einstellen, zu der das Gerät täglich selbstständig ein- und ausschaltet.

- ▶ Drücken Sie die Taste **TIMER** an der Fernbedienung, um den Timer ein- oder auszuschalten.
- ▶ Halten Sie die Taste **TIMER** daraufhin gedrückt, um den Timer einzustellen.
- ▶ Es erscheint **ON TIMER**. Wählen Sie mit den Tasten **◀** oder **▶** die gewünschte Einschaltzeit. Wählen Sie zunächst die Stunden, dann die Minuten. Bestätigen Sie jeden Schritt mit der Taste **TIMER**.
- ▶ Im Display wird **OFF TIMER** und ein Uhersymbol angezeigt. Wählen Sie mit den Tasten **◀** oder **▶** die gewünschte Ausschaltzeit. Wählen Sie zunächst die Stunden, dann die Minuten. Bestätigen Sie jeden Schritt mit der Taste **TIMER**.
- ▶ Es erscheint **SOURCE** im Display. Wählen Sie nun die Betriebsart **DAB, FM, DISC** oder **USB** mit den Tasten **◀** oder **▶** und bestätigen Sie mit der Taste **TIMER**.
- ▶ Schalten Sie das Gerät in den Standby-Modus, indem Sie die Taste **STANDBY** am Gerät oder an der Fernbedienung drücken. Die Uhrzeit erscheint.

7.5. Klangeinstellungen

7.5.1. VOLUME – Lautstärke

- ▶ Drücken Sie **▲/VOL+** oder **▼/VOL-** auf der Fernbedienung oder drücken Sie die **VOLUME -/+** am Gerät, um die Lautstärke zu erhöhen bzw. zu verringern. Der Lautstärkelevel wird eingeblendet (maximal 40).

7.5.2. EQ (Equalizer)

- ▶ Drücken Sie **EQ** an der Fernbedienung, um ein gewünschtes Klangbild aufzurufen: **CLASSIC, ROCK, POP, JAZZ, FLAT**.

7.5.3. Mute

- ▶ Um die Lautstärke ganz auszuschalten, drücken Sie **MUTE** an der Fernbedienung. Im Display erscheint die Anzeige **MUTE**. – Über **MUTE** oder **VOLUME** schalten Sie die Lautstärke wieder ein.

8. Radiomodus

Sie können zwischen den Radiomodi UKW/FM-Radio sowie DAB+ wählen.

- ▶ Drücken Sie ggf. die Taste **MODE**, um den gewünschten Radiomodus zu wechseln. Im Display erscheint **RADIO INITIALIZE** (UKW/FM) oder **WELCOME TO DIGITAL RADIO** (DAB+).

8.1. Sender einstellen

- ▶ Drücken Sie die Taste **SCAN** am Gerät oder die Taste **SCAN / ▶ II** an der Fernbedienung, um
 - im UKW/FM-Betrieb automatisch den nächsten Sender zu suchen oder halten Sie die Taste gedrückt, bis der Sendersuchlauf zum vorigen Sender beginnt,
 - um DAB-Betrieb einen automatischen Suchlauf durchzuführen und alle Sender alphabetisch in der Senderliste zu speichern.
- ▶ Drücken Sie die Tasten **◀◀** oder **▶▶** am Gerät oder an der Fernbedienung, um
 - im UKW/FM-Betrieb eine bestimmte Frequenz einzustellen,
 - im DAB-Betrieb direkt den nächsten Sender einzustellen.
- ▶ Im DAB-Betrieb können Sie zusätzlich noch manuell nach Frequenzen suchen, indem Sie die Taste **SELECT** gedrückt halten, bis **MANUAL TUNE** im Display angezeigt wird. Wählen Sie nun mit **◀◀** oder **▶▶** die gewünschte Frequenz und drücken abschließend **SELECT**. Der gewählte Sender wird automatisch in die Senderliste übernommen.

8.2. Stereo-/Monoempfang

Bei schwachem Stereoempfang im UKW/FM-Bereich kann das Empfangssignal durch Umschalten auf Monoempfang unter Umständen verbessert werden.

- ▶ Drücken Sie die Taste **MONO/ST.**, um zwischen Stereo- und Monoempfang umzuschalten.

8.3. Info-Taste

- ▶ Um mehr Informationen zu einem eingestellten Sender zu erhalten, drücken Sie die Taste **INFO** ein- oder mehrmals. Es werden Ihnen nacheinander Daten wie der Name des Titels/Künstlers, das Genre, die Frequenz und Signalstärke oder die Fehlerquote angezeigt. Die Werte können je nach Radiosender und in den Modi UKW/FM und DAB+ variieren.

8.4. Sender speichern und aufrufen

Sie können bis zu 30 Sender speichern.

8.4.1. Sender manuell speichern

- ▶ Stellen Sie einen zu speichernden Radiosender ein.
- ▶ Halten Sie die Taste **MEMORY** auf der Fernbedienung gedrückt. Im Display erscheint blinkend **PRESET STORE** und der gewählte Programmplatz.
- ▶ Wählen Sie mit den Tasten **PRESET** ◀ oder ▶ an der Fernbedienung den Programmplatz für diesen Sender.
- ▶ Halten Sie die Taste **MEMORY** erneut gedrückt, um den Sender zu speichern; es wird **PRESET X STORED** (X steht für den gewählten Programmplatz) angezeigt. Der gewählte Programmplatz (z. B. **P1**), bleibt eingeblendet.

8.4.2. Sender aufrufen

- ▶ Drücken Sie die Taste **MEMORY**. Es erscheint **PRESET RECALL**.
- ▶ Mit den Tasten **PRESET/FOLDER** ◀ oder ▶ an der Fernbedienung wählen Sie den gespeicherten Sender aus.
- ▶ Drücken Sie **SELECT**, um den Sender wieder aufzurufen.

9. CD-/USB-Betrieb

9.1. Abspielbare Datenträger

Abspielbare Datenträger sind:

- Audio-CDs, CD-Rs, CD-RWs.
- USB-Memory-Stick. Bitte beachten Sie, dass die Kompatibilität mit allen Memory Sticks nicht vollständig gewährleistet werden kann.



HINWEIS!

Die Abspielfunktionen für diese Datenträger sind weitgehend identisch und werden in dieser Anleitung daher zusammen beschrieben.

9.2. CDs einlegen und entnehmen

9.2.1. Hinweise zum CD-Fach

- Legen Sie keine fremden Gegenstände in das CD-Fach, da hierdurch die Mechanik zerstört werden kann.
- Um Verschmutzung durch Staub zu vermeiden, lassen Sie den Deckel des CD-Fachs nicht für längere Zeit offen stehen.
- Berühren Sie auf keinen Fall die Linse im CD-Fach.
- Ist die CD stark verschmutzt oder weist sie starke Fingerabdrücke auf, kann es passieren, dass das Abspielen verzögert wird oder an einer anderen Stelle beginnt.
- Schmutz auf der Abtastlinse kann zu Unterbrechungen während des Abspielens oder zu anderen Störungen führen.
- Wenn Sie Staubpartikel aus dem CD-Fach entfernen möchten, benutzen Sie hierfür einen handelsüblichen Staubblasepinsel (im Fotogeschäft erhältlich).

9.2.2. CD einlegen

- ▶ Drücken Sie ggf. mehrmals die Taste **MODE**, um in den CD-Modus zu wechseln. Im Display erscheint **CD**.
- ▶ Öffnen Sie das CD-Fach durch Druck auf den CD-Fachdeckel an der Öffnungsmulde. Der CD-Fachdeckel öffnet sich nach oben. Im Display erscheint **OPEN**.
- ▶ Setzen Sie eine CD mit der beschrifteten Seite nach oben auf die Halterung und vergewissern Sie sich, dass sie fest sitzt.
- ▶ Schließen Sie das CD-Fach durch sanftes Herunterdrücken des Fachdeckels. Die CD beginnt zu rotieren und im Display erscheint **CD-READING**.
- ▶ Im Display erscheinen die Gesamtzahl der Titel und die Gesamtlaufzeit der CD. Wenn keine oder eine nicht lesbare Disk eingelegt ist, erscheint **NO DISC** im Display.



HINWEIS!

Öffnen Sie das CD-Fach nicht, solange die CD noch spielt oder rotiert. Drücken Sie vorher **STOP**.

Um eine CD zu entnehmen, fassen Sie diese an der Seite an und drücken Sie die Halterung in der Mitte gleichzeitig vorsichtig herunter.

9.3. USB-Gerät einsetzen

- ▶ Drücken Sie ggf. mehrmals die Taste **MODE**, um in den USB-Modus zu wechseln. Im Display erscheint **USB**.
- ▶ Die Titel werden eingelesen und das Display zeigt die Gesamtzahl der Alben und Titel im Stoppmodus.



ACHTUNG!

Benutzen Sie keine USB-Verlängerungskabel und schließen Sie das Gerät nicht über den USB-Anschluss direkt an einen PC an, um Schäden am Gerät zu vermeiden.

Der USB-Anschluss ist nur für die Verwendung von USB-Speicherkarten ausgelegt, andere externe Speichermedien, wie z. B. externe Festplatten können nicht über den USB-Anschluss betrieben werden.

9.4. Wiedergabefunktionen

9.4.1. PLAY, PAUSE, STOP, Titelsuche

- ▶ Drücken Sie die Taste ▶ II am Gerät oder an der Fernbedienung, um die Wiedergabe zu starten.
- ▶ Um die Wiedergabe zu unterbrechen, drücken Sie die Taste **SCAN** / ▶ II erneut.
- ▶ Drücken Sie **SCAN** / ▶ II erneut, um die Wiedergabe an derselben Stelle fortzusetzen.
- ▶ Um an den Anfang eines Titels zu springen, drücken Sie während der Wiedergabe die Taste ⏮. Um den nächsten Titel abzuspielen, drücken Sie ⏭.
- ▶ Wenn Sie während der Wiedergabe ⏮ oder ⏭ gedrückt halten, starten Sie einen Schnellsuchlauf.
- ▶ Drücken Sie ■ am Gerät oder an der Fernbedienung, um die Wiedergabe zu beenden. Das Gerät geht in den Stoppmodus.

9.4.2. Ordner im MP3-Format

- ▶ Um bei einem MP3-Datenträger den Ordner zu wechseln, wählen mit **PRESET** ◀ / ▶ den gewünschten Ordner.

9.4.3. REPEAT – Wiederholungsfunktionen

- ▶ Drücken Sie die Taste **REPEAT** .ein- oder mehrmals, um die Wiederholungsfunktion einzuschalten. Im Display erscheinen die verschiedenen Arten:
 - **REP_ONE**: der aktuelle Titel wird wiederholt,
 - **REP_ALBUM**: das ganze Album wird wiederholt,
 - **REP_ALL**: der ganze Datenträger wird wiederholt.
- ▶ Um die Wiederholungsfunktion zu beenden, drücken Sie die Taste **REPEAT** erneut. Die Anzeige verschwindet.

9.4.4. RANDOM – Zufallswiedergabe

Bei der **RANDOM**-Funktion werden alle Titel in einer zufälligen Reihenfolge wiedergegeben.

- ▶ Drücken Sie während der Wiedergabe die Taste **RANDOM**; die Zufallswiedergabe startet.
- ▶ Drücken Sie die Taste **RANDOM** erneut, um in den normalen Wiedergabemodus überzugehen.

9.4.5. INTRO – Titel anspielen

- ▶ Drücken Sie während der Wiedergabe oder im Stopp-Modus die Taste **INTRO** auf der Fernbedienung. Es werden alle Titel für 10 Sekunden angespielt.
- ▶ Drücken Sie die Taste **INTRO** auf der Fernbedienung erneut und Sie befinden sich wieder im normalen Abspielmodus.

9.5. Abspielreihenfolge programmieren

Sie können eine Abspielreihenfolge für bis zu 32 Titel im CD-Modus und 64 Titel im MP3-Modus programmieren. Das Gerät muss sich hierfür im Stopp-Modus befinden.

- ▶ Stoppen Sie die Wiedergabe mit ■ am Gerät oder **STOP** an der Fernbedienung.
- ▶ Drücken Sie die Taste **MEMORY** auf der Fernbedienung. Enthält der Datenträger Titel in mehreren Ordnern, blinkt im Display **F-001**. Wählen Sie jetzt mit **PRESET** ◀ oder ▶ den Ordner aus, in dem sich der zu programmierende Titel befindet.
- ▶ Drücken Sie die Taste **MEMORY**, um den Ordner zu bestätigen. Im Display blinkt **T-001**. Wählen Sie mit ◀◀ oder ▶▶ den Titel aus.
- ▶ Drücken Sie die Taste **MEMORY** und speichern Sie weitere Titel auf die gleiche Weise.
- ▶ Wenn Sie die Liste abspielen wollen, drücken Sie **SCAN/ ▶ II**.



HINWEIS!

Sie können die Wiederholungsfunktionen (einen Titel wiederholen und alle Titel wiederholen) wie oben beschrieben auf die programmierte Liste anwenden.

Die programmierte Liste kann nicht abgespeichert werden und geht beim Ausschalten des Gerätes oder beim Wechseln des Modus verloren.

10. Bluetooth-Modus

Sie können mittels Bluetooth schnurlos Titel von externen Geräten (z. B. MP3 Player oder Mobiltelefon mit Bluetooth) auf diesem Gerät wiedergeben.

- ▶ Schalten Sie das Audio-System ein und aktivieren Sie die Bluetooth-Funktion, indem Sie die Taste **MODE** ein- oder mehrmals drücken, bis im Display **BLUETOOTH** angezeigt wird.
- ▶ Aktivieren Sie ebenso die Bluetooth-Funktion auf ihrem externen Gerät und führen Sie einen Kopplungsvorgang durch. Lesen Sie dazu die Anleitung ihres Gerätes. Der Name des Audio-Systems ist „MD 84719“.
- ▶ Die Kopplung ist abgeschlossen (im Display erscheint **“BT LINK“**) und das externe Gerät kann am Audio-System genutzt werden.

Die Wiedergabe der Titel sowie die Lautstärke und Sonderfunktionen können sowohl an ihrem externen Gerät als auch am Audio-System gesteuert werden. Welche Funktionen verfügbar sind, hängt von Ihrem externen Gerät und der Software, die Sie verwenden, ab.

- ▶ Wenn Sie die Bluetooth-Übertragung beenden möchten, schalten Sie Bluetooth am externen Gerät aus.

10.1. Steuerung via Fernbedienung

Möchten Sie die Titel mittels der Fernbedienung des Audio-Systems steuern, haben Sie folgende Möglichkeiten:

- Drücken Sie die Tasten/drehen Sie den Regler **VOLUME** -/+ um die Lautstärke zu erhöhen oder zu verringern.
- Mit der Taste **SCAN** / ▶ || starten Sie die Wiedergabe bzw. halten sie an.
- Mit den Tasten ◀◀ oder ▶▶ wechseln sie zum vorigen bzw. nächsten Titel

Beachten Sie, dass nicht jede Funktion mit jedem externen Endgerät verfügbar ist. Einige Funktionen werden ggf. im Display des externen Endgerätes angezeigt.

11. Tonwiedergabe eines externen Geräts

Über den Anschluss AUX IN können Sie den Ton eines anderen Wiedergabegeräts (z. B. einen MP3-Player) an den Lautsprechern ausgeben.

- ▶ Schalten Sie das Gerät ein.
- ▶ Schalten Sie Ihr externes Gerät aus.
- ▶ Stecken Sie das eine Ende eines 3,5 mm Klinkenkabels (nicht im Lieferumfang enthalten) in den AUX IN Anschluss.
- ▶ Das andere Ende des Kabels verbinden Sie mit Ihrem externen Gerät (z. B. AUX/LINE OUT).
- ▶ Drücken Sie die Taste **MODE** ein- oder mehrfach, bis im Display wird **AUX** angezeigt wird.
- ▶ Schalten Sie Ihr externes Gerät ein. Der Ton des externen Gerätes wird über die Lautsprecher ausgegeben.



ACHTUNG!

Die maximale Wiedergabelautstärke ist abhängig von der vor-eingestellten Lautstärke des externen Gerätes. Reduzieren Sie die Lautstärke des am externen Gerätes vor dem Anschließen auf ein Minimum.

12. Reinigung

Bevor Sie das Gerät reinigen, ziehen Sie unbedingt immer zuerst den Netzstecker. Verwenden Sie für die Reinigung nur ein trockenes, weiches Tuch. Benutzen Sie keine chemischen Lösungs- und Reinigungsmittel, weil diese die Oberfläche und/oder die Beschriftungen des Gerätes beschädigen können.

13. Entsorgung

Verpackung



Ihr Gerät befindet sich zum Schutz vor Transportschäden in einer Verpackung. Verpackungen sind Rohstoffe und somit wiederverwendungsfähig oder können dem Rohstoffkreislauf zurückgeführt werden.

Gerät



Werfen Sie das Gerät am Ende seiner Lebenszeit keinesfalls in den normalen Hausmüll. Erkundigen Sie sich in Ihrer Stadt- oder Gemeindeverwaltung nach Möglichkeiten einer umwelt- und sachgerechten Entsorgung.



Batterien



Verbrauchte Batterien gehören nicht in den Hausmüll. Die Batterien müssen bei einer Sammelstelle für Altbatterien abgegeben werden.

14. Technische Daten

Spannungsversorgung

Spannung:	AC 100-240 V ~ 50/60 Hz
Leistungsaufnahme:	ca. 26 Watt
Ausgangsleistung:	2 x 5 Watt RMS
Batterien Fernbedienung:	1x CR2025 Lithium Batterie

Radio

UKW-Band:	87,5 – 108 MHz
DAB-Band:	174,928 – 239,200 MHz (Band III)
PLL Tuning:	30 Senderspeicher, je FM und DAB

Anschlüsse für externe Funktionen

FM-Antenne:	fest installierte Wurfantenne
Audio in:	3,5 mm Klinkenstecker
Kopfhörerausgangsspannung:	<150mV
USB-Eingang:	Version 2.0

CD-Spieler

Laserleistung:	Laser Klasse 1
----------------	----------------

USB-Anschluss

Spannung:	DC 5V  max. 1A
Art:	USB 2.0 USB-Verlängerungskabel nicht unterstützt

Bluetooth

Bluetooth Modul:	ISSC F 3066
Version:	3.0
Profile:	A2DP, AVRCP
Klasse, Frequenz:	Klasse 2; 2,4 GHz
Reichweite:	bis zu 10 m

Abmessungen

Hauptgerät (BxHxT):	190 x 114 x 263 mm
Gewicht Hauptgerät:	ca. 1,4 kg
Lautsprecher (BxHxT):	113 x 200 x 173 mm
Gewicht Lautsprecher, je	ca. 1 kg

Unterstützte Disks:

Audio-CD, CD-Rs, CD-RWs, MP3

Wenn Sie Audio-CDs abspielen, verwenden Sie ausschließlich CDs, die wie nebenstehend gekennzeichnet sind:



DE

FR

IT



HINWEIS!

Es gibt heute viele, zum Teil nicht standardisierte CD-Aufnahmeverfahren und Kopierschutzverfahren, sowie unterschiedliche CD-R- und CD-RW-Rohlinge. Darum kann es in Einzelfällen zu Einlesefehlern oder -Verzögerungen kommen. Dies ist kein Defekt des Geräts.

Technische Änderungen vorbehalten!

C € 1588

Sommaire

1.	Remarques concernant le présent mode d'emploi	27
1.1.	Symboles et avertissements utilisés dans ce mode d'emploi	27
1.2.	Utilisation conforme	28
2.	Consignes de sécurité.....	28
2.1.	Ne pas laisser d'appareils électriques entre les mains des enfants	28
2.2.	Installation de l'appareil en toute sécurité	28
2.3.	Aération.....	29
2.4.	Laisser la prise secteur accessible	29
2.5.	Ne jamais réparer soi-même l'appareil	30
2.6.	Le lecteur CD	30
2.7.	Remarque concernant la charge électrostatique.....	30
2.8.	Remarques concernant les piles.....	31
3.	Déclaration de conformité	32
4.	Vue d'ensemble de l'appareil.....	32
4.1.	Vue avant	32
4.2.	Vue arrière	33
4.3.	Vue de dessus.....	33
4.4.	Télécommande	34
5.	Vérifier le contenu de l'emballage.....	35
6.	Mise en service.....	36
6.1.	Insertion de la pile dans la télécommande	36
6.2.	Installation de l'appareil	36
6.3.	Réception de l'antenne.....	36
6.4.	Raccordement au secteur	36
6.5.	Raccordement des haut-parleurs.....	36
7.	Fonctions de base	36
7.1.	Veille	36
7.2.	Réglage de l'heure.....	37
7.3.	Arrêt automatique – SLEEP	37
7.4.	Activation/désactivation de la minuterie.....	37
7.5.	Réglages sonores	38
8.	Mode Radio	38
8.1.	Réglage des stations.....	38
8.2.	Réception stéréo/mono	39
8.3.	Touche INFO	39
8.4.	Mémorisation et écoute des stations	39

9.	Mode CD/USB	40
9.1.	Supports de données compatibles	40
9.2.	Insertion et retrait de CD.....	40
9.3.	Utilisation d'un appareil USB	41
9.4.	Fonctions d'écoute.....	42
9.5.	Programmation d'un ordre d'écoute	43
10.	Mode Bluetooth	43
10.1.	Utilisation avec la télécommande	44
11.	Restitution du son d'un appareil externe	44
12.	Nettoyage	45
13.	Recyclage.....	45
14.	Caractéristiques techniques	46
15.	Mentions légales.....	48

1. Remarques concernant le présent mode d'emploi



Veillez lire attentivement ce chapitre ainsi que le mode d'emploi complet et respecter toutes les consignes indiquées.

Ayez toujours ce mode d'emploi à portée de main à proximité de l'appareil et conservez-le soigneusement afin de pouvoir le remettre au nouveau propriétaire si vous donnez ou vendez l'appareil.

1.1. Symboles et avertissements utilisés dans ce mode d'emploi

	<p>DANGER ! <i>Avertissement d'un risque vital immédiat !</i></p> <p>AVERTISSEMENT ! <i>Avertissement d'un risque vital possible et/ou de blessures graves irréversibles !</i></p>
	<p>PRUDENCE ! <i>Respecter les consignes pour éviter toute blessure et tout dommage matériel !</i></p> <p>ATTENTION ! <i>Respecter les consignes pour éviter tout dommage matériel !</i></p>
	<p>REMARQUE ! Informations supplémentaires pour l'utilisation de l'appareil !</p>
	<p>REMARQUE ! Respecter les consignes du mode d'emploi !</p>
	<p>AVERTISSEMENT ! <i>Avertissement d'un risque d'électrocution !</i></p>
	<p>AVERTISSEMENT ! <i>Avertissement d'un risque en cas d'écoute à un volume trop élevé !</i></p>
<p>•</p>	<p>Énumération / information sur des événements se produisant en cours d'utilisation</p>
<p>▶</p>	<p>Action à exécuter</p>

1.2. Utilisation conforme

Cet appareil sert à la réception et à l'écoute de stations de radio ainsi qu'à l'écoute de fichiers audio sur CD ou support USB. Cet appareil est conçu uniquement pour un usage privé et non pour une utilisation à des fins professionnelles.

2. Consignes de sécurité

2.1. Ne pas laisser d'appareils électriques entre les mains des enfants

- Cet appareil n'est pas destiné à être utilisé par des personnes (y compris les enfants) dont les capacités physiques, sensorielles ou mentales sont limitées ou manquant d'expérience et/ou de connaissances, sauf si elles sont surveillées par une personne responsable de leur sécurité ou si elles ont reçu de vous les instructions nécessaires à l'utilisation de l'appareil.
- Surveillez les enfants afin de garantir qu'ils ne jouent pas avec l'appareil.



DANGER !

Conservez également les films d'emballage hors de la portée des enfants : risque d'asphyxie !

- En cas d'ingestion, les piles/batteries peuvent représenter un danger mortel. Conservez donc toujours les piles hors de la portée des jeunes enfants. En cas d'ingestion d'une pile, faire immédiatement appel à un médecin.

2.2. Installation de l'appareil en toute sécurité

- L'appareil est conçu uniquement pour un usage privé. Utilisez l'appareil uniquement dans des pièces d'habitation et similaire.
- Placez et utilisez tous les composants sur une surface stable, plane et exempte de vibrations afin d'éviter que l'appareil ne tombe.

Veillez à ce que :

- l'appareil ne soit exposé à aucune source de chaleur directe (p. ex. radiateurs) ;
- l'appareil ne soit pas exposé aux rayons directs du soleil ;

-
- l'appareil ne soit pas en contact avec de l'humidité, des gouttes ou projections d'eau ;
 - aucune source de feu nu (p. ex. des bougies allumées) ne se trouve sur ou à proximité de l'appareil ;
 - aucun récipient contenant du liquide (vases ou similaire) ne soit posé sur aucune partie de l'appareil ;
 - l'appareil ne se trouve pas à proximité immédiate de champs magnétiques (p. ex. téléviseur ou autres haut-parleurs) ;
 - les fentes d'aération ne soient pas recouvertes afin de garantir continuellement une aération suffisante.

2.3. Aération

- N'obstruez pas les fentes d'aération. Garantisiez une aération suffisante de l'appareil.
- Laissez un espace libre minimum d'env. 5 cm au-dessus, en dessous et sur les côtés de l'appareil.

2.4. Laisser la prise secteur accessible

- Branchez l'appareil uniquement sur une prise de courant secteur facilement accessible (100-240 V ~ 50/60 Hz) située à proximité du lieu d'installation. La prise doit rester accessible s'il devait s'avérer nécessaire de débrancher rapidement l'appareil.
- Pour utiliser l'appareil, déroulez entièrement le cordon d'alimentation.
- Lorsque vous débranchez la fiche de la prise, ne tirez jamais sur le cordon, mais toujours au niveau de la fiche.
- N'utilisez pas de rallonge afin d'éviter les risques de trébuchement.

2.5. Ne jamais réparer soi-même l'appareil

- Si la fiche d'alimentation, le cordon d'alimentation ou l'appareil est endommagé ou si des liquides ou des corps étrangers ont pénétré à l'intérieur de l'appareil, débranchez immédiatement la fiche de la prise de courant.



AVERTISSEMENT !

N'essayez en aucun cas d'ouvrir et/ou de réparer vous-même l'appareil. Vous risqueriez de vous électrocuter !

- Pour éviter tout danger, adressez-vous en cas de problème au centre de service après-vente Medion ou à un autre atelier spécialisé.

2.6. Le lecteur CD

- Le lecteur CD est un produit laser de classe 1. L'appareil est équipé d'un système de sécurité qui empêche la sortie de rayons laser dangereux lors d'une utilisation normale.
- Pour prévenir tout risque de blessure des yeux, prenez garde de ne jamais manipuler ni abîmer le système de sécurité de l'appareil.



2.7. Remarque concernant la charge électrostatique

En cas de dysfonctionnement de l'appareil dû à une charge électrostatique, réinitialisez l'appareil en le débranchant provisoirement du réseau électrique.

2.8. Remarques concernant les piles

Les piles peuvent contenir des substances inflammables. En cas de manipulation incorrecte, les piles peuvent fuir, chauffer fortement, s'enflammer, voire même exploser, ce qui pourrait endommager votre appareil et nuire à votre santé.

Pour une manipulation sûre des piles, veuillez impérativement respecter les consignes générales suivantes :

- Conservez les piles hors de la portée des enfants.
En cas d'ingestion accidentelle d'une pile, appelez immédiatement votre médecin.
- Ne chargez jamais de piles non rechargeables. Risque d'explosion !
- Ne court-circuitez jamais ni les piles ni les bornes d'alimentation !
- Veillez à ce que les piles ne soient jamais exposées à une source de chaleur intense (p. ex. rayons du soleil, feu, etc.).
- Ne démontez pas des piles et n'essayez pas de les déformer.
Vous risqueriez de vous blesser aux mains/doigts ou le liquide qui se trouve à l'intérieur des piles pourrait entrer en contact avec vos yeux ou votre peau. Si cela devait se produire, rincez les parties affectées abondamment à l'eau claire et consultez immédiatement votre médecin.
- Évitez tout choc brutal et toute secousse.
- Si nécessaire, nettoyez les contacts des piles et de l'appareil avant d'insérer des piles.
- N'inversez jamais la polarité.
Veillez à respecter le pôle plus (+) et le pôle moins (-) afin d'éviter tout court-circuit.
- Ne mélangez jamais des piles neuves avec des piles usées ni de piles de type différent. Cela pourrait entraîner des dysfonctionnements de l'appareil. De plus, la pile la plus faible se déchargerait trop fortement.
- Retirez immédiatement des piles usées d'un appareil.
- Retirez les piles d'un appareil si vous n'avez pas l'intention de l'utiliser pendant une période prolongée.
- Remplacez simultanément toutes les piles usées d'un appareil par des piles neuves du même type.
- Pour entreposer ou recycler des piles, isolez les contacts avec du ruban adhésif.

3. Déclaration de conformité

Par la présente, la société Medion AG déclare que ce produit est conforme aux exigences européennes suivantes :

- Directive CEM 2004/108/CE
- Directive « Basse tension » 2006/95/CE
- Directive sur l'écoconception 2009/125/CE
- Directive R&TTE 1999/5/CE
- Directive RoHS 2011/65/UE

Vous pouvez obtenir les déclarations de conformité complètes sur www.medion.com/conformity.

4. Vue d'ensemble de l'appareil

4.1. Vue avant

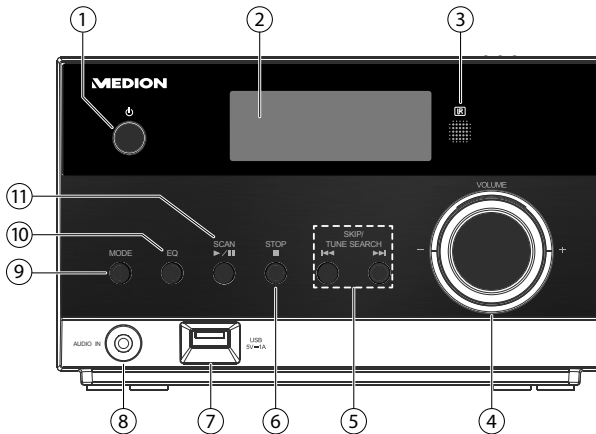

- 1) Allumer l'appareil depuis le mode Veille et le remettre en mode Veille
- 2) Écran
- 3) Capteur infrarouge de la télécommande
- 4) Réglage du volume
- 5) **SKIP/TUNE SEARCH** : sélection de la fréquence en arrière/avant, afficher le titre précédent/suivant
- 6) ■ : arrêter l'écoute
- 7) **USB** : prise pour support de stockage USB
- 8) **AUDIO IN** : prise pour appareil externe
- 9) Sélectionner le mode d'écoute
- 10) EQ : sélectionner le mode Égaliseur
- 11) ▶ / || / **SCAN** : lancer/interrompre l'écoute / lancer la recherche des stations

4.2. Vue arrière

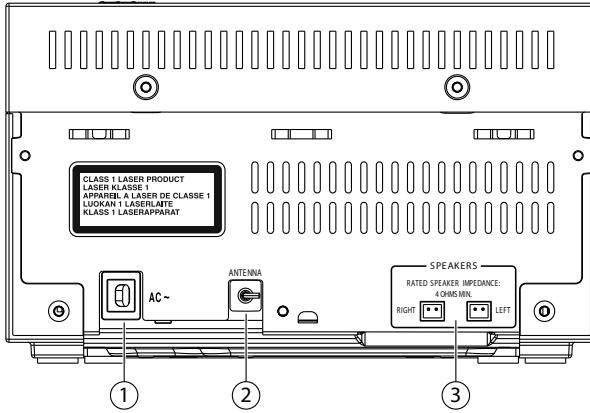

- 1) Cordon d'alimentation
- 2) Antenne filaire FM
- 3) Prises pour haut-parleurs

4.3. Vue de dessus

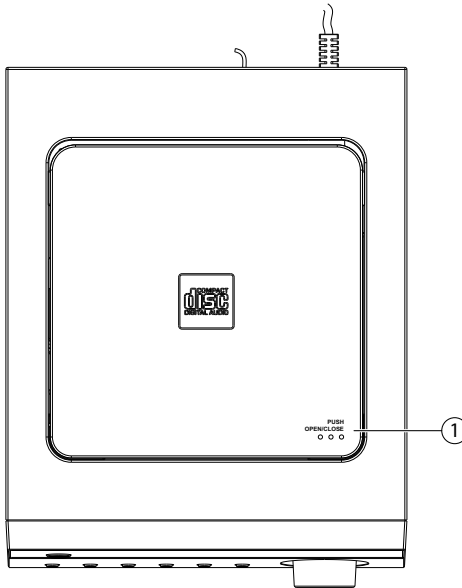

- 1) Encoche d'ouverture du compartiment CD

4.4. Télécommande

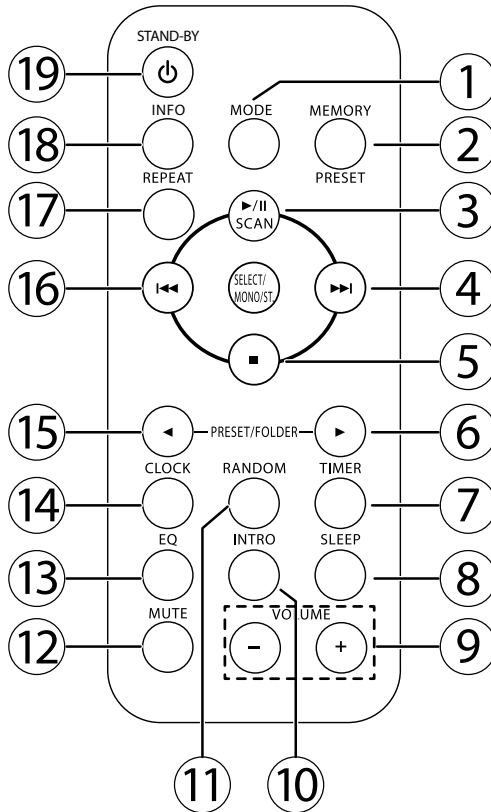

- 1) **MODE** : sélectionner le mode
- 2) **MEMORY/PRESET** : mémoriser des stations/afficher les stations mémorisées
- 3) **SCAN/ ▶ ||** : lancer/interrompre l'écoute / lancer la recherche des stations
- 4) **▶▶** : avance rapide/afficher le titre suivant / une fréquence en avant
- 5) **■** : arrêter l'écoute
- 6) **PRESET/FOLDER ▶** : avancer d'un dossier de fichiers en mode USB/CD/MP3 / une station en avant
- 7) **TIMER** : afficher la fonction Minuterie
- 8) **SLEEP** : afficher le mode Arrêt automatique
- 9) **VOL-/+** : réduire/augmenter le volume
- 10) **INTRO** : écouter les 10 premières secondes de chaque titre
- 11) **RANDOM** : écoute aléatoire
- 12) **MUTE** : désactivation du son
- 13) **EQ** : sélectionner le mode Égaliseur (ROCK, POP, JAZZ, CLASSIC)
- 14) **CLOCK** : afficher/régler l'heure

-
- 15) **PRESET/FOLDER ◀** : reculer d'un dossier de fichiers en mode USB/CD/MP3 / une station en arrière
 - 16) **⏮** : retour rapide/afficher le titre précédent / une fréquence en arrière
 - 17) **REPEAT** : sélectionner le mode Répétition
 - 18) **INFO** : afficher des informations sur un titre/une station
 - 19) **STANDBY/⏻** : allumer l'appareil depuis le mode Veille et le remettre en mode Veille

5. Vérifier le contenu de l'emballage

- ▶ Retirez tous les emballages. Lorsque vous ouvrez le compartiment CD, enlevez le carton qui y est inséré pour le protéger pendant le transport.



AVERTISSEMENT !

***Ne laissez pas les jeunes enfants jouer avec les plastiques :
risque d'asphyxie !***

Veillez vérifier si la livraison est complète et nous informer dans un délai de quinze jours à compter de la date d'achat si ce n'est pas le cas. Avec le produit que vous venez d'acheter, vous recevez :

- 1 micro chaîne audio
- 2 haut-parleurs
- 1 télécommande
- 1 pile de type CR 2025, 3 V
- Mode d'emploi et documents relatifs à la garantie

6. Mise en service

6.1. Insertion de la pile dans la télécommande

- ▶ Insérez la pile de 3 V, type CR 2025, fournie dans la télécommande.
- ▶ Ouvrez pour cela le couvercle du compartiment à pile comme illustré au dos de la télécommande.

6.2. Installation de l'appareil

Installez l'appareil sur une surface stable et plane.

6.3. Réception de l'antenne

L'appareil principal comporte au dos une antenne filaire. Orientez cette antenne de manière à obtenir une réception optimale.

6.4. Raccordement au secteur



- ▶ Une fois tous les raccordements effectués, branchez la fiche d'alimentation sur une prise de courant secteur de 100-240 V ~ 50/60 Hz facilement accessible.

6.5. Raccordement des haut-parleurs

- ▶ Assurez-vous que l'appareil n'est pas raccordé au réseau électrique.
- ▶ Raccordez les connecteurs des câbles de haut-parleur aux prises signalées en conséquence au dos de la micro chaîne audio. R (à droite) correspond au haut-parleur droit et L (à gauche), au haut-parleur gauche.

7. Fonctions de base

7.1. Veille

- ▶ Pour allumer l'appareil, appuyez sur la touche  de l'appareil ou de la télécommande. Des informations s'affichent sur l'écran.
- ▶ Pour remettre l'appareil en mode Veille, appuyez sur la touche  de l'appareil ou de la télécommande.
- ▶ L'appareil se trouve alors de nouveau en mode Veille et l'heure est affichée sur l'écran. L'éclairage d'écran s'éteint au bout de quelques secondes.

7.2. Réglage de l'heure

L'heure est chargée automatiquement par les stations de radio, vous n'avez donc pas besoin de la régler. Si vous souhaitez malgré tout régler l'heure, procédez comme suit :

- ▶ Mettez l'appareil en mode Veille.
- ▶ Appuyez sur la touche **CLOCK** de la télécommande.
- ▶ L'affichage des heures clignote. Réglez les heures avec la touche ◀ ou ▶.
- ▶ Confirmez avec la touche **CLOCK**.
L'affichage des minutes clignote. Réglez les minutes avec la touche ◀ ou ▶.
- ▶ Confirmez avec la touche **CLOCK**.

L'heure est maintenant réglée. Vous pouvez à tout moment afficher l'heure pendant quelques secondes en appuyant brièvement sur la touche **CLOCK**.

7.3. Arrêt automatique – SLEEP

Vous pouvez régler une durée au bout de laquelle l'appareil passe automatiquement en mode Veille. L'appareil doit pour cela être allumé.

- ▶ Appuyez plusieurs fois sur la touche **SLEEP** de la télécommande pour régler la durée souhaitée : 90 minutes > 80 minutes > 70 minutes, etc., jusqu'à 10 minutes.
Pour désactiver le sleeptimer, appuyez sur **SLEEP** jusqu'à ce que la mention **SLEEP OFF** apparaisse sur l'écran.

7.4. Activation/désactivation de la minuterie

Vous pouvez régler une heure à laquelle l'appareil s'allumera et s'éteindra automatiquement chaque jour.

- ▶ Appuyez sur la touche **TIMER** de la télécommande pour activer ou désactiver la minuterie.
- ▶ Maintenez ensuite la touche **TIMER** enfoncée pour régler la minuterie.
- ▶ La mention **ON TIMER** apparaît. Sélectionnez l'heure d'activation de votre choix avec la touche ◀ ou ▶. Sélectionnez d'abord les heures puis les minutes. Confirmez chaque étape avec la touche **TIMER**.
- ▶ **OFF TIMER** et une icône d'horloge s'affichent sur l'écran. Sélectionnez l'heure de désactivation de votre choix avec la touche ◀ ou ▶. Sélectionnez d'abord les heures puis les minutes. Confirmez chaque étape avec la touche **TIMER**.
- ▶ La mention **SOURCE** apparaît. Sélectionnez ensuite le mode **DAB, FM, DISC** ou **USB** à l'aide de la touche ◀ ou ▶ et confirmez avec la touche **TIMER**.
- ▶ Mettez l'appareil en mode Veille en appuyant sur la touche **STANDBY** de l'appareil ou de la télécommande. L'heure s'affiche.

7.5. Réglages sonores

7.5.1. VOLUME

- ▶ Appuyez sur **▲/VOL+** ou **▼/VOL-** sur la télécommande ou sur **VOLUME -/+** sur l'appareil pour augmenter ou réduire le volume. Le niveau du volume est affiché (40 maximum).

7.5.2. EQ (égaliseur)

- ▶ Appuyez sur la touche **EQ** de la télécommande pour régler l'effet sonore souhaité : **CLASSIC, ROCK, POP, JAZZ, FLAT**.

7.5.3. Mute (sourdine)

- ▶ Pour couper complètement le son, appuyez sur la touche **MUTE** de la télécommande. La mention **MUTE** s'affiche sur l'écran. Pour rallumer le son, appuyez sur **MUTE** ou **VOLUME**.

8. Mode Radio

Vous pouvez sélectionner le mode Radio UKW/FM ou DAB+.

- ▶ Appuyez le cas échéant sur la touche **MODE** pour passer au mode Radio souhaité. La mention **RADIO INITIALIZE** (UKW/FM) ou **WELCOME TO DIGITAL RADIO** (DAB+) s'affiche sur l'écran.

8.1. Réglage des stations

- ▶ Appuyez sur la touche **SCAN** de l'appareil ou sur la touche **SCAN/ ▶ II** de la télécommande pour
 - rechercher automatiquement la prochaine station en mode UKW/FM ou maintenez la touche enfoncée jusqu'à ce que la recherche des stations commence à la station précédente,
 - exécuter une recherche automatique des stations en mode DAB et mémoriser toutes les stations par ordre alphabétique dans la liste des stations.
- ▶ Appuyez sur la touche **◀◀** ou **▶▶** de l'appareil ou de la télécommande pour
 - régler une certaine fréquence en mode UKW/FM,
 - régler directement la prochaine station en mode DAB.
- ▶ En mode DAB, vous pouvez en plus encore rechercher des fréquences manuellement en maintenant la touche **SELECT** enfoncée jusqu'à ce que **MANUAL TUNE** apparaisse sur l'écran. Sélectionnez ensuite la fréquence souhaitée avec **◀◀** ou **▶▶** et appuyez sur **SELECT**. La station sélectionnée est ajoutée automatiquement à la liste des stations.

8.2. Réception stéréo/mono

Si la réception stéréo est faible en mode UKW/FM, vous pouvez éventuellement améliorer le signal de réception en passant en réception mono.

- ▶ Appuyez sur la touche **MONO/ST.** pour commuter entre réception stéréo et mono.

8.3. Touche INFO

- ▶ Pour obtenir plus d'informations sur la station en cours, appuyez une ou plusieurs fois sur la touche **INFO**. Vous voyez apparaître successivement des données telles que le nom du titre/de l'artiste, le genre, la fréquence et la puissance du signal ou le taux d'erreurs. Les valeurs peuvent varier selon la station de radio écoutée ainsi qu'en mode UKW/FM et DAB+.

8.4. Mémorisation et écoute des stations

Vous pouvez mémoriser jusqu'à 30 stations de radio.

8.4.1. Mémorisation manuelle des stations

- ▶ Sélectionnez la station de radio à mémoriser.
- ▶ Maintenez la touche **MEMORY** de la télécommande enfoncée. La mention **PRESET STORE** et l'emplacement mémoire sélectionné clignotent sur l'écran.
- ▶ Sélectionnez l'emplacement mémoire pour cette station à l'aide de la touche **PRESET** ◀ ou ▶ de la télécommande.
- ▶ Maintenez la touche **MEMORY** à nouveau enfoncée pour mémoriser la station ; la mention **PRESET X STORED** (X correspondant à l'emplacement mémoire sélectionné) apparaît. L'emplacement mémoire sélectionné (p. ex. **P1**) reste affiché.

8.4.2. Écoute des stations

- ▶ Appuyez sur la touche **MEMORY**. La mention **PRESET RECALL** s'affiche.
- ▶ Sélectionnez la station mémorisée avec les touches **PRESET/FOLDER** ◀ et ▶ de la télécommande.
- ▶ Appuyez sur **SELECT** pour repasser à cette station.

9. Mode CD/USB

9.1. Supports de données compatibles

Votre appareil prend en charge les supports de données suivants :

- CD audio, CD-R, CD-RW.
- Clés USB. Veuillez noter qu'il n'est pas possible de garantir que toutes les clés USB seront compatibles avec cet appareil.



REMARQUE !

Les fonctions d'écoute pour ces supports de données sont en grande partie identiques et sont donc décrites ensemble dans le présent mode d'emploi.

9.2. Insertion et retrait de CD

9.2.1. Remarques concernant le compartiment CD

- Insérez uniquement des CD et aucun autre objet dans le compartiment CD : vous détruiriez la mécanique.
- Pour éviter tout encrassement par la poussière, ne laissez jamais le couvercle du compartiment CD ouvert trop longtemps.
- Ne touchez en aucun cas la lentille dans le compartiment CD.
- Si le CD est très sale ou comporte de nombreuses traces de doigts, il est possible que l'écoute soit retardée ou qu'elle commence à un autre endroit.
- Une lentille de lecture sale peut provoquer des interruptions de l'écoute ou d'autres dysfonctionnements.
- Pour éliminer la poussière du compartiment CD, utilisez un pinceau soufflant (disponible dans les magasins de photographie).

9.2.2. Insertion d'un CD

- ▶ Appuyez le cas échéant plusieurs fois sur la touche **MODE** pour passer en mode CD. **CD** s'affiche sur l'écran.
- ▶ Ouvrez le compartiment CD en appuyant sur le couvercle du compartiment au niveau de l'encoche d'ouverture. Le couvercle du compartiment CD s'ouvre vers le haut. La mention **OPEN** s'affiche sur l'écran.
- ▶ Placez un CD avec la face imprimée vers le haut sur le support en veillant à bien l'enclencher.
- ▶ Refermez le compartiment CD en appuyant prudemment sur le couvercle. Le CD commence à tourner et **CD-READING** s'affiche sur l'écran.
- ▶ Le nombre total de titres et la durée totale du CD s'affichent.
Si vous n'avez pas inséré de disque ou un disque ne pouvant pas être lu par l'appareil, vous voyez s'afficher **NO DISC**.



REMARQUE !

N'ouvrez pas le compartiment CD en cours d'écoute ou tant que le CD tourne. Appuyez auparavant sur **STOP**.

Pour retirer un CD, saisissez-le sur les bords tout en appuyant prudemment au milieu du support.

9.3. Utilisation d'un appareil USB

- ▶ Appuyez le cas échéant plusieurs fois sur la touche **MODE** pour passer en mode USB. **USB** s'affiche sur l'écran.
- ▶ Les titres sont entrés en mémoire et l'écran affiche le nombre total d'albums et de titres en mode Arrêt.



ATTENTION !

Pour éviter tout dommage de l'appareil, n'utilisez pas de rallonge USB et ne raccordez pas l'appareil directement à un ordinateur par le port USB.

Le port USB est conçu uniquement pour l'utilisation de clés USB, d'autres supports de stockage externes, p. ex. disques durs externes, ne peuvent pas fonctionner sur ce port USB.

9.4. Fonctions d'écoute

9.4.1. PLAY, PAUSE, STOP, recherche de titre

- ▶ Appuyez sur la touche ▶ II de l'appareil ou de la télécommande pour lancer l'écoute.
- ▶ Pour interrompre l'écoute, appuyez de nouveau sur la touche **SCAN/ ▶ II**.
- ▶ Appuyez encore une fois sur la touche **SCAN/ ▶ II** pour reprendre l'écoute à l'endroit où vous l'avez arrêtée.
- ▶ Pour sauter au début d'un titre, appuyez en cours d'écoute sur la touche ⏮. Pour écouter le titre suivant, appuyez sur ⏭.
- ▶ Maintenez la touche ⏮ ou ⏭ enfoncée en cours d'écoute pour lancer une avance ou un retour rapide.
- ▶ Appuyez sur la touche ■ de l'appareil ou de la télécommande pour arrêter l'écoute. L'appareil passe en mode Arrêt.

9.4.2. Dossiers au format MP3

- ▶ Pour changer de dossier sur un support de données MP3, sélectionnez le dossier souhaité avec **PRESET ◀/▶**.

9.4.3. REPEAT – fonctions de répétition

- ▶ Appuyez une ou plusieurs fois sur la touche **REPEAT** pour activer la fonction de répétition. Les différents types de répétition s'affichent :
 - **REP_ONE** : le titre en cours est répété,
 - **REP_ALBUM** : l'album complet est répété,
 - **REP_ALL** : le support de données complet est répété.
- ▶ Pour quitter la fonction de répétition, appuyez de nouveau sur la touche **REPEAT**. La mention disparaît de l'écran.

9.4.4. RANDOM – écoute aléatoire

Lorsque la fonction **RANDOM** est activée, tous les titres sont écoutés dans un ordre aléatoire.

- ▶ Appuyez en cours d'écoute sur la touche **RANDOM** pour lancer l'écoute aléatoire.
- ▶ Appuyez de nouveau sur la touche **RANDOM** pour repasser en écoute normale.

9.4.5. INTRO – écoute du début de chaque titre

- ▶ Appuyez en cours d'écoute ou en mode Arrêt sur la touche **INTRO** de la télécommande. Le début de tous les titres est joué pendant 10 secondes.
- ▶ Appuyez de nouveau sur la touche **INTRO** de la télécommande pour repasser en écoute normale.

9.5. Programmation d'un ordre d'écoute

Vous pouvez programmer un ordre d'écoute pour jusqu'à 32 titres en mode CD et 64 titres en mode MP3. Pour cela, l'appareil doit se trouver en mode Arrêt.

- ▶ Arrêtez l'écoute en appuyant sur la touche ■ de l'appareil ou sur la touche **STOP** de la télécommande.
- ▶ Appuyez sur la touche **MEMORY** de la télécommande. Si le support de données contient des titres dans plusieurs dossiers, **F-001** clignote sur l'écran. Sélectionnez alors avec **PRESET** ◀ ou ▶ le dossier dans lequel se trouve le titre à programmer.
- ▶ Appuyez sur la touche **MEMORY** pour confirmer la sélection du dossier. La mention **T-001** clignote sur l'écran. Sélectionnez le titre avec ◀◀ ou ▶▶.
- ▶ Appuyez sur la touche **MEMORY** et mémorisez d'autres titres de la même manière.
- ▶ Pour écouter la liste, appuyez sur **SCAN/ ▶ ||**.



REMARQUE !

Vous pouvez appliquer les fonctions de répétition (répéter un titre ou tous les titres) comme décrit ci-dessus à la liste programmée.

La liste programmée ne peut pas être sauvegardée et est perdue si vous éteignez l'appareil ou changez de mode.

10. Mode Bluetooth

Via Bluetooth, vous pouvez écouter sans fil sur cette micro chaîne des titres stockés sur des appareils externes (p. ex. lecteur MP3 ou téléphone portable avec Bluetooth).

- ▶ Allumez la micro chaîne et activez la fonction Bluetooth en appuyant une ou plusieurs fois sur la touche **MODE** jusqu'à ce que **BLUETOOTH** s'affiche sur l'écran.
- ▶ Activez également la fonction Bluetooth sur votre appareil externe et procédez au couplage. Lisez à ce sujet le mode d'emploi de votre appareil externe. Le nom de la micro chaîne audio est « MD 84719 ».
- ▶ Le couplage est terminé (« **BT LINK** » est affiché sur l'écran) et l'appareil externe peut maintenant être utilisé sur la micro chaîne audio.

L'écoute des titres ainsi que le réglage du volume et les fonctions spéciales peuvent être activés aussi bien sur votre appareil externe que sur la micro chaîne. Les fonctions disponibles dépendent de votre appareil externe et des logiciels que vous utilisez.

- ▶ Si vous souhaitez quitter le transfert via Bluetooth, désactivez la fonction Bluetooth sur l'appareil externe.

10.1. Utilisation avec la télécommande

Pour activer les fonctions d'écoute des titres au moyen de la télécommande de la micro chaîne, vous avez les possibilités suivantes :

- Appuyez sur les touches/tournez le bouton **VOLUME** -/+ pour augmenter ou réduire le volume.
- Pour lancer ou interrompre l'écoute, appuyez sur la touche **SCAN/ ▶ II** .
- La touche **◀◀** ou **▶▶** vous permet de passer au titre suivant ou de revenir au titre précédent.

Veillez noter que chaque fonction n'est pas disponible avec chaque appareil externe. Certaines fonctions peuvent éventuellement s'afficher sur l'écran de l'appareil externe.

11. Restitution du son d'un appareil externe

Vous pouvez restituer le son d'un autre appareil de lecture (p. ex. un lecteur MP3) sur les haut-parleurs de votre micro chaîne via la prise AUX IN.

- ▶ Allumez la micro chaîne.
- ▶ Éteignez l'appareil externe.
- ▶ Branchez une extrémité d'un câble Jack 3,5 mm (non fourni) sur la prise AUX IN.
- ▶ Branchez l'autre extrémité du câble sur votre appareil externe (p. ex. sur AUX/ LINE OUT).
- ▶ Appuyez une ou plusieurs fois sur la touche **MODE** jusqu'à ce qu'**AUX** s'affiche.
- ▶ Allumez l'appareil externe. Le son de l'appareil externe est maintenant restitué sur les haut-parleurs de la micro chaîne.



ATTENTION !

Le volume d'écoute maximal dépend du volume préréglé sur l'appareil externe. Réduisez le volume de l'appareil externe à un minimum avant de le brancher sur la micro chaîne.

12. Nettoyage

Avant de nettoyer l'appareil, débranchez impérativement la fiche d'alimentation de la prise de courant.

Pour nettoyer l'appareil, utilisez uniquement un chiffon doux et sec. N'employez ni solvants ni détergents chimiques qui pourraient endommager la surface et/ou les inscriptions figurant sur l'appareil.

13. Recyclage

Emballage



Cet appareil se trouve dans un emballage de protection afin d'éviter qu'il ne soit endommagé au cours du transport. Les emballages sont des matières premières et peuvent être recyclés ou réintégrés dans le circuit des matières premières.

Appareil



Une fois l'appareil arrivé en fin de vie, ne le jetez en aucun cas avec les déchets domestiques. Informez-vous auprès de votre municipalité des possibilités de recyclage écologique et adapté.



Piles



Les piles usagées ne sont pas des déchets domestiques. Elles doivent être déposées dans un lieu de collecte des piles usagées.

14. Caractéristiques techniques

Alimentation

Tension :	AC 100-240 V ~ 50/60 Hz
Consommation :	Env. 26 watts
Puissance de sortie :	2 x 5 watts RMS
Pile de la télécommande :	1 pile lithium CR 2025

Radio

Bande FM :	87,5 - 108 MHz
Bande DAB :	174,928 – 239,200 MHz (bande III)
PLL Tuning :	30 stations FM et DAB programmables

Prises pour fonctions externes

Antenne FM :	Antenne filaire intégrée à l'appareil
Entrée audio :	Connecteur jack 3,5 mm
Tension de sortie du casque :	< 150 mV
Entrée USB :	Version 2.0

Lecteur CD

Puissance du laser :	Laser de classe 1
----------------------	-------------------

Port USB

Tension :	DC 5 V  1 A max.
Type :	USB 2.0
	Non compatible avec rallonge USB

Bluetooth

Module Bluetooth :	ISSC F 3066
Version :	3.0
Profils :	A2DP, AVRCP
Classe, fréquence :	Classe 2 ; 2,4 GHz
Portée :	Jusqu'à 10 m

Dimensions

Appareil principal (l x H x P) :	190 x 114 x 263 mm
Poids appareil principal :	Env. 1,4 kg
Haut-parleurs (l x H x P) :	113 x 200 x 173 mm
Poids haut-parleurs :	Env. 1 kg chaque

Disques compatibles :
CD audio, CD-R, CD-RW, MP3

Si vous écoutez des CD audio, utilisez uniquement des CD étiquetés conformément au symbole ci-contre :



DE

FR

IT



REMARQUE !

Il existe aujourd'hui de nombreux procédés d'enregistrement sur CD et de protection anti-copie dont certains ne sont pas encore standardisés ainsi que différents types de disques vierges CD-R et CD-RW. Des erreurs ou des ralentissements de l'écoute peuvent se produire dans certains cas. Il ne s'agit pas d'un défaut de l'appareil.

Sous réserve de modifications techniques !

C € 1588

15. Mentions légales

Copyright © 2015

Tous droits réservés.

Le présent mode d'emploi est protégé par le copyright.

La reproduction sous forme mécanique, électronique ou sous toute autre forme que ce soit est interdite sans l'autorisation écrite du fabricant.

Le copyright est la propriété de la société :

Medion AG

Am Zehnthof 77

45307 Essen

Allemagne

Le mode d'emploi peut être à nouveau commandé via la hotline SAV et téléchargé sur le portail SAV www.medion.com/fr/service/accueil/.

Vous pouvez aussi scanner le code QR ci-dessus et charger le mode d'emploi sur votre terminal mobile via le portail SAV.

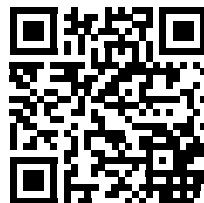

Sommario

1.	Informazioni relative al presente manuale	51
1.1.	Parole e simboli di avvertimento utilizzati nelle istruzioni	51
1.2.	Utilizzo conforme.....	52
2.	Indicazioni di sicurezza	52
2.1.	Tenere gli apparecchi elettrici fuori dalla portata dei bambini.....	52
2.2.	Posizionamento sicuro dell'apparecchio	52
2.3.	Aerazione	53
2.4.	Lasciare libero l'accesso alla presa elettrica	53
2.5.	Non effettuare mai riparazioni autonomamente.....	54
2.6.	Il lettore CD	54
2.7.	Indicazioni relative alla carica elettrostatica	54
2.8.	Indicazioni relative alle pile.....	55
3.	Informazioni sulla conformità	56
4.	Caratteristiche dell'apparecchio	56
4.1.	Lato anteriore.....	56
4.2.	Lato posteriore.....	57
4.3.	Lato superiore	57
4.4.	Telecomando.....	58
5.	Verificare il contenuto della confezione	59
6.	Messa in funzione	60
6.1.	Inserire le pile nel telecomando	60
6.2.	Posizionare l'apparecchio	60
6.3.	Ricezione antenna	60
6.4.	Collegamento alla rete elettrica	60
6.5.	Collegamento dei diffusori acustici.....	60
7.	Funzioni di base	60
7.1.	Standby	60
7.2.	Impostare l'ora	61
7.3.	Spegnimento automatico – SLEEP	61
7.4.	Impostare/disattivare il timer.....	61
7.5.	Impostazioni dell'audio	62
8.	Modalità radio.....	62
8.1.	Impostare le stazioni.....	62
8.2.	Ricezione stereo/mono.....	63
8.3.	Tasto Info.....	63
8.4.	Memorizzare e richiamare le stazioni.....	63

9.	Modalità CD/USB	64
9.1.	Supporti dati riproducibili	64
9.2.	Inserire ed estrarre i CD	64
9.3.	Utilizzare un dispositivo USB	65
9.4.	Funzioni di riproduzione	66
9.5.	Programmare una sequenza di riproduzione.....	67
10.	Modalità Bluetooth	67
10.1.	Controllo tramite telecomando.....	68
11.	Riproduzione audio di un dispositivo esterno	68
12.	Pulizia	69
13.	Smaltimento.....	69
14.	Dati tecnici.....	70
15.	Note legali	72

1. Informazioni relative al presente manuale



Si prega di leggere attentamente questo capitolo e di seguire scrupolosamente tutte le istruzioni in esso riportate.

Tenere sempre a portata di mano queste istruzioni per l'uso e conservarle con cura, in modo da poterle consegnare al nuovo proprietario in caso di cessione.

1.1. Parole e simboli di avvertimento utilizzati nelle istruzioni

	<p>PERICOLO! <i>Avviso di pericolo letale immediato!</i></p> <p>AVVERTENZA! <i>Avviso di un possibile pericolo letale e/o del pericolo di gravi lesioni irreversibili!</i></p>
	<p>ATTENZIONE! <i>Seguire le indicazioni al fine di evitare lesioni alle persone e danni alle cose!</i></p> <p>ATTENZIONE! <i>Seguire le indicazioni al fine di evitare danni alle cose!</i></p>
	<p>NOTA! Ulteriori informazioni sull'utilizzo dell'apparecchio.</p>
	<p>NOTA! Osservare le note nelle istruzioni per l'uso!</p>
	<p>AVVERTENZA! <i>Segnalazione di pericolo di scosse elettriche!</i></p>
	<p>AVVERTENZA! <i>Segnalazione di pericolo a causa di volume troppo alto!</i></p>
<p>•</p>	<p>Punto elenco / Segnala un'informazione relativa a un evento che si può verificare durante l'utilizzo</p>
<p>▶</p>	<p>Istruzioni da seguire</p>

1.2. Utilizzo conforme

L'apparecchio è destinato alla ricezione e alla riproduzione di stazioni radio, nonché alla riproduzione di file audio tramite CD o USB. L'apparecchio è destinato esclusivamente all'uso privato e non a scopi commerciali.

2. Indicazioni di sicurezza

2.1. Tenere gli apparecchi elettrici fuori dalla portata dei bambini

- L'apparecchio non è concepito per essere utilizzato da persone (compresi i bambini) con capacità fisiche, sensoriali o intellettive limitate o con carenza di esperienza e/o di conoscenze, che pertanto devono essere controllate da una persona responsabile della loro sicurezza o devono ricevere da quest'ultima le istruzioni relative al corretto utilizzo dell'apparecchio.
- Sorvegliare i bambini per assicurarsi che non giochino con l'apparecchio.



PERICOLO!

Tenere le pellicole dell'imballaggio fuori dalla portata dei bambini. Pericolo di soffocamento!

- Se inghiottite, pile e batterie possono costituire un pericolo letale. Per questo motivo le pile devono essere tenute fuori dalla portata dei bambini piccoli. In caso di ingestione di una pila, rivolgersi immediatamente a un medico.

2.2. Posizionamento sicuro dell'apparecchio

- L'apparecchio è destinato soltanto all'uso privato. Utilizzare l'apparecchio esclusivamente in ambienti interni, come abitazioni o simili.
- Collocare e utilizzare tutti i componenti su una base piana, stabile e priva di vibrazioni, per evitare la caduta dell'apparecchio.

Accertarsi che

- l'apparecchio non sia esposto a fonti di calore diretto (ad es. termosifoni);
- l'apparecchio non sia esposto alla luce diretta del sole;

-
- l'apparecchio non venga a contatto con umidità, acqua o gocce d'acqua;
 - non siano presenti fiamme libere (ad es. candele accese) sull'apparecchio o in prossimità dello stesso;
 - non vengano posizionati recipienti contenenti liquidi (vasi o simili) sui componenti dell'apparecchio;
 - l'apparecchio non si trovi in prossimità di campi magnetici (ad es. televisori o altri diffusori acustici);
 - le prese di ventilazione non siano ostruite, in modo da garantire sempre una sufficiente circolazione dell'aria.

2.3. Aerazione

- Non coprire le fessure di ventilazione. Garantire un'aerazione sufficiente.
- Mantenere una distanza minima di ca. 5 cm in alto, in basso e ai lati.

2.4. Lasciare libero l'accesso alla presa elettrica

- Collegare l'apparecchio soltanto a una presa elettrica (100-240 V ~ 50/60 Hz) ben accessibile e facilmente raggiungibile posta in prossimità del luogo di utilizzo. La presa di corrente deve essere liberamente accessibile per consentire di scollegare rapidamente l'apparecchio dalla rete elettrica in caso di emergenza.
- Durante l'utilizzo dell'apparecchio, distendere il cavo completamente.
- Estrarre il cavo di alimentazione dalla presa afferrandolo dalla spina e non tirando il cavo.
- Per non rischiare di inciampare, si consiglia di evitare l'uso di cavi prolunga.

2.5. Non effettuare mai riparazioni autonomamente

- In caso di danni alla spina, al cavo di collegamento o all'apparecchio, oppure in caso di penetrazione di liquidi o di corpi estranei all'interno dell'apparecchio, staccare immediatamente la spina dalla presa elettrica.



AVVERTENZA!

Non provare in alcun caso ad aprire e/o a riparare l'apparecchio autonomamente. Pericolo di scossa elettrica!

- Al fine di escludere eventuali pericoli, in caso di guasto rivolgersi al servizio di assistenza Medion o a un altro centro specializzato.

2.6. Il lettore CD

- Il lettore CD è un prodotto laser della classe 1. L'apparecchio è dotato di un sistema di sicurezza che impedisce l'emissione di raggi laser pericolosi durante il normale utilizzo.
- Per evitare danni alla vista, non manomettere né danneggiare il sistema di sicurezza dell'apparecchio.



2.7. Indicazioni relative alla carica elettrostatica

Se l'apparecchio non dovesse funzionare correttamente a causa di una carica elettrostatica, ripristinare la configurazione iniziale scollegandolo temporaneamente dalla rete elettrica.

2.8. Indicazioni relative alle pile

Le pile possono contenere materiali infiammabili. In caso di uso improprio, le pile possono lasciare fuoriuscire dei liquidi, surriscaldarsi, infiammarsi o addirittura esplodere, con conseguenti danni all'apparecchio e all'utilizzatore.

Attenersi tassativamente alle seguenti indicazioni:

- Tenere le pile fuori dalla portata dei bambini.
In caso di ingestione di una pila, rivolgersi immediatamente a un medico.
- Non ricaricare mai pile non ricaricabili. Rischio di esplosione!
- Non cortocircuitare mai le pile e i morsetti dell'apparecchio.
- Non esporre le pile a calore eccessivo come luce solare, fuoco o simili.
- Non smontare o deformare le pile:
le mani e le dita potrebbero subire lesioni oppure il liquido delle pile potrebbe venire a contatto con gli occhi o con la pelle. Se ciò dovesse accadere, sciacquare i punti interessati con abbondante acqua pura e informare immediatamente il medico.
- Evitare urti e vibrazioni forti.
- Se necessario, prima di inserire le pile, pulire i contatti delle pile e dell'apparecchio.
- Non invertire mai la polarità.
Assicurarsi che il polo positivo (+) e il polo negativo (-) siano inseriti correttamente per evitare cortocircuiti.
- Non utilizzare insieme pile nuove e usate o pile di tipo diverso. Ciò potrebbe provocare un malfunzionamento dell'apparecchio. Inoltre la pila più debole si scaricherebbe troppo.
- Rimuovere immediatamente le pile scariche dall'apparecchio.
- Estrarre le pile quando l'apparecchio non viene utilizzato per un periodo prolungato.
- Sostituire contemporaneamente tutte le pile scariche dell'apparecchio con nuove pile dello stesso tipo.
- Per conservare o smaltire le pile, isolarne i contatti usando del nastro adesivo.

3. Informazioni sulla conformità

MEDION AG dichiara che il prodotto è conforme ai seguenti requisiti europei:

- Direttiva EMC 2004/108/CE
- Direttiva bassa tensione 2006/95/CE
- Direttiva sulla progettazione ecocompatibile 2009/125/CE
- Direttiva R&TTE 1999/5/CE
- Direttiva RoHS 2011/65/UE.

Le dichiarazioni di conformità complete sono disponibili all'indirizzo www.medion.com/conformity.

4. Caratteristiche dell'apparecchio

4.1. Lato anteriore

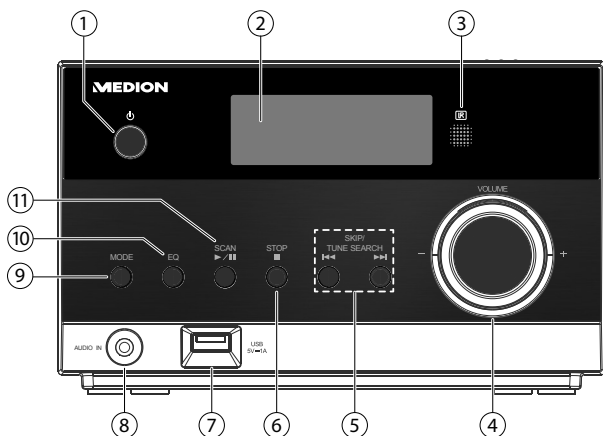

- 1) Accensione dell'apparecchio dalla modalità standby e riattivazione della modalità standby
- 2) Display
- 3) Sensore a infrarossi per il telecomando
- 4) Regolatore di volume
- 5) **SKIP/TUNE SEARCH**: selezione della frequenza in avanti/indietro richiamo del brano precedente/successivo
- 6) **■** : arresto della riproduzione
- 7) **USB**: porta per il collegamento di supporti di memoria USB
- 8) **AUDIO IN**: porta per il collegamento di un dispositivo esterno
- 9) Selezione della modalità di riproduzione
- 10) EQ: selezione della modalità di equalizzazione
- 11) **▶ / || / SCAN**: avvio/interruzione della riproduzione, avvio della ricerca stazioni

4.2. Lato posteriore

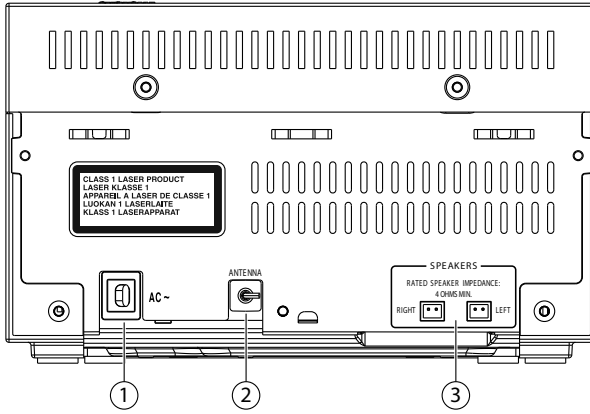

- 1) Cavo di alimentazione
- 2) Antenna filare FM
- 3) Porte per il collegamento di casse acustiche

4.3. Lato superiore

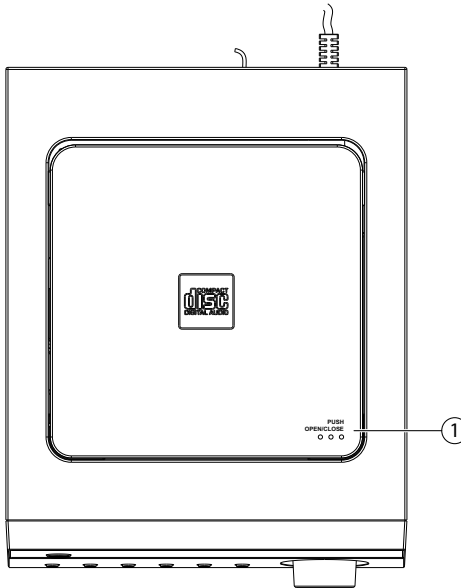

- 1) Apertura vano CD

4.4. Telecomando

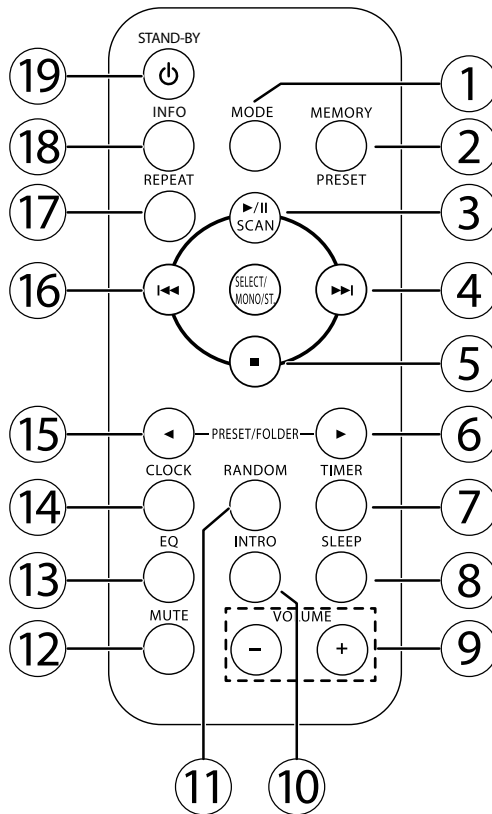

- 1) **MODE:** selezione della modalità operativa
- 2) **MEMORY/PRESET:** memorizzazione di stazioni/ richiamo di stazioni memorizzate
- 3) **SCAN/ ► II :** avvio/interruzione della riproduzione; avvio della ricerca stazioni
- 4) **►►:** avanzamento rapido/richiamo del brano successivo / frequenza stazioni +
- 5) **■ :** arresto della riproduzione
- 6) **PRESET/FOLDER ►:** una cartella avanti in modalità USB/CD-MP3 / stazioni radio tasto +
- 7) **TIMER:** richiamo funzione timer
- 8) **SLEEP:** richiamo modalità Sleep
- 9) **VOL-/+:** riduzione / aumento del volume
- 10) **INTRO:** riproduzione di tutti i brani per 10 sec.
- 11) **RANDOM:** riproduzione casuale
- 12) **MUTE:** esclusione dell'audio

- 13) **EQ**: selezione della modalità di equalizzazione (ROCK, POP, JAZZ, CLASSIC)
- 14) **CLOCK**: visualizzazione/impostazione dell'ora
- 15) **PRESET/FOLDER** ◀: una cartella indietro in modalità USB/CD-MP3 / stazioni radio tasto -
- 16) ⏮: ritorno rapido/richiamo del brano precedente / frequenza stazioni -
- 17) **REPEAT**: selezione della modalità di ripetizione
- 18) **INFO**: visualizzazione di informazioni sulla stazione / sul brano
- 19) **STANDBY**/⏻: attivazione/disattivazione della modalità standby per l'apparecchio

5. Verificare il contenuto della confezione

- Rimuovere tutto il materiale di imballaggio. Al momento di aprire l'unità CD, rimuovere anche la protezione per il trasporto dell'unità stessa.



AVVERTENZA!

Non lasciare che i bambini piccoli giochino con le pellicole d'imballaggio. Pericolo di soffocamento!

Verificare l'integrità della confezione e comunicare l'eventuale incompletezza della fornitura entro 14 giorni dall'acquisto. La confezione del prodotto acquistato comprende quanto segue:

- 1 Sistema Micro Audio
- 2 casse acustiche
- 1 telecomando
- 1 pila tipo CR 2025, 3 V
- Istruzioni per l'uso e documenti di garanzia

6. Messa in funzione

6.1. Inserire le pile nel telecomando

- ▶ Inserire nel telecomando la pila RCR 2025 3 V fornita in dotazione.
- ▶ Aprire il coperchio del vano pile come raffigurato sul lato posteriore del telecomando.

6.2. Posizionare l'apparecchio

Posizionare l'apparecchio su una superficie piana e stabile.

6.3. Ricezione antenna

Sul lato posteriore dell'apparecchio principale si trova un'antenna filare. Regolarla per una ricezione ottimale.

6.4. Collegamento alla rete elettrica



- ▶ Dopo avere eseguito tutti i collegamenti, collegare la spina a una presa elettrica da 100-240 V 50/60 Hz facilmente accessibile.

6.5. Collegamento dei diffusori acustici

- ▶ Assicurarsi che l'apparecchio non sia collegato alla rete elettrica.
- ▶ Collegare i cavi dei diffusori alle porte corrispondenti sul retro del Sistema Micro Audio. R (destra) è per il diffusore destro, L (sinistra) è per il diffusore sinistro.

7. Funzioni di base

7.1. Standby

- ▶ Per accendere l'apparecchio premere il tasto  sull'apparecchio o sul telecomando. Il display si accende.
- ▶ Per rimettere l'apparecchio in standby, premere il tasto  sull'apparecchio o sul telecomando.
- ▶ Ora l'apparecchio si trova di nuovo in modalità standby e sul display è visualizzata l'ora. L'illuminazione del display si disattiva dopo alcuni secondi.

7.2. Impostare l'ora

L'ora viene caricata automaticamente dalle stazioni radio, quindi non è necessario impostarla manualmente. Se nonostante ciò si desidera impostare l'ora, procedere come segue:

- ▶ Mettere l'apparecchio in standby.
- ▶ Premere il tasto **CLOCK** sul telecomando.
- ▶ Le ore lampeggiano. Impostare le ore con i tasti ◀ oppure ▶.
- ▶ Confermare con il tasto **CLOCK**.
I minuti lampeggiano. Impostare i minuti con i tasti ◀ oppure ▶.
- ▶ Confermare con il tasto **CLOCK**.

A questo punto l'ora è impostata. In qualsiasi momento è possibile visualizzare l'ora per alcuni secondi premendo brevemente il tasto **CLOCK**.

7.3. Spegnimento automatico – SLEEP

È possibile impostare un intervallo di tempo dopo il quale l'apparecchio passa automaticamente alla modalità standby. A tale scopo l'apparecchio deve essere spento.

- ▶ Premere ripetutamente il tasto **SLEEP** sul telecomando per impostare l'intervallo di tempo desiderato: 90 minuti > 80 minuti > 70 minuti e così via fino a 10 minuti.
Per disattivare il timer sleep, premere più volte **SLEEP** fino a quando viene visualizzato **SLEEP OFF**.

7.4. Impostare/disattivare il timer

È possibile impostare un'ora alla quale ogni giorno l'apparecchio si accende e si spegne autonomamente.

- ▶ Premere il tasto **TIMER** sul telecomando per attivare o disattivare il timer.
- ▶ Tenere quindi premuto il tasto **TIMER** per impostare il timer.
- ▶ Verrà visualizzato **ON TIMER**. Selezionare l'ora di accensione desiderata premendo i tasti ◀ oppure ▶. Selezionare le ore, quindi i minuti. Confermare ogni operazione con il tasto **TIMER**.
- ▶ Sul display viene visualizzato **OFF TIMER** e il simbolo di un orologio. Con i tasti ◀ oppure ▶ selezionare l'ora di spegnimento desiderata. Selezionare le ore, quindi i minuti. Confermare ogni operazione con il tasto **TIMER**.
- ▶ Verrà visualizzato **SOURCE** sul display. Selezionare la modalità operativa **DAB**, **FM**, **DISC** oppure **USB** con i tasti ◀ oppure ▶ e confermare con il tasto **TIMER**.
- ▶ Mettere l'apparecchio in standby premendo il tasto **STANDBY** sull'apparecchio o sul telecomando. L'ora lampeggia.

7.5. Impostazioni dell'audio

7.5.1. VOLUME – Volume

- ▶ Premere ▲/VOL+ oppure ▼/VOL- sul telecomando oppure premere **VOLUME** -/+ sull'apparecchio per alzare o abbassare il volume. Il livello del volume viene visualizzato (massimo 40).

7.5.2. EQ (Equalizzatore)

- ▶ Premere **EQ** sul telecomando per richiamare il tipo di suono desiderato: **CLASSIC, ROCK, POP, JAZZ, FLAT**.

7.5.3. Mute

- ▶ Per disattivare completamente il volume, premere **MUTE** sul telecomando. Sul display verrà visualizzato **MUTE**. – Premendo **MUTE** o **VOLUME** si riattiva il volume.

8. Modalità radio

È possibile selezionare la modalità radio FM o DAB+.

- ▶ Premere il tasto **MODE** per passare alla modalità radio selezionata. Sul display viene visualizzato **RADIO INITIALIZE** (FM) o **WELCOME TO DIGITAL RADIO** (DAB+).

8.1. Impostare le stazioni

- ▶ Premere il tasto **SCAN** sull'apparecchio o il tasto **SCAN/ ▶ ||** sul telecomando per
 - cercare automaticamente la stazione successiva in modalità FM oppure tenere premuto questo tasto fino a quando inizia la ricerca della stazione precedente,
 - effettuare una ricerca automatica in modalità DAB e memorizzare tutte le stazioni in un elenco in ordine alfabetico.
- ▶ Premere i tasti **◀◀** oppure **▶▶** sull'apparecchio o sul telecomando per
 - impostare una determinata frequenza in modalità FM,
 - impostare direttamente la stazione successiva in modalità DAB.
- ▶ In modalità DAB si possono anche cercare le frequenze manualmente tenendo premuto il tasto **SELECT** fino a quando viene visualizzato **MANUAL TUNE** sul display. Selezionare la frequenza desiderata con **◀◀** oppure **▶▶** e infine premere **SELECT**. La stazione selezionata verrà inserita automaticamente nell'elenco delle stazioni.

8.2. Ricezione stereo/mono

Se la ricezione stereo nella gamma FM è debole, in alcuni casi è possibile migliorare il segnale in ingresso passando alla ricezione mono.

- ▶ Premere il tasto **MONO/ST.** per alternare fra ricezione stereo e mono.

8.3. Tasto Info

- ▶ Per visualizzare ulteriori informazioni su una stazione impostata, premere il tasto **INFO** una o più volte. Verranno visualizzati diversi dati in sequenza, come il nome del brano/dell'artista, il genere, la frequenza e la potenza del segnale o il margine d'errore. I valori possono variare a seconda della stazione radio e della modalità FM o DAB+.

8.4. Memorizzare e richiamare le stazioni

È possibile memorizzare fino a 30 stazioni radio.

8.4.1. Memorizzare le stazioni manualmente

- ▶ Impostare una stazione radio da memorizzare.
- ▶ Tenere premuto il tasto **MEMORY** sul telecomando. Sul display verrà visualizzata la voce **PRESET STORE** lampeggiante e la posizione di memoria selezionata.
- ▶ Con i tasti **PRESET** ◀ oppure ▶ sul telecomando selezionare la posizione di memoria per questa stazione.
- ▶ Tenere nuovamente premuto il tasto **MEMORY** per memorizzare la stazione; verrà visualizzato **PRESET X STORED** (X sta per la posizione di memoria selezionata). La posizione di memoria selezionata (ad es. **P1**) resta visualizzata.

8.4.2. Richiamare le stazioni

- ▶ Premere il tasto **MEMORY**. Verrà visualizzato **PRESET RECALL**.
- ▶ Con i tasti **PRESET/FOLDER** ◀ oppure ▶ sul telecomando selezionare la stazione memorizzata.
- ▶ Premere **SELECT** per richiamare di nuovo la stazione.

9. Modalità CD/USB

9.1. Supporti dati riproducibili

I supporti dati riproducibili sono:

- CD-Audio, CD-R, CD-RW.
- Memory-Stick.USB Non è possibile garantire la compatibilità a con tutte le Memory Stick.



NOTA!

Le funzioni di riproduzione sono quasi identiche per tutti questi supporti dati. Verrà quindi fornita un'unica descrizione di tali funzioni.

9.2. Inserire ed estrarre i CD

9.2.1. Indicazioni relative al vano CD

- Non introdurre oggetti estranei nel vano CD, perché potrebbero distruggerne il meccanismo.
- Per evitare la penetrazione di polvere, non lasciare aperto a lungo lo sportello del vano CD.
- Non toccare in alcun caso la lente presente all'interno del vano CD.
- Se il CD è molto sporco o presenta impronte digitali marcate, può succedere che la riproduzione venga avviata in ritardo o da un punto diverso.
- La presenza di sporcizia sulla lente di scansione può causare interruzioni della riproduzione o altri malfunzionamenti.
- Per rimuovere le particelle di polvere dal vano CD, servirsi di un pennello anti-polvere (reperibile nei negozi di articoli fotografici).

9.2.2. Inserire un CD

- ▶ Premere più volte il tasto **MODE** per passare alla modalità CD. Sul display verrà visualizzato **CD**.
- ▶ Aprire il vano CD premendo l'incavo di apertura sul coperchio del vano CD. Il coperchio del CD si aprirà verso l'alto. Sul display verrà visualizzato **OPEN**.
- ▶ Posizionare sul supporto un CD con il lato stampato rivolto verso l'alto e assicurarsi che sia inserito saldamente.
- ▶ Chiudere il vano CD premendo dolcemente il coperchio verso il basso. Il CD inizia a ruotare e sul display viene visualizzato **CD-READING**.
- ▶ Sul display si vedono il numero totale dei brani e la durata complessiva del CD. Se non è stato inserito un disco o se il disco è illeggibile, sul display viene visualizzato **NO DISC**.



NOTA!

Non aprire il vano CD durante la riproduzione o la rotazione del CD. Premere prima **STOP**.

Per estrarre un CD, afferrarlo dai lati e contemporaneamente premere il supporto al centro verso il basso.

9.3. Utilizzare un dispositivo USB

- ▶ Premere più volte il tasto **MODE** per passare alla modalità USB. Sul display viene visualizzato **USB**.
- ▶ I brani vengono letti e sul display compare il numero totale degli album e dei brani in modalità Stop.



ATTENZIONE!

Per evitare danni all'apparecchio, non utilizzare un cavo prolunga USB e non collegare il dispositivo direttamente a un PC tramite la porta USB.

La porta USB è predisposta soltanto per l'utilizzo di chiavette USB, non consente di usare altri supporti dati quali dischi rigidi esterni.

9.4. Funzioni di riproduzione

9.4.1. PLAY, PAUSA, STOP, ricerca brano

- ▶ Premere il tasto ► II sull'apparecchio o sul telecomando per avviare la riproduzione.
- ▶ Per interrompere la riproduzione, premere di nuovo il tasto **SCAN/ ► II**.
- ▶ Premere nuovamente **SCAN/ ► II** per proseguire la riproduzione dallo stesso punto.
- ▶ Per saltare all'inizio di un brano, durante la riproduzione premere il tasto ◀◀. Per riprodurre il brano successivo premere ▶▶.
- ▶ Durante la riproduzione tenere premuto ◀◀ oppure ▶▶ per avviare la ricerca veloce.
- ▶ Premere ■ sull'apparecchio o sul telecomando per arrestare la riproduzione. L'apparecchio passa alla modalità Stop.

9.4.2. Cartelle in formato MP3

- ▶ Per cambiare cartella su un supporto dati MP3, selezionare la cartella desiderata con **PRESET ◀/▶**.

9.4.3. REPEAT – Funzioni di ripetizione

- ▶ Premere una volta o più volte il tasto **REPEAT** per attivare la funzione di ripetizione. Sul display vengono visualizzate le diverse modalità:
 - **REP_ONE**: viene ripetuto il brano attuale,
 - **REP_ALBUM**: viene ripetuto l'intero album,
 - **REP_ALL**: viene ripetuto l'intero supporto dati.
- ▶ Per terminare la funzione di ripetizione, premere di nuovo il tasto **REPEAT**. La relativa indicazione scomparirà.

9.4.4. RANDOM – Riproduzione casuale

Con la funzione **RANDOM** tutti i brani vengono riprodotti in ordine casuale.

- ▶ Durante la riproduzione premere il tasto **RANDOM**; avrà inizio la riproduzione casuale.
- ▶ Premere nuovamente **RANDOM** per tornare alla modalità di riproduzione normale.

9.4.5. INTRO – Anteprima dei brani

- ▶ Durante la riproduzione o in modalità Stop premere **INTRO** sul telecomando. Tutti i brani verranno riprodotti per circa 10 secondi.
- ▶ Premendo di nuovo il tasto **INTRO** sul telecomando si torna alla modalità di riproduzione normale.

9.5. Programmare una sequenza di riproduzione

È possibile programmare una sequenza di riproduzione per un massimo di 32 brani in modalità CD e 64 brani in modalità MP3. A tale scopo, l'apparecchio deve trovarsi in modalità Stop.

- ▶ Arrestare la riproduzione con ■ sull'apparecchio o **STOP** sul telecomando.
- ▶ Premere il tasto **MEMORY** sul telecomando. Se il supporto dati contiene dei brani in più cartelle, sul display lampeggia **F-001**. Con **PRESET** ◀ oppure ▶ selezionare la cartella in cui si trovano i brani da programmare.
- ▶ Premere il tasto **MEMORY** per confermare la cartella. Sul display lampeggia „**T-001**. Selezionare il brano con ◀◀ oppure ▶▶.
- ▶ Premere il tasto **MEMORY** e salvare eventuali altri brani nello stesso modo.
- ▶ Per riprodurre l'elenco, premere **SCAN/ ▶ ||**.



NOTA!

Con l'elenco programmato è possibile utilizzare le funzioni di ripetizione (ripetizione di un brano e di tutti i brani) come descritto sopra.

L'elenco programmato non può essere memorizzato e viene perso quando si spegne l'apparecchio o si cambia modalità.

10. Modalità Bluetooth

Tramite Bluetooth è possibile riprodurre su questo apparecchio i brani di dispositivi esterni (ad es. lettori MP3 o cellulari dotati di Bluetooth) senza utilizzare cavi.

- ▶ Accendere il Sistema Audio e attivare la funzione Bluetooth premendo una o più volte il tasto **MODE**, fino a quando sul display viene visualizzato **BLUETOOTH**.
- ▶ Attivare la funzione Bluetooth anche sul dispositivo esterno ed eseguire la procedura di associazione. A questo proposito leggere le istruzioni per l'uso del dispositivo. Il nome del Sistema Audio è "MD 84719".
- ▶ Quando l'associazione è completata, sul display compare **BT LINK** ed è possibile utilizzare il dispositivo esterno mediante il Sistema Audio.

La riproduzione dei brani, il volume e le funzioni speciali possono essere controllate sia sul dispositivo esterno che sul Sistema Audio. Le funzioni disponibili dipendono dal dispositivo esterno e dal software che si utilizza.

- ▶ Per terminare la trasmissione Bluetooth, disattivare il Bluetooth sul dispositivo esterno.

10.1. Controllo tramite telecomando

Per controllare la riproduzione dei brani mediante il telecomando del Sistema Audio, si possono utilizzare le seguenti opzioni:

- Premere i tasti/ruotare il regolatore **VOLUME** -/+ per alzare o abbassare il volume.
- Con il tasto **SCAN/ ▶ II** si avvia la riproduzione o la si interrompe.
- Con i tasti **⏮** oppure **⏭** si passa al brano precedente o successivo.

Tenere presente che non tutte le funzioni sono disponibili con qualsiasi dispositivo esterno. Alcune funzioni potrebbero essere visualizzate sul display del dispositivo esterno.

11. Riproduzione audio di un dispositivo esterno

Tramite la porta AUX IN è possibile emettere l'audio di un altro dispositivo di riproduzione

(ad es. un lettore MP3) attraverso i diffusori acustici dell'apparecchio.

- ▶ Accendere l'apparecchio.
- ▶ Spegnerne il dispositivo esterno.
- ▶ Inserire l'estremità di un cavo jack da 3,5 mm (non fornito in dotazione) nella porta AUX IN.
- ▶ Collegare l'altra estremità del cavo al dispositivo esterno (ad es. AUX/ LINE OUT).
- ▶ Premere il tasto **MODE** una o più volte fino a quando sul display compare **AUX**.
- ▶ Accendere il dispositivo esterno. L'audio del dispositivo esterno verrà riprodotto attraverso i diffusori acustici.



ATTENZIONE!

Il volume massimo di riproduzione dipende dal volume preimpostato sul dispositivo esterno. Ridurre al minimo il volume del dispositivo esterno prima di collegarlo.

12. Pulizia

Prima di pulire l'apparecchio, scollegare sempre la spina.

Per la pulizia utilizzare soltanto un panno asciutto e morbido. Evitare di utilizzare detersivi e solventi chimici che possono danneggiare la superficie e/o le scritte dell'apparecchio.

13. Smaltimento

Imballaggio



L'imballaggio protegge l'apparecchio da eventuali danni durante il trasporto. Gli imballaggi sono costituiti da materie prime e quindi sono riutilizzabili o possono essere riciclati.

Apparecchio



Al termine del ciclo di vita dell'apparecchio, non smaltirlo in alcun caso tra i normali rifiuti domestici. Informarsi presso l'amministrazione comunale sulle possibilità di smaltimento eco-compatibili.



Pile



Non gettare le pile usate tra i rifiuti domestici, ma consegnarle a un punto di raccolta per pile usate.

14. Dati tecnici

Alimentazione

Tensione:	AC 100-240 V ~ 50/60 Hz
Potenza assorbita:	ca. 26 Watt
Potenza di uscita:	2 x 5 Watt RMS
Pile del telecomando:	1 pila al litio CR2025

Radio

Banda FM:	87,5 – 108 MHz
Banda DAB:	174,928 – 239,200 MHz (banda III)
Sintonizzazione PLL:	30 stazioni memorizzabili FM e 30 DAB

Connessioni per funzioni esterne

Antenna FM:	antenna filare fissa
Ingresso audio:	jack da 3,5 mm
Tensione di uscita per le cuffie:	<150mV
Ingresso USB:	versione 2.0

Lettores CD

Potenza laser:	laser classe 1
----------------	----------------

Porta USB

Tensione:	DC 5V  max. 1A
Tipo:	USB 2.0
	non sono supportate le prolunghe USB

Bluetooth

Modulo Bluetooth:	ISSC F 3066
Versione:	3.0
Profili:	A2DP, AVRCP
Classe, frequenza:	classe 2; 2,4 GHz
Portata:	fino a 10 m

Dimensioni

Apparecchio principale (LxHxP):	190 x 114 x 263 mm
Peso apparecchio principale:	ca. 1,4 kg
Diffusori acustici (LxHxP):	113 x 200 x 173 mm
Peso diffusori acustici	circa 1 kg cad.

Dischi supportati:

CD audio, CD-R, CD-RW, MP3

Per la riproduzione di CD-Audio, utilizzare esclusivamente CD contrassegnati come indicato qui a fianco:



DE

FR

IT



NOTA!

oggi vengono utilizzate molte procedure diverse, talvolta non standardizzate, per la registrazione e la protezione anticopia dei CD; inoltre esistono CD-R e CD-RW vergini di tipi diversi. Pertanto, talvolta si potrebbero verificare errori o ritardi di lettura. In tal caso non si tratterebbe di un difetto dell'apparecchio.

Con riserva di modifiche tecniche.

€ 1588

15. Note legali

Copyright © 2015

Tutti i diritti riservati.

Il presente manuale di istruzioni è protetto da copyright.

È vietata la riproduzione in forma meccanica, elettronica e in qualsiasi altra forma senza l'autorizzazione scritta da parte del produttore.

Il copyright appartiene all'azienda:

Medion AG

Am Zehnthof 77

45307 Essen

Germania

Il manuale può essere ordinato alla hotline dell'assistenza e scaricato dal portale <http://www.medion.it/>.

È inoltre possibile effettuare una scansione del codice QR riportato sopra e scaricare il manuale dal portale dell'assistenza utilizzando un dispositivo portatile.

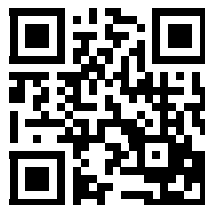

MEDION®

CH

Medion Service
Siloring 9
5606 Dintikon
Schweiz

Hotline: 0848 - 33 33 32

www.medion.ch