

MEDION®

DAB+/UKW-Stereo-Radio

Radio stéréo FM DAB+

Stereo FM Radio DAB+

MEDION® LIFE® E66192 (MD 83704)



Bedienungsanleitung

Mode d'emploi

Istruzioni per l'uso

Inhaltsverzeichnis

Zu dieser Anleitung	3
In dieser Anleitung verwendete Warnsymbole und Signalwörter	4
Bestimmungsgemäßer Gebrauch	5
Lieferumfang	5
Sicherheitshinweise	6
Nicht zugelassener Personenkreis	6
Betriebssicherheit	6
Reparatur	10
Geräteübersicht	11
Oben	11
Seite	11
Vorderseite	12
Rückseite	12
Gerät auspacken und aufstellen	13
Netzadapter an das Radio anschließen	13
Batterien in das Gerät einlegen	14
Gerät ein / aus	15
Batteriebetrieb	15
Netzbetrieb	15
Antenne ausrichten	15
Lautstärke einstellen	16
Ohr-/Kopfhörer anschließen	16
Einstellungen	17
Datum und Uhrzeit einstellen	17
Wecker einstellen	18
Systemeinstellungen	20
Uhrzeit	20
Beleuchtung	21
Sprache	22
Werkseinstellung	22
Radiobetrieb	23
DAB Modus	23
DAB-Menü	25
FM-Modus	28
FM-Menü	28

Inhaltsverzeichnis

Reinigung	30
Entsorgung	31
Technische Daten	32

Zu dieser Anleitung



Lesen Sie vor der ersten Inbetriebnahme diese Bedienungsanleitung gründlich durch und befolgen Sie vor allen Dingen die Sicherheitshinweise!

Alle Tätigkeiten an und mit diesem Gerät dürfen nur soweit ausgeführt werden, wie sie in der Bedienungsanleitung beschrieben sind.

Halten Sie diese Bedienungsanleitung stets griffbereit und bewahren diese gut auf, um sie bei einer Veräußerung dem neuen Besitzer weitergeben zu können.

DE

FR

IT

In dieser Anleitung verwendete Warnsymbole und Signalwörter



GEFAHR!

Warnung vor unmittelbarer Lebensgefahr!

WARNUNG!

Warnung vor möglicher Lebensgefahr und/oder schweren irreversiblen Verletzungen!



WARNUNG!

Warnung vor Hörschäden durch zu hohe Lautstärke!



WARNUNG!

Warnung vor Gefahr durch elektrischen Schlag



VORSICHT!

Hinweise beachten, um Verletzungen und Sachschäden zu vermeiden!

ACHTUNG!

Hinweise beachten, um Sachschäden zu vermeiden!



HINWEIS!

Weiterführende Information für den Gebrauch des Geräts.



HINWEIS!

Hinweise in der Bedienungsanleitung beachten!

Bestimmungsgemäßer Gebrauch

Ihr DAB+ Radio mit PLL Tuner dient zur Musik- und Tonwiedergabe von Radioprogrammen und verfügt über eine Weckfunktion.

Das Digital Audio Broadcasting (DAB) ist ein digitaler Übertragungsstandard für terrestrischen Empfang von Hörfunkprogrammen.

Das Gerät ist nur für den privaten und nicht für den industriellen/kommerziellen Gebrauch bestimmt.

Bitte beachten Sie, dass im Falle des nicht bestimmungsgemäßen Gebrauchs die Haftung erlischt:

- Bauen Sie das Gerät nicht ohne unsere Zustimmung um und verwenden Sie keine nicht von uns genehmigten oder gelieferten Zusatzgeräte.
- Verwenden Sie nur von uns gelieferte oder genehmigte Ersatz- und Zubehörteile.
- Beachten Sie alle Informationen in dieser Bedienungsanleitung, insbesondere die Sicherheitshinweise. Jede andere Bedienung gilt als nicht bestimmungsgemäß und kann zu Personen- oder Sachschäden führen.
- Nutzen Sie das Gerät nicht unter extremen Umgebungsbedingungen.

Lieferumfang

Bitte überprüfen Sie die Vollständigkeit der Lieferung und benachrichtigen Sie uns bitte **innerhalb von 14 Tagen nach dem Kauf**, falls die Lieferung nicht komplett ist.

Vergewissern Sie sich beim Auspacken, dass folgende Teile mitgeliefert wurden:

- DAB+ Radio mit PLL Tuner
- Netzadapter
- Bedienungsanleitung und Garantiekarte

Sicherheitshinweise

Nicht zugelassener Personenkreis

- Das Gerät ist nicht dafür bestimmt, durch Personen (einschließlich Kinder) mit eingeschränkten physischen, sensorischen oder geistigen Fähigkeiten oder mangels Erfahrung und/oder mangels Wissen benutzt zu werden, es sei denn, sie werden durch eine für ihre Sicherheit zuständige Person beaufsichtigt oder erhalten von ihr Anweisungen, wie das Gerät zu benutzen ist. Kinder sollten beaufsichtigt werden, um sicherzustellen, dass sie nicht mit dem Gerät spielen.
- Bewahren Sie das Gerät und das Zubehör an einem für Kinder unerreichbaren Platz auf.



WARNUNG!

Halten Sie auch die Verpackungsfolien von Kindern fern. Es besteht Erstickungsgefahr.

Betriebssicherheit

- Stellen Sie keine mit Flüssigkeit gefüllten Gefäße, wie z.B. Vasen, auf das Gerät oder in die nähere Umgebung und schützen Sie alle Teile vor Tropf- und Spritzwasser. Das Gefäß kann umkippen und die Flüssigkeit kann die elektrische Sicherheit beeinträchtigen.
- Ziehen Sie bei Beschädigungen des Netzadapters, der Anschlussleitung oder des Gerätes sofort den Stecker aus der Steckdose.
- Wird das Gerät von einem kalten an einen warmen Ort gebracht, kann Kondensfeuchtigkeit im Gerät und Netzadapter entstehen. Warten Sie einige Stunden, bevor Sie das Gerät in Betrieb nehmen.

Stromversorgung



WARNUNG

Es besteht die Gefahr eines Stromschlages durch stromführende Teile. Befolgen Sie unbedingt folgende Hinweise:

- Verwenden Sie zum Anschluss des Radios ausschließlich den mitgelieferten Netzadapter Modell Nr.: OH-1048A0591000U2-VDE.
- Schließen Sie den Netzadapter nur an eine gut erreichbare, ordnungsgemäß installierte Schutzkontaktsteckdose (100-240 V ~ 50/60 Hz) an, die sich in der Nähe des Aufstellortes befindet. Lassen Sie die Steckdose unbedingt jederzeit frei zugänglich, damit der Stecker ungehindert abgezogen werden kann.
- Ziehen Sie vor jeder Reinigung grundsätzlich den Stecker des Netzadapters aus der Steckdose.
- Ziehen Sie das Netzkabel stets am Stecker aus der Steckdose, ziehen Sie nicht am Kabel.
- Ziehen Sie bei Beschädigung des Netzadapters, der Anschlussleitung oder des Gerätes oder, wenn Flüssigkeiten oder Fremdkörper ins Innere des Gerätes gelangt sind, sofort den Stecker aus der Steckdose.

Aufstellungsort / Umgebung

- Neue Geräte können in den ersten Betriebsstunden einen typischen, unvermeidlichen aber völlig ungefährlichen Geruch abgeben, der im Laufe der Zeit abnimmt. Um der Geruchsbildung entgegenzuwirken, empfehlen wir Ihnen, den Raum regelmäßig zu lüften. Wir haben bei der Entwicklung dieses Produktes Sorge dafür getragen, dass geltende Grenz-

werte deutlich unterschritten werden.

- Stellen und betreiben Sie alle Komponenten auf einer stabilen, ebenen und vibrationsfreien Unterlage, um Stürze des Gerätes zu vermeiden.
- Halten Sie beim Aufstellen einen Mindestabstand von 5 cm um das Gerät, um eine ausreichende Belüftung zu gewährleisten.
- Die Belüftung darf nicht durch Abdecken des Gerätes mit Gegenständen behindert werden, wie z. B. durch Zeitschriften, Tischdecken, Vorhänge usw.
- Achten Sie darauf, dass keine direkten Wärmequellen (z. B. Heizungen) auf das Gerät wirken.
- Es dürfen keine offenen Brandquellen (z. B. brennende Kerzen) auf oder in der Nähe des Gerätes stehen.
- Stellen Sie keine Gegenstände auf die Kabel, da diese sonst beschädigt werden könnten.
- Verwenden Sie das Gerät ausschließlich in Wohn- oder ähnlichen Räumen.

Elektromagnetische Verträglichkeit

- Wahren Sie mindestens einen Meter Abstand von hochfrequenten und magnetischen Störquellen (Fernsehgerät, anderen Lautsprecherboxen, Mobil- und schnurlose Telefone usw.), um Funktionsstörungen zu vermeiden.

Sicherer Umgang mit Batterien



WARNUNG

Batterien können brennbare Stoffe enthalten. Bei unsachgemäßer Behandlung können Batterien auslaufen, sich stark erhitzen, entzünden oder gar explodieren, was Schäden für Ihr Gerät und ihre Gesundheit zur Folge haben kann.

Bitte befolgen Sie unbedingt folgende Hinweise:

- Halten Sie Batterien von Kindern fern. Batterien können bei Verschlucken lebensgefährlich sein. Wurde eine Batterie verschluckt, muss sofort medizinische Hilfe in Anspruch genommen werden.
- VORSICHT! EXPLOSIONSGEFAHR bei unsachgemäßem Auswechseln der Batterie. Ersetzen Sie die verbrauchte Batterie durch eine neue Batterie gleichen Typs.
- EXPLOSIONSGEFAHR! Laden Sie niemals Batterien (es sei denn, dies ist ausdrücklich angegeben).
- EXPLOSIONSGEFAHR! Schließen Sie die Batterien niemals kurz und werfen sie diese nicht ins Feuer.
- Zerlegen oder verformen Sie Batterien nicht. Sollte Batteriesäure ausgelaufen sein, vermeiden Sie unbedingt den Kontakt mit Haut, Augen und Schleimhäuten! Falls die Säure doch mit Haut in Kontakt gekommen ist, spülen Sie die betroffenen Stellen sofort mit reichlich klarem Wasser und suchen Sie umgehend einen Arzt auf.
- Setzen Sie Batterien niemals übermäßiger Wärme (wie Sonnenschein, Feuer oder dergleichen) aus.
- Setzen Sie die Batterie keinen extremen Bedingungen aus; stellen Sie das Gerät z. B. nicht auf Heizkörpern ab! Es besteht erhöhte Auslaufgefahr!
- Vertauschen Sie niemals die Polarität. Achten Sie darauf, dass die Pole Plus (+) und Minus (-) korrekt eingesetzt sind, um Kurzschlüsse zu vermeiden.
- Entfernen Sie verbrauchte Batterien sofort aus dem Gerät. Batterien können auslaufen. Es besteht Verätzungsgefahr durch Batteriesäu-

re!

- Nehmen Sie eine ausgelaufene Batterie sofort aus dem Gerät. Reinigen Sie die Kontakte, bevor Sie eine neue Batterie einlegen. Es besteht Verätzungsgefahr durch Batteriesäure!
- Entfernen Sie Batterien aus Ihrem Gerät, wenn dieses über einen längeren Zeitraum nicht benutzt wird.
- Prüfen Sie vor dem Einlegen der Batterien, ob die Kontakte im Gerät und an den Batterien sauber sind, und reinigen Sie sie gegebenenfalls.

Reparatur

Bitte wenden Sie sich an unser Service Center wenn Sie technische Probleme mit Ihrem Gerät haben.



WARNUNG

Es besteht die Gefahr eines Stromschlages durch stromführende Teile. Versuchen Sie auf keinen Fall, das Gehäuse des Netzadapters oder des Geräts selbst zu öffnen oder zu reparieren.

- Wenn das Gehäuse des Netzadapters oder die Anschlussleitung beschädigt ist, muss der Netzadapter entsorgt und durch einen neuen Netzadapter des gleichen Typs ersetzt werden.
- Wenn die Anschlussleitung des Gerätes beschädigt wird, muss sie durch den Hersteller oder seinen Kundendienst oder eine ähnlich qualifizierte Person ersetzt werden, um Gefährdungen zu vermeiden.

Geräteübersicht

DE

FR

IT

Oben

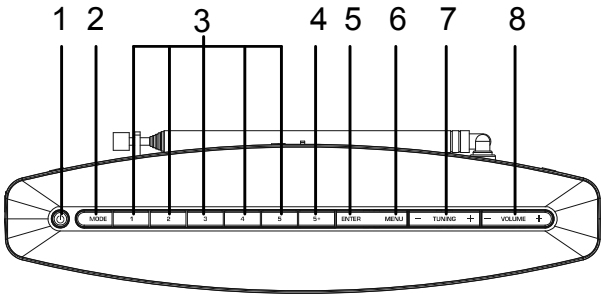

- 1) **POWER**-Taste: Einschalten/Ausschalten
- 2) **MODE**-Taste
- 3) **1-5** Taste (Senderspeichertasten)
- 4) **5+** Taste
- 5) **ENTER/INFO**-Taste: Auswahl bestätigen/Informationen anzeigen
- 6) Menu-Taste
- 7) **+TUNING-** Taste: Sendersuche
- 8) **+VOLUMEN-** Taste: Lautstärke einstellen

Seite

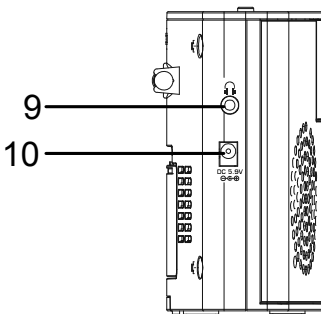

- 9) Kopfhöreranschluss
- 10) Anschlussbuchse Netzadapter

Vorderseite

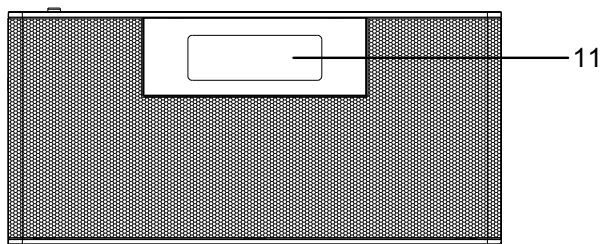

11) Display

Rückseite

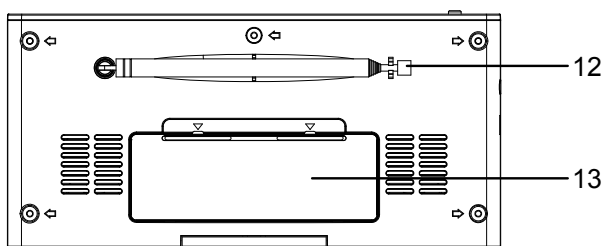

12) Teleskopantenne

13) Batteriefach

Gerät auspacken und aufstellen

DE

FR

IT

Entfernen Sie sämtliches Verpackungsmaterial.



GEFAHR!

Halten Sie auch die Verpackungsfolien von Kindern fern. Es besteht Erstickenungsgefahr.

Stellen Sie das Gerät auf eine ebene, feste Oberfläche. Achten Sie darauf, dass

- keine starken Wärmequellen auf das Gerät und die Batterie wirken;
- keine direktes Sonnenlicht auf das Gerät und die Batterie trifft;
- das Gerät (DAB-Radio und Netzteil) nicht mit Flüssigkeiten, auch nicht Tropf- oder Spritzwasser, in Kontakt kommt.

Netzadapter an das Radio anschließen



ACHTUNG!

Verwenden Sie zum Anschluss des Radios ausschließlich den mitgelieferten Netzadapter Modell Nr.: OH-1048A0591000U2-VDE. Auf dem Netzadapter befindet sich ein Typenschild mit den entsprechenden Angaben.

- ▶ Verbinden Sie den Stecker des Netzadapterkabels mit dem Anschluss des Radios.
- ▶ Stecken Sie den Netzstecker des Netzadapters in eine leicht zugängliche 100-240V ~ 50/60Hz Netzsteckdose.



HINWEIS

Wenn Sie das Gerät eine längere Zeit nicht benötigen, nehmen Sie es bitte außer Betrieb. Ziehen Sie dazu den Netzstecker!

Batterien in das Gerät einlegen

Das Batteriefach befindet sich auf der Rückseite des Geräts.



WARNUNG

Es besteht die Gefahr eines Stromschlages durch stromführende Teile.

- ▶ Ziehen Sie den Deckel des Batteriefachs ab.
- ▶ Legen Sie vier 1,5 V-Batterien, Größe AA/LR06 so ein, dass der Minuspol an den Federn anliegt. Beachten Sie die Skizze im Batteriefach!

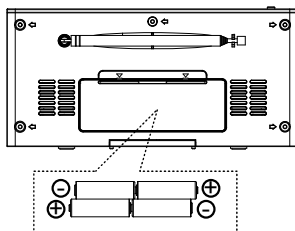

Schieben Sie den Batteriefachdeckel wieder auf das Gerät.



HINWEIS

Wenn Sie das Gerät über einen längeren Zeitraum nicht benutzen, nehmen Sie die Batterie aus dem Gerät.

Gerät ein / aus

- ▶ Drücken Sie die Taste **POWER** für ca. 2–3 Sekunden, um das Gerät einzuschalten.

Batteriebetrieb

- ▶ Drücken Sie die Taste **POWER** erneut, um das Gerät auszuschalten.



HINWEIS

Im Batteriebetrieb ist kein Standby möglich: Das Display ist komplett ausgeschaltet, wenn das Gerät ausgeschaltet wird.

Netzbetrieb

- ▶ Drücken Sie die Taste **POWER** erneut, um in den Standby-Betrieb zu wechseln.



HINWEIS

Im Standby-Betrieb wird, sofern eingestellt, das Datum und die Uhrzeit angezeigt (siehe auch „Datum und Uhrzeit einstellen“ auf Seite 17).

- ▶ Ziehen Sie den Netzstecker, um das Gerät vollständig auszuschalten.

Antenne ausrichten

- ▶ Ziehen Sie die Teleskopantenne vollständig aus.



HINWEIS

Die Antenne sollte vollständig ausgezogen sein, um einen guten Signalempfang und eine gute Tonqualität zu gewährleisten. Durch Verstellen der Teleskopantenne kann es sein, dass die Sender erneut gesucht werden müssen (siehe „Radiobetrieb“ auf Seite 23).

Die Balkenanzeige  gibt die aktuelle Signalstärke an.

Lautstärke einstellen

- ▶ Drücken Sie die Taste **-VOLUME**, um die Lautstärke zu verringern.
- ▶ Drücken Sie die Taste **VOLUME+**, um die Lautstärke zu erhöhen.

Ohr-/Kopfhörer anschließen

An der Seite des Geräts finden Sie den Kopfhöreranschluss.

Schließen Sie einen Kopfhörer mit einem 3,5-mm-Klinkenstecker an. Die Lautsprecher schalten sich dann automatisch ab.



WARNUNG!

Übermäßiger Schalldruck bei Verwendung von Ohrhörern und Kopfhörern kann zu Schäden am Hörvermögen und/oder zum Verlust des Hörsinns führen. Stellen Sie die Lautstärke vor der Wiedergabe auf den niedrigsten Wert ein. Starten Sie die Wiedergabe und erhöhen Sie die Lautstärke auf das Maß, das für Sie angenehm ist.

Wenn ein Gerät längere Zeit mit erhöhter Lautstärke über einen Kopfhörer betrieben wird, kann das Schäden am Hörvermögen des Zuhörers verursachen.

Einstellungen

Um Datum, Uhrzeit und Weckzeit einstellen zu können, muss das Gerät eingeschaltet sein. Systemeinstellungen können nur vorgenommen werden, wenn das Gerät eingeschaltet ist.



HINWEIS

Im Standby werden vorgenommene Einstellungen beibehalten.

Gehen Sie wie folgt vor, um die Einstellungen vorzunehmen:

Datum und Uhrzeit einstellen



HINWEIS

Im Batteriebetrieb steht kein Standby zur Verfügung, daher wird die Uhrzeit nicht angezeigt.

- ▶ Drücken Sie die **ENTER**-Taste für ca. 2-3 Sekunden.

oder

- ▶ Drücken Sie die **MODE**-Taste sooft, bis im Display **DAB** oder **FM** angezeigt wird.
- ▶ Drücken Sie die **MENU**-Taste, um ins DAB- bzw. FM-Menü zuzugreifen.
- ▶ Rufen Sie nun durch mehrfaches Drücken der Taste **TUNING-** oder **TUNING+** die Funktion **UHRZEIT** auf.
- ▶ Drücken Sie die **ENTER**-Taste, um die Eingabe zu bestätigen.

Im Display wird **ZEIT EINSTELLEN** angezeigt und die Uhrzeit **00:00** blinkt.

- ▶ Stellen Sie nun durch mehrfaches Drücken der Taste **TUNING-** oder **TUNING+** die aktuelle Stunde ein.
- ▶ Drücken Sie die **ENTER**-Taste, um die Eingabe zu bestätigen.

Die Minutenanzeige blinkt.

- ▶ Stellen Sie nun mit Hilfe der Taste **TUNING-** oder **TUNING+** die aktuelle Minute ein.
- ▶ Drücken Sie die **ENTER**-Taste, um die Eingabe zu bestätigen.

Im Display wird **DATUM EINSTELLEN** angezeigt und das Datum **1-6-2012** blinkt.

- ▶ Stellen Sie nun durch mehrfaches Drücken der Taste **TUNING-** oder **TUNING+** den aktuellen Tag ein.
- ▶ Drücken Sie die **ENTER**-Taste, um die Eingabe zu bestätigen.
- ▶ Stellen Sie nun durch mehrfaches Drücken der Taste **TUNING-** oder **TUNING+** den aktuellen Monat ein.
- ▶ Drücken Sie die **ENTER**-Taste, um die Eingabe zu bestätigen.
- ▶ Stellen Sie nun durch mehrfaches Drücken der Taste **TUNING-** oder **TUNING+** das aktuelle Jahr ein.
- ▶ Drücken Sie die **ENTER**-Taste, um die Eingabe zu bestätigen.

Nun die Datum und Uhrzeit eingestellt. Das Gerät ist bereit, den Alarm einzustellen und **WECKER EINRICHTUNG** wird angezeigt.

Wecker einstellen

Sie können das Gerät als Radiowecker verwenden.



HINWEIS

Die Weckfunktion sowie die Weckereinstellungen funktionieren nur im Netzbetrieb.

Gehen Sie für die Weckereinstellung im Radiobetrieb wie folgt vor:

- ▶ Drücken Sie im Radiobetrieb die Enter-Taste bis **WECKER EINRICHTUNG** angezeigt wird.
- ▶ Drücken Sie die **ENTER**-Taste, um die Eingabe zu bestätigen

Im Display wird der **WECKER ASSISTENT** angezeigt und die Alarmzeit **ZT. EIN 06:00** blinkt.

- ▶ Stellen Sie nun durch mehrfaches Drücken der Taste **TUNING-** oder **TUNING+** die gewünschte Stunde ein.
- ▶ Drücken Sie die **ENTER**-Taste, um die Eingabe zu bestätigen.

Die Minutenanzeige blinkt.

- ▶ Stellen Sie nun mit Hilfe der Taste **TUNING-** oder **TUNING+** die gewünschte Minute ein.
- ▶ Drücken Sie die **ENTER**-Taste, um die Eingabe zu bestätigen.

Die Alarmdauer **DAUER 15** wird angezeigt und die Zahl **15** blinkt.

- ▶ Stellen Sie nun durch mehrfaches Drücken der Taste **TUNING-** oder **TUNING+** die gewünschte Alarmdauer ein (15, 30, 45, 60 oder 90 Minuten).
- ▶ Drücken Sie die **ENTER**-Taste, um die Eingabe zu bestätigen.

Das Wecksignal **QUELLE** wird angezeigt.

- ▶ Stellen Sie nun durch mehrfaches Drücken der Taste **TUNING-** oder **TUNING+** das gewünschte Wecksignal ein (FM, DAB oder Summer).
- ▶ Drücken Sie die **ENTER**-Taste, um die Eingabe zu bestätigen.

Wenn Sie als Quelle FM oder DAB gewählt haben wird nun der erste Sender in der Senderliste und **WECKER ASSISTENT** angezeigt.

- ▶ Stellen Sie nun durch mehrfaches Drücken der Taste **TUNING-** oder **TUNING+** den gewünschten Sender ein: **1-10** oder **ZULETZT GEHÖRT**.

Die Wecktage und **WECKER ASSISTENT** werden angezeigt.

- ▶ Stellen Sie nun durch mehrfaches Drücken der Taste **TUNING-** oder **TUNING+** die gewünschten Wecktage ein: **TÄGLICH, EINMAL, WOCHENENDE, WOCHTENTAGE**
- ▶ Drücken Sie die **ENTER**-Taste, um die Eingabe zu bestätigen.

Die Lautstärke des Wecksignals wird durch einen Statusbalken sowie **WECKER ASSISTENT** angezeigt.

- ▶ Stellen Sie nun durch mehrfaches Drücken der Taste **TUNING-** oder **TUNING+** die gewünschte Lautstärke ein.
- ▶ Drücken Sie die **ENTER**-Taste, um die Eingabe zu bestätigen.

Die Aktivierung/Deaktivierung des Alarms **WECKER AN / WECKER AUS** wird angezeigt.

- ▶ Wählen Sie durch Drücken der Taste **TUNING-** oder **TUNING+** entweder **WECKER AN** oder **WECKER AUS**.
- ▶ Drücken Sie die **ENTER**-Taste, um die Eingabe zu bestätigen.



HINWEIS

Wird keine Taste betätigt, wird der Einstellungsmodus automatisch nach 60 Sekunden beendet.

Um das Wecksignal auszuschalten, drücken Sie eine beliebige Taste.

Systemeinstellungen

Die Systemeinstellungen können sowohl im DAB- als auch im FM-Modus vorgenommen werden. In den Systemeinstellungen können Sie folgende Einstellungen vornehmen:

- Uhrzeit (Uhrzeit/Datum, Autom. Update, Zeitformat und Datumsformat)
 - Beleuchtung
 - Sprache
 - Werkseinstellung
 - SW-Version
- ▶ Drücken Sie die **MENU**-Taste, um ins Menü zuzugreifen.
 - ▶ Rufen Sie nun durch mehrfaches Drücken der Taste **TUNING-** oder **TUNING+** die Funktion **SYSTEM** im Menü auf.
 - ▶ Drücken Sie die **ENTER**-Taste, um die Eingabe zu bestätigen.
 - ▶ Wählen Sie das gewünschte Untermenü und bestätigen Sie mit der **ENTER**-Taste.

Gehen Sie weiterhin wie folgt vor:

Uhrzeit

Zeit/Datum einstellen

Für die Einstellung der Uhrzeit, siehe „Datum und Uhrzeit einstellen“ auf Seite 17.

Automatisches Update

- ▶ Wählen Sie mit Hilfe der Taste **TUNING-** oder **TUNING+** die Einstellungen **UPDATE ALLE**, **UPDATE VON DAB**, **UPDATE VON FM** oder **KEIN UPDATE**.
- ▶ Drücken Sie die **ENTER**-Taste, um die Eingabe zu bestätigen.
- ▶ Drücken Sie die Taste **MENU**, um das Menü zu verlassen.

Uhrzeitformat (12/24 Std. einstellen)

- ▶ Wählen Sie mit Hilfe der Taste **TUNING-** oder **TUNING+** die Einstellungen **24 STD. EINSTELLEN** oder **12 STD. EINSTELLEN**.
- ▶ Drücken Sie die **ENTER**-Taste, um die Eingabe zu bestätigen.
- ▶ Drücken Sie die Taste **MENU**, um das Menü zu verlassen.

Datumsformat einstellen

- ▶ Wählen Sie mit Hilfe der Taste **TUNING-** oder **TUNING+** die Einstellungen **TT-MM-JJJJ** oder **MM-TT-JJJJ**.
- ▶ Drücken Sie die **ENTER**-Taste, um die Eingabe zu bestätigen.
- ▶ Drücken Sie die Taste **MENU**, um das Menü zu verlassen.

Beleuchtung

Stellen Sie hier die Dauer der Displaybeleuchtung ein.

Zeitabschaltung

- ▶ Wählen Sie mit Hilfe der Taste **TUNING-** oder **TUNING+** die Einstellungen **IMMER AN**, **10 SEK**, **20 SEK**, **30 SEK**, **45 SEK**, **60 SEK**, **90 SEK**, **120 SEK** oder **180 SEK**.
- ▶ Drücken Sie die **ENTER**-Taste, um die Eingabe zu bestätigen.
- ▶ Drücken Sie die Taste **MENU**, um das Menü zu verlassen.

Sprache

Stellen Sie hier die gewünschte Displaysprache ein.

- ▶ Wählen Sie mit Hilfe der Taste **TUNING-** oder **TUNING+** die Einstellungen **DEUTSCH, ITALIANO, ENGLISH** oder **FRANCAIS**.
- ▶ Drücken Sie die **ENTER**-Taste, um die Eingabe zu bestätigen.
- ▶ Drücken Sie die Taste **MENU**, um das Menü zu verlassen.

Werkseinstellung

Hier können Sie das Gerät auf die Werkseinstellungen zurücksetzen.



HINWEIS

Bei der Wiederherstellung der Werkseinstellungen werden alle Senderspeicherplätze gelöscht.

- ▶ Wählen Sie mit Hilfe der Taste **TUNING-** oder **TUNING+** die Einstellungen **WERKSEINSTELLUNG JA** oder **WERKSEINSTELLUNG NEIN**.
- ▶ Drücken Sie die **ENTER**-Taste, um die Eingabe zu bestätigen.
- ▶ Drücken Sie die Taste **MENU**, um das Menü zu verlassen.

Software-Version

Unter SW-Version können Sie die Softwareversion des Geräts einsehen.

Radiobetrieb

Mit diesem Radio können Sie FM Sender und DAB Sender empfangen.

Ihr Radio verfügt über das Informationsangebot Dynamic Label Segment (DLS), bei dem Informationen wie z.B. Interpret, Musiktitel oder aktuelle Verkehrsnachrichten über den Display ausgegeben werden.

DAB Modus

Beim ersten Betrieb im DAB-Modus sucht das Gerät automatisch nach allen empfangbaren DAB-Sendern und speichert sie dauerhaft, so dass der Sendersuchlauf nur einmal vorgenommen werden muss.

- ▶ Drücken Sie die **MODE**-Taste sooft, bis im Display **DAB** angezeigt wird.

Im Display wird ein Statusbalken mit der Meldung **SUCHLAUF** und die Anzahl der gefundenen DAB-Sender angezeigt.

Nach abgeschlossenen Sendersuchlauf werden die Sender alphabetisch geordnet und der erste Sender in dieser Liste wird angezeigt.

- ▶ Stellen Sie nun durch mehrfaches Drücken der Taste **TUNING-** oder **TUNING+** den gewünschten DAB-Sender ein.
- ▶ Drücken Sie die **ENTER**-Taste, um die Eingabe zu bestätigen.



HINWEIS

Wenn keine DAB-Sender empfangbar sind, wird im Display **SENDERLISTE** angezeigt.

Nach DAB-Sendern suchen

Um nach DAB-Sendern oder -Sendungen im DAB Modus zu suchen, drücken Sie zweimal die **ENTER**-Taste.

Das Gerät sucht nun nach allen verfügbaren DAB-Sendern.



HINWEIS

Um Ihre DAB-Senderliste aktuell zu halten, führen Sie regelmäßig eine DAB-Sendersuche durch.

DAB-Sender speichern

Sie können bis zu 10 voreingestellte DAB-Sendern speichern.

- ▶ Drücken Sie die **MODE**-Taste sooft, bis im Display **DAB** angezeigt wird.
- ▶ Stellen Sie durch mehrfaches Drücken der Taste **TUNING-** oder **TUNING+** den gewünschten DAB-Sender ein.
- ▶ Drücken Sie eine der Zifferntasten **1–5** für die Speicherplätze 1-5 bzw. **5+** für einen der Speicherplätze 6-10, um einen Speicherplatz auszuwählen.

Um einen Speicherplatz von 6-10 auszuwählen, drücken Sie die Taste **5+** und eine der Zifferntaste **1–5** für ca. 5 Sekunden:

Speicherplatz	Taste	Taste
6	5+	1
7	5+	2
8	5+	3
9	5+	4
10	5+	5

Die Anzahl der gespeicherten Sender wird im Display angezeigt.

DAB-Sender aufrufen

- ▶ Drücken Sie die **MODE**-Taste sooft, bis im Display **DAB** angezeigt wird.
- ▶ Drücken Sie eine der Zifferntasten **1–5** bzw. **5+** und eine Zifferntaste, um einen Sender auszuwählen (für mögliche Tastenkombinationen, siehe Tabelle in Kapitel „DAB-Sender speichern“ auf Seite 24).

DAB-Menü

Das DAB-Menü kann nur im DAB-Modus aufgerufen werden. Folgende Funktionen können dort aufgerufen werden:

- Senderliste
- Vollständiger Suchlauf
- Manuell einstellen
- DRC
- System
- ▶ Drücken Sie die **MODE**-Taste sooft, bis im Display **DAB** angezeigt wird.
- ▶ Drücken Sie die **MENU**-Taste, um ins DAB-Menü zu gelangen.
- ▶ Rufen Sie nun durch mehrfaches Drücken der Taste **TUNING-** oder **TUNING+** die gewünschte Funktion im DAB-Menü auf.
- ▶ Drücken Sie die **ENTER**-Taste, um die Eingabe zu bestätigen.

Senderliste

In dem Menü Senderliste werden die gespeicherten DAB-Sender aufgeführt und können von dort aufgerufen werden.

- ▶ Drücken Sie die **MENU**-Taste, um ins DAB-Menü zu gelangen.
- ▶ Rufen Sie nun durch mehrfaches Drücken der Taste **TUNING-** oder **TUNING+** die Funktion **SENDERLISTE** im DAB-Menü auf.
- ▶ Drücken Sie die **ENTER**-Taste, um die Eingabe zu bestätigen.
- ▶ Wählen Sie mit Hilfe der Taste **TUNING-** oder **TUNING+** den gewünschten Sender ein.
- ▶ Drücken Sie die **ENTER**-Taste, um die Eingabe zu bestätigen.



HINWEIS

Wenn der ausgewählte DAB-Sender nicht empfangbar ist, wird die Meldung **DIENST NICHT VERFÜGBAR** im Display angezeigt. Überprüfen Sie ggf. die Antennen- ausrichtung.

Vollständiger Suchlauf

Um ihre Senderliste aktuell zu halten, können Sie einen vollständigen Sendersuchlauf vornehmen.

- ▶ Drücken Sie die **MENU**-Taste, um ins DAB-Menü zu gelangen.
- ▶ Rufen Sie nun durch mehrfaches Drücken der Taste **TUNING-** oder **TUNING+** die Funktion **VOLLSTÄNDIGER SUCHLAUF** im DAB-Menü auf.

Im Display wird ein Statusbalken mit der Meldung **SUCHLAUF** und die Anzahl der gefundenen DAB-Sender angezeigt.

Nach abgeschlossenem Sendersuchlauf werden die Sender alphabetisch geordnet und der erste Sender in dieser Liste wird angezeigt.

- ▶ Drücken Sie die Taste **MENU**, um das Menü zu verlassen.

Manuell einstellen

Sie können eine manuelle Sendersuche vornehmen und den ausgewählten Sender in der Senderliste aufnehmen. Diese Funktion erlaubt eine Feinjustierung des Senders.

- ▶ Drücken Sie die **MENU**-Taste, um ins DAB-Menü zu gelangen.
- ▶ Rufen Sie nun durch mehrfaches Drücken der Taste **TUNING-** oder **TUNING+** die Funktion **MANUELL EINSTELLEN** im DAB-Menü auf.
- ▶ Drücken Sie die **ENTER**-Taste, um die Eingabe zu bestätigen.
- ▶ Stellen Sie mit Hilfe der Taste **TUNING-** oder **TUNING+** den Sender manuell ein.
- ▶ Drücken Sie die Taste **MENU**, um das Menü zu verlassen.

DRC (Dynamic Range Control)



HINWEIS

Diese Funktion muss vom Radiosender unterstützt werden.

Das Signal zur Anpassung des Dynamikumfangs ist anhängig vom Radioprogramm (Klassik, Pop, Wortbeiträge) und wird parallel zum Audiosignal für jedes Programm übertragen. Sie können mit Ihrem DAB-Radio dieses Steuersignal zur Komprimierung des Dynamikumfangs des wiedergegebenen Audiosignals benutzen.

Starke Kompression bedeutet z. B., dass leise Töne verstärkt werden, ohnehin laute Töne werden nicht verstärkt. Auf diese Weise lassen sich Tonqualitätsschwankungen bei den Sendern ausgleichen.

Sie haben folgende Einstellungsmöglichkeiten:

- **DRC AUS** – Keine Kompression
- **DRC HOCH** – Maximale Kompression
- **DRC GERING** – Mittlere Kompression
- ▶ Drücken Sie die **MENU**-Taste, um ins DAB-Menü zu gelangen.
- ▶ Rufen Sie nun durch mehrfaches Drücken der Taste **TUNING-** oder **TUNING+** die Funktion **DRC** im DAB-Menü auf.
- ▶ Drücken Sie die **ENTER**-Taste, um die Eingabe zu bestätigen.
- ▶ Stellen Sie mit Hilfe der Taste **TUNING-** oder **TUNING+** die gewünschte Kompression ein.
- ▶ Drücken Sie die **ENTER**-Taste, um die Eingabe zu bestätigen.
- ▶ Drücken Sie die Taste **MENU**, um das Menü zu verlassen.

System

Systemeinstellungen können sowohl im DAB- oder FM-Modus vorgenommen werden, siehe „Systemeinstellungen“ auf Seite 20.

DE

FR

IT

FM-Modus

In diesem Modus können Sie UKW-Radio hören.

- ▶ Drücken Sie die **MODE**-Taste sooft, bis im Display **FM** angezeigt wird.

FM-Sender suchen und speichern

- ▶ Stellen Sie durch mehrfaches Drücken der Taste **TUNING-** oder **TUNING+** den gewünschten FM-Sender ein.

Sie können bis zu 10 voreingestellte FM-Sendern speichern.

- ▶ Drücken Sie eine der Zifferntasten **1–5** für die Speicherplätze 1-5 bzw. **5+** für einen der Speicherplätze 6-10, um einen Speicherplatz auszuwählen.

Um einen Speicherplatz von 6-10 auszuwählen, drücken Sie die Taste **5+** und eine der Zifferntaste **1–5** für ca. 5 Sekunden:

Speicherplatz	Taste	Taste
6	5+	1
7	5+	2
8	5+	3
9	5+	4
10	5+	5

Die Anzahl der gespeicherten Sender wird im Display angezeigt.

FM-Sender aufrufen

- ▶ Drücken Sie die **MODE**-Taste sooft, bis im Display **FM** angezeigt wird.
- ▶ Drücken Sie eine der Zifferntasten **1–5** bzw. **5+** und eine Zifferntaste, um einen Sender auszuwählen (für mögliche Tastenkombinationen, siehe Tabelle in Kapitel „FM-Sender suchen und speichern“ auf Seite 28).

FM-Menü

Das FM-Menü kann nur im FM-Modus aufgerufen werden. Folgende Funktionen können dort aufgerufen werden:

- Suchlaufeinstellung
- Audioeinstellung
- System
- ▶ Drücken Sie die **MODE**-Taste sooft, bis im Display **FM** angezeigt wird.
- ▶ Drücken Sie die **MENU**-Taste, um ins FM-Menü zugelangen.
- ▶ Rufen Sie nun durch mehrfaches Drücken der Taste **TUNING-** oder **TUNING+** die gewünschte Funktion im FM-Menü auf.
- ▶ Drücken Sie die **ENTER**-Taste, um die Eingabe zu bestätigen.

Suchlaufeinstellung

- ▶ Wählen Sie mit Hilfe der Taste **TUNING-** oder **TUNING+** die Einstellungen **ALLE SENDER** oder **NUR STARKE SENDER**.
- ▶ Drücken Sie die **ENTER**-Taste, um die Eingabe zu bestätigen.
- ▶ Drücken Sie die Taste **MENU**, um das Menü zu verlassen.

Audioeinstellung

- ▶ Wählen Sie mit Hilfe der Taste **TUNING-** oder **TUNING+** die Einstellungen **STEREO** oder **MONO** oder **NUR MONO**.
- ▶ Drücken Sie die **ENTER**-Taste, um die Eingabe zu bestätigen.
- ▶ Drücken Sie die Taste **MENU**, um das Menü zu verlassen.

Reinigung

Vor der Reinigung ziehen Sie bitte den Netzstecker aus der Steckdose. Für die Reinigung verwenden Sie ein trockenes, weiches Tuch. Vermeiden Sie chemische Lösungs- und Reinigungsmittel, weil diese die Oberfläche und/oder Beschriftungen des Geräts beschädigen können.

Entsorgung



Verpackung

Ihr Gerät befindet sich zum Schutz vor Transportschäden in einer Verpackung. Verpackungen sind Rohstoffe und somit wiederverwendungsfähig oder können dem Rohstoffkreislauf zurückgeführt werden.



Gerät

Werfen Sie Ihr Gerät am Ende ihrer Lebenszeit keinesfalls in den normalen Hausmüll. Erkundigen Sie sich bei Ihrer Stadt- oder Gemeindeverwaltung nach einer umwelt- und sachgerechten Entsorgung. Entnehmen Sie vor der Entsorgung des Geräts die Batterien.



Batterien

Verbrauchte Batterien gehören nicht in den Hausmüll. Die Batterien müssen bei einer Sammelstelle für Altbatterien abgegeben werden.

DE

FR

IT

Technische Daten

Netzadapter

Hersteller	ORIENTAL HERO ELE. FTY.
Modell	OH-1048A0591000U2-VDE
Eingangsspannung	AC 100-240V ~ 50/60Hz
Ausgangsspannung	DC 5,9V  1A

Radio

Spannungsversorgung	DC 5,9V  1A
Batteriebetrieb	4 x 1,5V Mignon/ AA/ LR06

Ausgangsleistung	2 x 0,8W RMS
Kopfhörerausgang	150mV max.

FM-Frequenzband	87,5 - 108MHz
DAB+ Frequenzband	174 - 239MHz

Abmessungen (BxHxT)	ca. 220 x 107 x60 mm
Gewicht	0,42 kg



Technische Änderungen vorbehalten!

Sommaire

À propos de ce mode d'emploi	3
Symboles et avertissements utilisés dans ce mode d'emploi	4
Utilisation conforme	5
Contenu de la livraison	5
Consignes de sécurité	6
Catégories de personnes non autorisées	6
Sécurité de fonctionnement	6
Réparation.....	10
Vue d'ensemble de l'appareil	11
Dessus.....	11
Côté	11
Vue avant.....	12
Vue arrière.....	12
Déballage et installation de l'appareil.....	13
Branchement du bloc d'alimentation sur la radio	13
Insertion des piles dans l'appareil	14
Mise en marche et arrêt de l'appareil.....	15
Fonctionnement sur piles.....	15
Fonctionnement sur secteur	15
Orientation de l'antenne.....	15
Réglage du volume.....	16
Raccordement d'un casque/d'oreillettes	16
Réglages	17
Réglage de la date et de l'heure.....	17
Réglage du réveil	18
Réglages du système	20
Heure.....	20
Éclairage.....	21
Langue.....	22
Réglages d'usine	22
Mode Radio	23
Mode DAB	23
Menu DAB	25
Mode FM.....	28
Menu FM.....	28

DE

FR

IT

Sommaire

Nettoyage	30
Recyclage	31
Données techniques.....	32

À propos de ce mode d'emploi



Avant d'utiliser l'appareil pour la première fois, lisez attentivement le présent mode d'emploi et veillez surtout à vous conformer aux consignes de sécurité !

Toute action subie par et effectuée avec cet appareil doit se dérouler tel que décrit dans ce mode d'emploi.

Ayez toujours ce mode d'emploi à portée de main et conservez-le soigneusement afin de pouvoir le remettre au nouveau propriétaire si vous donnez ou vendez l'appareil.

DE

FR

IT

Symboles et avertissements utilisés dans ce mode d'emploi



DANGER !

Avertissement d'un risque vital immédiat !

AVERTISSEMENT !

Avertissement d'un risque vital possible et/ou de blessures graves irréversibles !



AVERTISSEMENT !

Avertissement d'un risque de dommages auditifs en cas d'écoute à un volume trop élevé !



AVERTISSEMENT !

Avertissement d'un risque d'électrocution !



PRUDENCE !

Respecter les consignes pour éviter toute blessure et tout dommage matériel !

ATTENTION !

Respecter les consignes pour éviter tout dommage matériel !



REMARQUE !

Information supplémentaire pour l'utilisation de l'appareil.



REMARQUE !

Respecter les consignes du mode d'emploi !

Utilisation conforme

Votre radio DAB+ avec tuner PLL sert à restituer la musique et le son de stations de radio et est équipée d'une fonction de réveil.

Le Digital Audio Broadcasting (DAB) est une norme de transmission numérique pour la réception terrestre des programmes radio.

L'appareil est destiné exclusivement à un usage privé et non à une utilisation industrielle/professionnelle.

Veuillez noter qu'en cas d'utilisation non conforme, la garantie est annulée.

- Ne transformez pas l'appareil sans notre accord et n'utilisez pas de périphériques autres que ceux que nous avons nous-mêmes autorisés ou livrés.
- Utilisez uniquement des pièces de rechange et accessoires que nous avons livrés ou autorisés.
- Tenez compte de toutes les informations contenues dans le présent mode d'emploi, en particulier des consignes de sécurité. Toute autre utilisation est considérée comme non conforme et peut entraîner des dommages corporels ou matériels.
- N'utilisez pas l'appareil dans des conditions ambiantes extrêmes !

Contenu de la livraison

Veuillez vérifier si la livraison est complète et nous informer dans un délai de **quinze jours à compter de la date d'achat** si ce n'est pas le cas.

Au cours du déballage, assurez-vous que les éléments suivants ont bien été livrés :

- Radio DAB+ avec tuner PLL
- Bloc d'alimentation
- Mode d'emploi et carte de garantie

Consignes de sécurité

Catégories de personnes non autorisées

- L'appareil n'est pas destiné à être utilisé par des personnes (y compris les enfants) dont les capacités physiques, sensorielles ou mentales sont limitées ou qui manquent d'expérience et/ou de connaissances, sauf si elles sont surveillées par une personne responsable de leur sécurité ou ont reçu de cette personne les instructions pour utiliser l'appareil. Surveillez les enfants afin de garantir qu'ils ne jouent pas avec l'appareil.
- Conservez l'appareil et les accessoires dans un endroit hors de la portée des enfants !



AVERTISSEMENT !

Conservez également les films d'emballage hors de la portée des enfants : risque d'asphyxie !

Sécurité de fonctionnement

- Ne posez pas sur l'appareil ni à proximité de l'appareil de récipient contenant du liquide, tel qu'un vase, et protégez toutes les pièces contre les gouttes d'eau et éclaboussures. Le récipient pourrait se renverser et le liquide porter atteinte à la sécurité électrique.
- Si le bloc d'alimentation, le cordon d'alimentation ou l'appareil est endommagé, débranchez immédiatement la fiche de la prise.
- Si vous transportez l'appareil d'un endroit froid dans un endroit chaud, il est possible que, par condensation, de l'humidité se forme à l'intérieur de l'appareil et du bloc d'alimentation. Dans ce cas, attendez quelques heures avant de mettre l'appareil en marche.

Alimentation



AVERTISSEMENT !

Risque d'électrocution par des pièces conductrices de courant. Respectez impérativement les consignes suivantes :

- Pour raccorder la radio au réseau électrique, utilisez uniquement le bloc d'alimentation fourni, référence : OH-1048A0591000U2-VDE.
- Branchez le bloc d'alimentation uniquement sur une prise de terre réglementaire (100-240 V ~ 50/60 Hz) située à proximité du lieu d'installation de la radio. Laissez impérativement la prise de courant accessible à tout moment pour pouvoir débrancher rapidement la fiche en cas de besoin.
- Par principe, débranchez la fiche du bloc d'alimentation de la prise de courant avant tout nettoyage de l'appareil.
- Lorsque vous débranchez la fiche de la prise, ne tirez pas sur le cordon lui-même, mais toujours au niveau de la fiche.
- Si le bloc d'alimentation, le cordon d'alimentation ou l'appareil est endommagé à cause de liquides ou de corps étrangers qui se seraient introduits dans l'appareil, débranchez immédiatement la fiche de la prise de courant.

Lieu d'installation / environnement

- Durant les premières heures d'utilisation, les appareils neufs peuvent dégager une odeur typique inévitable, mais totalement inoffensive qui s'estompe progressivement au fil du temps. Pour combattre cette formation d'odeur, nous vous conseillons d'aérer régulièrement la pièce. Lors du développement de ce produit, nous avons tout mis en œuvre pour que les taux restent largement inférieurs aux

taux limites en vigueur.

- Placez et utilisez tous les composants sur une surface stable, plane et exempte de vibrations afin d'éviter que l'appareil ne tombe.
- Veillez à laisser un espace libre d'au moins 5 cm tout autour de l'appareil lorsque vous l'installez afin de garantir une aération suffisante.
- N'entravez pas l'aération de l'appareil en le recouvrant d'objets tels que revues, nappes, rideaux, etc.
- Veillez à ce que l'appareil ne soit pas exposé à une source de chaleur directe (p. ex. des radiateurs).
- Aucune source de feu nu (p. ex. des bougies allumées) ne doit se trouver sur ou à proximité de l'appareil.
- Ne posez aucun objet sur les câbles, ils pourraient être endommagés.
- Utilisez l'appareil uniquement dans des pièces d'habitation et similaire.

Compatibilité électromagnétique

- Prévoyez au moins un mètre de distance par rapport aux sources de brouillage haute fréquence et magnétiques éventuelles (téléviseur, autres haut-parleurs, téléphones portables et sans fil, etc.) afin d'éviter tout dysfonctionnement.

Manipulation sûre des piles



AVERTISSEMENT !

Les piles peuvent contenir des substances inflammables. En cas de manipulation incorrecte, les piles peuvent fuir, chauffer fortement, s'enflammer, voire même exploser, ce qui pourrait endommager votre appareil et nuire à votre santé.

Veillez impérativement respecter les

consignes générales suivantes :

- Conservez les piles hors de la portée des enfants. Les piles peuvent présenter un risque mortel en cas d'ingestion. En cas d'ingestion d'une pile, faites immédiatement appel à un médecin.
- PRUDENCE ! Risque d'explosion en cas de remplacement incorrect des piles.
Remplacez toujours les piles usées par des piles neuves du même type.
- RISQUE D'EXPLOSION ! Ne rechargez jamais des piles (sauf si cela est indiqué expressément).
- RISQUE D'EXPLOSION ! Ne court-circuitiez pas les piles et ne les jetez pas au feu.
- Ne démontez pas les piles et n'essayez pas de les déformer. Si l'acide des piles a coulé, évitez tout contact avec la peau, les yeux et les muqueuses ! Si de l'acide devait malgré tout entrer en contact avec la peau, rincez immédiatement et abondamment les zones concernées à l'eau claire et consultez un médecin sans tarder.
- Veillez à ce que les piles ne soient jamais exposées à une source de chaleur intense (p. ex. rayons du soleil, feu, etc.).
- N'exposez pas les piles à des conditions extrêmes ; ne posez p. ex. pas l'appareil sur un radiateur ! Risque de fuite accru !
- N'inversez jamais la polarité. Veillez à respecter le pôle plus (+) et le pôle moins (-) afin d'éviter tout court-circuit.
- Si les piles sont usées, retirez-les immédiatement de l'appareil. Elles risqueraient de couler. Risque de brûlure par l'acide des piles !
- Si une pile a coulé, sortez-la immédiatement de l'appareil. Nettoyez les contacts avant d'insérer une nouvelle pile. Risque de brûlure par

l'acide des piles !

- Retirez les piles de votre appareil si vous n'avez pas l'intention de l'utiliser pendant un certain temps.
- Avant d'insérer les piles, vérifiez que les contacts de l'appareil et des piles sont bien propres ; nettoyez-les si nécessaire.

Réparation

Veillez vous adresser à notre centre de service après-vente si vous rencontrez des problèmes techniques avec votre appareil.



AVERTISSEMENT !

Risque d'électrocution par des pièces conductrices de courant. N'essayez en aucun cas d'ouvrir ou de réparer vous-même le boîtier du bloc d'alimentation ou de l'appareil.

- Si le boîtier du bloc d'alimentation ou le cordon d'alimentation est endommagé, le bloc d'alimentation doit être éliminé et remplacé par un bloc d'alimentation neuf du même type.
- Si le cordon d'alimentation de l'appareil est endommagé, faites-le remplacer par le fabricant, son service après-vente ou une personne qualifiée afin d'éviter tout danger.

Vue d'ensemble de l'appareil

DE
FR
IT

Dessus

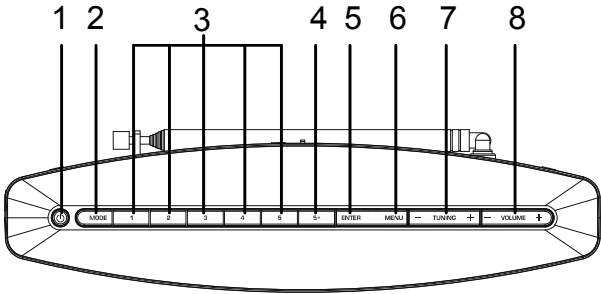

- 1) **TOUCHE** Power : mise en marche/arrêt
- 2) **TOUCHE** Mode
- 3) **TOUCHES** 1-5 (**TOUCHES DE MÉMO-
RISATION DES STATIONS**)
- 4) **TOUCHE** 5+
- 5) **TOUCHE** Enter/**INFO** : confirmer la sélection/afficher les informations
- 6) Touche Menu
- 7) **TOUCHE** +Tuning- : recherche des stations
- 8) **TOUCHE** +Volume- : régler le volume

Côté

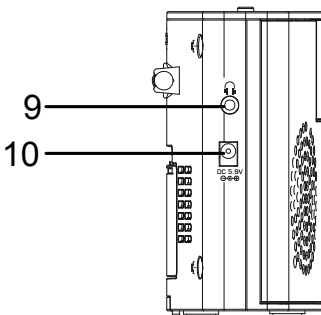

- 9) Prise casque
- 10) Prise pour le bloc d'alimentation

Vue avant

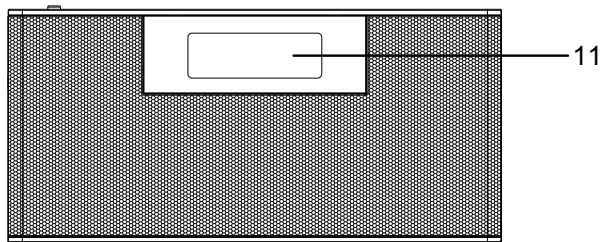

11) Écran

Vue arrière

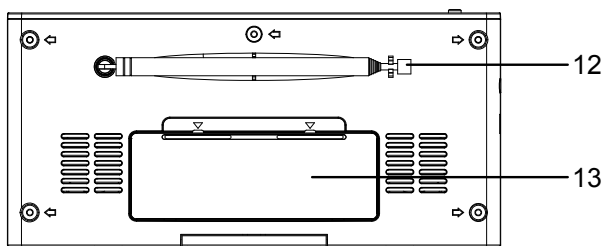

12) Antenne télescopique

13) Compartiment à piles

Déballage et installation de l'appareil

Retirez tous les emballages.



DANGER !

Conservez également les films d'emballage hors de la portée des enfants : risque d'asphyxie !

Installez l'appareil sur une surface stable et plane.

Veillez à ce que :

- l'appareil et les piles ne soient pas exposés à de fortes sources de chaleur ;
- l'appareil et les piles soient protégés d'un rayonnement solaire direct ;
- l'appareil (radio DAB et bloc d'alimentation) n'entre pas en contact avec des liquides, des gouttes d'eau ou éclaboussures.

Branchement du bloc d'alimentation sur la radio



ATTENTION !

Pour raccorder la radio au réseau électrique, utilisez uniquement le bloc d'alimentation fourni, référence : OH-1048A0591000U2-VDE. Le bloc d'alimentation comporte une plaque signalétique avec les indications correspondantes.

- ▶ Branchez la fiche du cordon du bloc d'alimentation sur la prise de la radio.
- ▶ Branchez la fiche d'alimentation du bloc d'alimentation sur une prise de courant 100-240 V ~ 50/60 Hz aisément accessible.



REMARQUE !

Si vous ne vous servez pas de l'appareil durant une période prolongée, veuillez le mettre hors tension. Pour cela, débranchez la fiche de la prise !

Insertion des piles dans l'appareil

Le compartiment à piles se trouve au dos de l'appareil.



AVERTISSEMENT !

Risque d'électrocution par des pièces conductrices de courant.

- ▶ Enlevez le couvercle du compartiment à piles.
- ▶ Insérez quatre piles de 1,5 V, taille AA/LR06, en veillant à ce que le pôle moins soit en contact avec les ressorts. Référez-vous au schéma se trouvant dans le compartiment à piles !

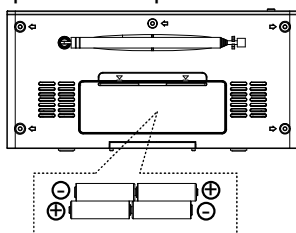

Repoussez le couvercle du compartiment à piles dans sa position initiale.



REMARQUE !

Retirez les piles de l'appareil si vous n'utilisez pas ce dernier pendant une période prolongée.

Mise en marche et arrêt de l'appareil

- ▶ Appuyez 2 à 3 secondes sur la touche **POWER** pour allumer l'appareil.

Fonctionnement sur piles

- ▶ Appuyez de nouveau sur la touche **POWER** pour éteindre l'appareil.



REMARQUE !

En fonctionnement sur piles, le mode Veille n'est pas possible : lorsque l'appareil est éteint, l'écran est lui aussi éteint complètement.

Fonctionnement sur secteur

- ▶ Appuyez de nouveau sur la touche **POWER** pour passer en mode Veille.



REMARQUE !

En mode Veille, l'heure et la date – si réglées – sont affichées (voir aussi « Réglage de la date et de l'heure » à la page 17).

- ▶ Pour éteindre complètement l'appareil, débranchez la fiche de la prise.

Orientation de l'antenne

- ▶ Sortez entièrement l'antenne télescopique.



REMARQUE !

L'antenne doit être entièrement sortie pour garantir une bonne qualité de réception du signal et une bonne qualité du son. Si vous modifiez l'orientation de l'antenne télescopique, il est possible que les stations doivent être à nouveau recherchées.

La barre affichée  vous indique la puissance actuelle du signal.

Réglage du volume

- ▶ Appuyez sur la touche **-VOLUME** pour réduire le volume.
- ▶ Appuyez sur la touche **VOLUME+** pour augmenter le volume.

Raccordement d'un casque/d'oreillettes

La prise casque se trouve sur le côté de l'appareil. Vous pouvez y brancher un casque doté d'un connecteur jack 3,5 mm. Les haut-parleurs sont alors automatiquement désactivés.



AVERTISSEMENT !

Une pression acoustique extrême lors de l'utilisation d'oreillettes ou d'un casque peut provoquer des lésions de l'ouïe et/ou une surdité. Avant de lancer la lecture, réglez le volume sur le niveau le plus bas.

Démarrez la lecture et augmentez le volume à un niveau qui vous semble agréable.

L'écoute prolongée d'un appareil audio avec un casque à un volume élevé peut endommager l'oreille de l'utilisateur.

Réglages

Pour pouvoir régler la date, l'heure et l'heure d'alarme, l'appareil doit être allumé. Les réglages du système peuvent être effectués uniquement si l'appareil est allumé.



REMARQUE !

Les réglages effectués sont conservés en mode Veille.

Procédez comme suit pour effectuer les réglages :

Réglage de la date et de l'heure



REMARQUE !

Le mode Veille n'est pas disponible en fonctionnement sur piles et l'heure n'est donc pas affichée.

- ▶ Appuyez 2 à 3 secondes sur la touche **ENTER**.
- ou**
- ▶ Appuyez plusieurs fois sur la touche **MODE** jusqu'à ce que l'écran affiche **DAB** ou **FM**.
 - ▶ Appuyez sur la touche **MENU** pour accéder au menu DAB ou FM.
 - ▶ Puis affichez la fonction **HEURE** en appuyant plusieurs fois sur la touche **TUNING-** ou **TUNING+**.
 - ▶ Confirmez la saisie en appuyant sur la touche **ENTER**.

L'écran affiche **RÉGLAGE HEURE** et l'heure **00:00** clignote.

- ▶ Réglez maintenant l'heure actuelle en appuyant plusieurs fois sur la touche **TUNING-** ou **TUNING+**.
- ▶ Confirmez la saisie en appuyant sur la touche **ENTER**.

L'affichage des minutes clignote.

- ▶ Réglez maintenant les minutes actuelles à l'aide de la touche **TUNING-** ou **TUNING+**.
- ▶ Confirmez la saisie en appuyant sur la touche **ENTER**.

L'écran affiche **RÉGLAGE DATE** et la date **1-6-2012** clignote.

Réglages

- ▶ Réglez maintenant le jour actuel en appuyant plusieurs fois sur la touche **TUNING-** ou **TUNING+**.
- ▶ Confirmez la saisie en appuyant sur la touche **ENTER**.
- ▶ Réglez maintenant le mois actuel en appuyant plusieurs fois sur la touche **TUNING-** ou **TUNING+**.
- ▶ Confirmez la saisie en appuyant sur la touche **ENTER**.
- ▶ Réglez maintenant l'année actuelle en appuyant plusieurs fois sur la touche **TUNING-** ou **TUNING+**.
- ▶ Confirmez la saisie en appuyant sur la touche **ENTER**.

La date et l'heure sont maintenant réglées. L'appareil est prêt pour le réglage de l'alarme et **CONFIGUR. RÉVEIL** est affiché.

Réglage du réveil

Vous pouvez utiliser l'appareil comme radio-réveil.



REMARQUE !

La fonction de réveil ainsi que les réglages de l'alarme sont disponibles uniquement en fonctionnement sur secteur.

Pour régler l'alarme en mode Radio, procédez comme suit :

- ▶ Appuyez en mode Radio sur la touche **ENTER** jusqu'à ce que **METTRE LE RÉVEIL** s'affiche.
- ▶ Confirmez la saisie en appuyant sur la touche **ENTER**.

L'**ASSISTANT RÉVEIL** est affiché et l'heure d'alarme **H. RÉG. 06:00** clignote.

- ▶ Réglez maintenant l'heure souhaitée en appuyant plusieurs fois sur la touche **TUNING-** ou **TUNING+**.
- ▶ Confirmez la saisie en appuyant sur la touche **ENTER**.

L'affichage des minutes clignote.

- ▶ Réglez maintenant les minutes souhaitées à l'aide

de la touche **TUNING-** ou **TUNING+**.

- ▶ Confirmez la saisie en appuyant sur la touche **ENTER**.

La durée d'alarme **DURÉE 15** s'affiche et le nombre **15** clignote.

- ▶ Réglez maintenant la durée d'alarme souhaitée (15, 30, 45, 60 ou 90 minutes) en appuyant plusieurs fois sur la touche **TUNING-** ou **TUNING+**.
- ▶ Confirmez la saisie en appuyant sur la touche **ENTER**.

Le signal d'alarme **SOURCE** est affiché.

- ▶ Réglez maintenant le signal d'alarme souhaité (FM, DAB ou sonnerie) en appuyant plusieurs fois sur la touche **TUNING-** ou **TUNING+**.
- ▶ Confirmez la saisie en appuyant sur la touche **ENTER**.

Si vous avez choisi FM ou DAB comme source, la première station de la liste de stations et **ASSISTANT RÉVEIL** sont maintenant affichés.

- ▶ Réglez la station souhaitée en appuyant plusieurs fois sur la touche **TUNING-** ou **TUNING+** : **1-10** ou **DERNIÈRE ÉCOUTE**.

Les jours de réveil et **ASSISTANT RÉVEIL** s'affichent.

- ▶ Réglez les jours de réveil souhaités en appuyant plusieurs fois sur la touche **TUNING-** ou **TUNING+** : **TOUS LES JOURS, UNE FOIS, WEEK-END, JOURS DE LA SEMAINE**.
- ▶ Confirmez la saisie en appuyant sur la touche **ENTER**.

Le volume du signal d'alarme est indiqué par une barre d'état et **ASSISTANT RÉVEIL** est affiché.

- ▶ Réglez maintenant le volume souhaité en appuyant plusieurs fois sur la touche **TUNING-** ou **TUNING+**.
- ▶ Confirmez la saisie en appuyant sur la touche **ENTER**.

L'activation ou la désactivation de l'alarme **RÉVEILS MARCHÉ / RÉVEILS ARRÊT** est affichée.

- ▶ En appuyant sur la touche **TUNING-** ou **TUNING+**, sélectionnez **RÉVEILS MARCHÉ** ou **RÉ-**

VEILS ARRÊT.

- ▶ Confirmez la saisie en appuyant sur la touche **ENTER**.



REMARQUE !

Si vous n'appuyez sur aucune touche, le mode Réglage se ferme automatiquement au bout de 60 secondes.

Pour désactiver le signal d'alarme, appuyez sur une touche quelconque.

Réglages du système

Les réglages du système peuvent être effectués aussi bien en mode DAB que FM. Les réglages suivants sont disponibles :

- Heure (heure/date, mise à jour autom., format de l'heure et de la date)
 - Éclairage
 - Langue
 - Réglages d'usine
 - Version logicielle
- ▶ Appuyez sur la touche **MENU** pour accéder au menu.
 - ▶ Puis affichez la fonction **SYSTÈME** dans le menu en appuyant plusieurs fois sur la touche **TUNING-** ou **TUNING+**.
 - ▶ Confirmez la saisie en appuyant sur la touche **ENTER**.
 - ▶ Sélectionnez le sous-menu souhaité et confirmez avec la touche **ENTER**.

Puis procédez comme suit :

Heure

Réglage de la date et de l'heure

Pour le réglage de l'heure, voir « Réglage de la date et de l'heure » à la page 17.

Mise à jour automatique

- ▶ Sélectionnez à l'aide de la touche **TUNING-** ou **TUNING+** le réglage **MAJ TOUTES**, **MAJ DE DAB**, **MAJ DE FM** ou **PAS DE MAJ**.

- ▶ Confirmez la saisie en appuyant sur la touche **ENTER**.
- ▶ Appuyez sur la touche **MENU** pour quitter le menu.

Format de l'heure (régler 12/24 h)

- ▶ Sélectionnez à l'aide de la touche **TUNING-** ou **TUNING+ RÉGL. 24H** ou **RÉGL. 12H**.
- ▶ Confirmez la saisie en appuyant sur la touche **ENTER**.
- ▶ Appuyez sur la touche **MENU** pour quitter le menu.

Réglage du format de la date

- ▶ Sélectionnez à l'aide de la touche **TUNING-** ou **TUNING+** le réglage **JJ-MM-AAAA** ou **MM-JJ-AAAA**.
- ▶ Confirmez la saisie en appuyant sur la touche **ENTER**.
- ▶ Appuyez sur la touche **MENU** pour quitter le menu.

Éclairage

Réglez ici la durée de l'éclairage d'écran.

Arrêt automatique

- ▶ Sélectionnez à l'aide de la touche **TUNING-** ou **TUNING+** le réglage **TOUJOURS ACTIVÉ, 10 S, 20 S, 30 S, 45 S, 60 S, 90 S, 120 S** ou **180 S**.
- ▶ Confirmez la saisie en appuyant sur la touche **ENTER**.
- ▶ Appuyez sur la touche **MENU** pour quitter le menu.

Langue

Réglez ici la langue à l'écran souhaitée.

- ▶ Sélectionnez à l'aide de la touche **TUNING-** ou **TUNING+** le réglage **DEUTSCH, ITALIANO, ENGLISH** ou **FRANÇAIS**.
- ▶ Confirmez la saisie en appuyant sur la touche **ENTER**.
- ▶ Appuyez sur la touche **MENU** pour quitter le menu.

Réglages d'usine

Vous pouvez ici restaurer les réglages d'usine sur l'appareil.



REMARQUE !

En cas de restauration des réglages d'usine, toutes les stations mémorisées sont effacées.

- ▶ Sélectionnez à l'aide de la touche **TUNING-** ou **TUNING+** **RÉGL. D'USINE OUI** ou **RÉGL. D'USINE NON**.
- ▶ Confirmez la saisie en appuyant sur la touche **ENTER**.
- ▶ Appuyez sur la touche **MENU** pour quitter le menu.

Version logicielle

Vous pouvez voir ici la version logicielle de l'appareil.

Mode Radio

Cette radio vous permet de capter des stations FM et DAB.

Votre radio dispose de l'offre d'informations Dynamic Label Segment (DLS) avec laquelle des informations telles que l'interprète, le titre du morceau ou les infos trafic actuelles sont éditées sur l'écran.

Mode DAB

Lorsque vous utilisez le mode DAB pour la première fois, l'appareil recherche automatiquement toutes les stations DAB disponibles et les mémorise durablement de manière à ce que la recherche des stations ne soit nécessaire qu'une fois.

- ▶ Appuyez plusieurs fois sur la touche **MODE** jusqu'à ce que l'écran affiche **DAB**.

Une barre d'état avec le message **RECHERCHE** et le nombre de stations DAB trouvées s'affichent.

Une fois la recherche des stations terminée, les stations sont classées par ordre alphabétique et la première station de la liste est affichée.

- ▶ Réglez la station DAB souhaitée en appuyant plusieurs fois sur la touche **TUNING-** ou **TUNING+**.
- ▶ Confirmez la saisie en appuyant sur la touche **ENTER**.



REMARQUE !

Si la radio ne capte aucune station DAB, l'écran affiche **LISTE DE STAT.**

Recherche de stations DAB

Pour rechercher des stations ou des émissions DAB en mode DAB, appuyez deux fois sur la touche **ENTER**.

L'appareil recherche alors toutes les stations DAB disponibles.



REMARQUE !

Pour que votre liste de stations DAB soit toujours actuelle, exécutez régulièrement une recherche des stations DAB.

Mémorisation de stations DAB

Vous pouvez mémoriser jusqu'à 10 stations DAB pré-réglées.

- ▶ Appuyez plusieurs fois sur la touche **MODE** jusqu'à ce que l'écran affiche **DAB**.
- ▶ Réglez la station DAB souhaitée en appuyant plusieurs fois sur la touche **TUNING-** ou **TUNING+**.
- ▶ Pour sélectionner un emplacement mémoire, appuyez sur une des touches numériques **1** à **5** pour les emplacements mémoire 1 à 5 ou sur **5+** pour les emplacements mémoire 6 à 10.
Pour sélectionner un emplacement mémoire de 6 à 10, appuyez env. 5 secondes sur la touche **5+** et sur une des touches numériques **1** à **5** :

Emplacement mémoire	Touche	Touche
6	5+	1
7	5+	2
8	5+	3
9	5+	4
10	5+	5

Le nombre de stations mémorisées est affiché à l'écran.

Écoute de stations DAB

- ▶ Appuyez plusieurs fois sur la touche **MODE** jusqu'à ce que l'écran affiche **DAB**.
- ▶ Appuyez sur une des touches numériques **1** à **5** ou sur **5+** et sur une touche numérique pour sélectionner une station (les combinaisons de touches possibles sont indiquées dans le tableau du chapitre « Mémorisation de stations DAB » à la page 24).

Menu DAB

Le menu DAB peut être ouvert uniquement en mode DAB. Vous pouvez y afficher les fonctions suivantes :

- Liste de stations
- Recherche totale
- Réglage manuel
- DRC
- Système
- ▶ Appuyez plusieurs fois sur la touche **MODE** jusqu'à ce que l'écran affiche **DAB**.
- ▶ Appuyez sur la touche **MENU** pour accéder au menu DAB.
- ▶ Puis affichez la fonction du menu DAB souhaitée en appuyant plusieurs fois sur la touche **TUNING-** ou **TUNING+**.
- ▶ Confirmez la saisie en appuyant sur la touche **ENTER**.

Liste de stations

Les stations DAB mémorisées sont affichées dans ce menu, d'où elles peuvent être écoutées.

- ▶ Appuyez sur la touche **MENU** pour accéder au menu DAB.
- ▶ Puis affichez la fonction **LISTE DE STAT.** dans le menu DAB en appuyant plusieurs fois sur la touche **TUNING-** ou **TUNING+**.
- ▶ Confirmez la saisie en appuyant sur la touche **ENTER**.
- ▶ Sélectionnez la station souhaitée à l'aide de la touche **TUNING-** ou **TUNING+**.
- ▶ Confirmez la saisie en appuyant sur la touche **ENTER**.



REMARQUE !

Si la station DAB sélectionnée ne peut pas être captée, le message **SERVICE NON DISPONIBLE** s'affiche sur l'écran. Vérifiez éventuellement l'orientation de l'antenne.

Recherche totale

Pour que votre liste de stations soit toujours actuelle, vous pouvez exécuter une recherche totale des sta-

tions.

- ▶ Appuyez sur la touche **MENU** pour accéder au menu DAB.
- ▶ Puis affichez la fonction **RECHERCHE TOTALE** dans le menu DAB en appuyant plusieurs fois sur la touche **TUNING-** ou **TUNING+**.

Une barre d'état avec le message **RECHERCHE** et le nombre de stations DAB trouvées s'affichent.

Une fois la recherche des stations terminée, les stations sont classées par ordre alphabétique et la première station de la liste est affichée.

- ▶ Appuyez sur la touche **MENU** pour quitter le menu.

Réglage manuel

Vous pouvez exécuter une recherche manuelle des stations et ajouter la station sélectionnée dans la liste de stations. Cette fonction permet un ajustement fin de la station.

- ▶ Appuyez sur la touche **MENU** pour accéder au menu DAB.
- ▶ Puis affichez la fonction **RÉGLAGE MANUEL** dans le menu DAB en appuyant plusieurs fois sur la touche **TUNING-** ou **TUNING+**.
- ▶ Confirmez la saisie en appuyant sur la touche **ENTER**.
- ▶ Réglez maintenant la station manuellement en appuyant sur la touche **TUNING-** ou **TUNING+**.
- ▶ Appuyez sur la touche **MENU** pour quitter le menu.

DRC (Dynamic Range Control)



REMARQUE !

Cette fonction doit être supportée par la station de radio.

Le signal pour l'adaptation de l'amplitude dynamique dépend du programme radio (classique, pop, documentaires) et est transmis pour chaque programme parallèlement au signal audio. Avec votre radio DAB, vous pouvez utiliser ce signal de commande pour la compression de l'amplitude dynamique du signal audio restitué.

Une forte compression signifie p. ex. que les sons faibles sont amplifiés, mais pas les sons déjà forts. Ce qui permet de compenser les variations de qualité du son des stations.

Les possibilités suivantes vous sont proposées :

- **DRC DÉACTIVÉ** – pas de compression
- **DRC ÉLEVÉ** – compression maximale
- **DRC FAIBLE** – compression moyenne
- ▶ Appuyez sur la touche **MENU** pour accéder au menu DAB.
- ▶ Puis affichez la fonction **DCR** dans le menu DAB en appuyant plusieurs fois sur la touche **TUNING-** ou **TUNING+**.
- ▶ Confirmez la saisie en appuyant sur la touche **ENTER**.
- ▶ Réglez maintenant la compression souhaitée en appuyant sur la touche **TUNING-** ou **TUNING+**.
- ▶ Confirmez la saisie en appuyant sur la touche **ENTER**.
- ▶ Appuyez sur la touche **MENU** pour quitter le menu.

Système

Les réglages du système peuvent être effectués aussi bien en mode DAB que FM, voir « Réglages du système » à la page 20.

Mode FM

Dans ce menu, vous pouvez écouter la radio FM.

- ▶ Appuyez plusieurs fois sur la touche **MODE** jusqu'à ce que l'écran affiche **FM**.

Recherche et mémorisation de stations FM

- ▶ Réglez la station FM souhaitée en appuyant plusieurs fois sur la touche **TUNING-** ou **TUNING+**.

Vous pouvez mémoriser jusqu'à 10 stations FM pré-réglées.

- ▶ Pour sélectionner un emplacement mémoire, appuyez sur une des touches numériques **1** à **5** pour les emplacements mémoire 1 à 5 ou sur **5+** pour les emplacements mémoire 6 à 10.
Pour sélectionner un emplacement mémoire de 6 à 10, appuyez env. 5 secondes sur la touche **5+** et sur une des touches numériques **1** à **5** :

Emplacement mémoire	Touche	Touche
6	5+	1
7	5+	2
8	5+	3
9	5+	4
10	5+	5

Le nombre de stations mémorisées est affiché à l'écran.

Écoute de stations FM

- ▶ Appuyez plusieurs fois sur la touche **MODE** jusqu'à ce que l'écran affiche **FM**.
- ▶ Appuyez sur une des touches numériques **1** à **5** ou sur **5+** et sur une touche numérique pour sélectionner une station (les combinaisons de touches possibles sont indiquées dans le tableau du chapitre « Recherche et mémorisation de stations FM » à la page 28).

Menu FM

Le menu FM peut être ouvert uniquement en mode

FM. Vous pouvez y afficher les fonctions suivantes :

- Réglage pour la recherche des stations
- Réglage audio
- Système
- ▶ Appuyez plusieurs fois sur la touche **MODE** jusqu'à ce que l'écran affiche **FM**.
- ▶ Appuyez sur la touche **MENU** pour accéder au menu FM.
- ▶ Puis affichez la fonction du menu FM souhaitée en appuyant plusieurs fois sur la touche **TUNING-** ou **TUNING+**.
- ▶ Confirmez la saisie en appuyant sur la touche **ENTER**.

Réglage pour la recherche des stations

- ▶ Sélectionnez à l'aide de la touche **TUNING-** ou **TUNING+** le réglage **TOUTES LES STATIONS** ou **STATIONS À SIGNAL FORT UNIQUEMENT**.
- ▶ Confirmez la saisie en appuyant sur la touche **ENTER**.
- ▶ Appuyez sur la touche **MENU** pour quitter le menu.

Réglage audio

- ▶ Sélectionnez à l'aide de la touche **TUNING-** ou **TUNING+** le réglage **STÉRÉO** ou **MONO** ou **MONO UNIQUEMENT**.
- ▶ Confirmez la saisie en appuyant sur la touche **ENTER**.
- ▶ Appuyez sur la touche **MENU** pour quitter le menu.

Nettoyage

Avant de nettoyer l'appareil, veillez à débrancher la fiche d'alimentation de la prise de courant. Utilisez pour le nettoyage un chiffon doux et sec. Évitez les solvants et produits d'entretien chimiques qui risqueraient d'endommager la surface et/ou les inscriptions de l'appareil.

Recyclage



Emballage

Votre appareil se trouve dans un emballage de protection afin d'éviter qu'il ne soit endommagé au cours du transport. Les emballages sont des matières premières et peuvent être recyclés ou réintégrés dans le circuit des matières premières.



Appareil

Une fois l'appareil arrivé en fin de vie, ne le jetez en aucun cas avec les déchets domestiques. Informez-vous auprès de votre municipalité des possibilités de recyclage écologique et adapté. Retirez les piles de l'appareil avant son élimination.



Piles

Les piles usagées ne sont pas des déchets domestiques. Elles doivent être déposées dans un lieu de collecte des piles usagées.

DE

FR

IT

Données techniques

Bloc d'alimentation

Fabricant	ORIENTAL HERO ELE. FTY.
Modèle	OH-1048A0591000U2- VDE
Tension d'entrée	AC 100-240 V ~ 50/60 Hz
Tension de sortie	DC 5,9 V  1 A

Radio

Alimentation électrique	DC 5,9 V  1 A
Fonctionnement sur piles	4 x 1,5 V Mignon/ AA/ LR06
Puissance de sortie	2 x 0,8 W RMS
Sortie casque	150 mV max.
Plage de fréquence FM	87,5 - 108 MHz
Plage de fréquence DAB+	174 - 239 MHz
Dimensions (lxHxP)	Env. 220 x 107 x 60 mm
Poids	0,42 kg



Sous réserve de modifications techniques !

Indice

Informazioni relative al presente manuale	3
Parole e simboli di avvertimento utilizzati nelle istruzioni	4
Utilizzo conforme	5
Contenuto della confezione	5
Indicazioni di sicurezza	6
Persone non autorizzate	6
Utilizzo sicuro	6
Riparazione	10
Caratteristiche dell'apparecchio	11
Lato superiore	11
Vista laterale.....	11
Lato anteriore	12
Lato posteriore	12
Rimozione dell'imballaggio e posizionamento	13
Collegamento dell'alimentatore alla radio	13
Inserimento delle batterie nell'apparecchio	14
Accensione/spegnimento dell'apparecchio	15
Alimentazione a batteria	15
Alimentazione da rete elettrica	15
Posizionamento dell'antenna	15
Regolazione del volume	16
Collegamento di auricolari/cuffie	16
Impostazioni	17
Impostazione di data e ora	17
Impostazione sveglia.....	18
Impostazioni di sistema	20
Ora	20
Illuminazione	21
Lingua.....	22
Impostazioni predefinite	22
Modalità radio	23
Modalità DAB	23
Menu DAB	25
Modalità FM.....	28
Menu FM	28

DE

FR

IT

Indice

Pulizia	30
Smaltimento	31
Dati tecnici	32

Informazioni relative al presente manuale



Prima di iniziare a utilizzare l'apparecchio, leggere attentamente il presente manuale e soprattutto attenersi alle istruzioni di sicurezza.

Tutte le operazioni relative a questo apparecchio devono essere eseguite solo come descritto nelle istruzioni per l'uso.

Tenere sempre a portata di mano queste istruzioni per l'uso e conservarle con cura, in modo da poterle consegnare al nuovo proprietario in caso di cessione.

Parole e simboli di avvertimento utilizzati nelle istruzioni



PERICOLO!

Segnalazione di rischio letale immediato.

AVVERTENZA!

Segnalazione di possibile rischio letale e/o rischio di gravi lesioni irreversibili.



AVVERTENZA!

Segnalazione di pericolo a causa di volume troppo alto.



AVVERTENZA!

Segnalazione di pericolo di scosse elettriche



ATTENZIONE!

Seguire le indicazioni al fine di evitare lesioni alle persone e danni alle cose.

ATTENZIONE!

Seguire le indicazioni al fine di evitare danni alle cose.



NOTA!

Segnala ulteriori informazioni sull'utilizzo dell'apparecchio.



NOTA!

Osservare le note nelle istruzioni per l'uso.

Utilizzo conforme

La radio DAB+ con sintonizzatore PLL serve per la riproduzione di musica e audio di programmi radio e dispone di una funzione di sveglia.

Il Digital Audio Broadcasting (DAB) è uno standard di trasmissione digitale per la ricezione terrestre di programmi radiofonici.

L'apparecchio è destinato esclusivamente all'utilizzo privato e non a quello industriale/commerciale.

In caso di utilizzo non conforme la garanzia decade:

- Non modificare l'apparecchio senza la nostra autorizzazione e non utilizzare apparecchi ausiliari non approvati o non forniti da noi.
- Utilizzare esclusivamente pezzi di ricambio e accessori forniti o approvati da noi.
- Attenersi a tutte le informazioni riportate nelle presenti istruzioni per l'uso, in particolare alle indicazioni di sicurezza. Qualsiasi altro utilizzo è considerato non conforme e può provocare danni alle persone o alle cose.
- Non utilizzare l'apparecchio in condizioni ambientali estreme.

Contenuto della confezione

Verificare l'integrità della confezione e comunicare l'eventuale incompletezza della fornitura **entro 14 giorni dall'acquisto**.

All'apertura della confezione, assicurarsi che contenga le seguenti parti:

- Radio DAB+ con sintonizzatore PLL
- Alimentatore
- Istruzioni per l'uso e certificato di garanzia

Indicazioni di sicurezza

Persone non autorizzate

- L'apparecchio non è concepito per essere utilizzato da persone (compresi i bambini) con capacità fisiche, sensoriali o intellettive limitate o prive di esperienza e/o di conoscenze e che pertanto devono essere controllate da una persona responsabile della loro sicurezza oppure devono ricevere da quest'ultima le istruzioni relative al corretto utilizzo dell'apparecchio. Non lasciare i bambini incustoditi; assicurarsi che non giochino con l'apparecchio.
- Tenere l'apparecchio e gli accessori fuori dalla portata dei bambini.



AVVERTENZA!

Tenere fuori dalla portata dei bambini anche le pellicole di imballaggio. Pericolo di soffocamento.

Utilizzo sicuro

- Non posizionare recipienti contenenti liquidi, ad es. vasi, sull'apparecchio o nelle sue immediate vicinanze e proteggere tutte le parti da gocce e spruzzi d'acqua. Il recipiente potrebbe rovesciarsi e i liquidi pregiudicherebbero la sicurezza elettrica.
- In caso di danni all'alimentatore, al cavo di collegamento o all'apparecchio, scollegare immediatamente la spina dalla presa elettrica.
- Se l'apparecchio viene trasportato da un luogo freddo a uno caldo, è possibile che si accumulino della condensa all'interno di esso o dell'alimentatore. Attendere alcune ore prima di metterlo in funzione.

Alimentazione elettrica



AVVERTENZA

La presenza di parti sotto tensione comporta il rischio di scosse elettriche. Attenersi tassativamente alle istruzioni seguenti:

- Per il collegamento della radio utilizzare soltanto l'alimentatore fornito in dotazione, cod. modello: OH-1048A0591000U2-VDE.
- Collegare l'alimentatore soltanto a prese elettriche ben raggiungibili e installate a norma (100-240 V ~ 50/60 Hz) in prossimità del luogo di installazione. Lasciare libero l'accesso alla presa elettrica in modo da potere estrarre facilmente la spina.
- Prima di pulire l'apparecchio scollegare l'alimentatore dalla presa elettrica.
- Estrarre il cavo di alimentazione dalla presa afferrandolo dalla spina e non tirando il cavo.
- In caso di danni all'alimentatore, al cavo di collegamento o all'apparecchio, oppure in caso di penetrazione di liquidi o di corpi estranei all'interno dell'apparecchio, scollegare immediatamente la spina dalla presa.

Posizionamento / Ambiente

- Nelle prime ore di funzionamento i dispositivi nuovi possono emettere un tipico e inevitabile odore, completamente innocuo, che si riduce progressivamente con il passare del tempo. Per ridurre al minimo tale odore, si consiglia di aerare periodicamente il locale. Nella progettazione del prodotto abbiamo fatto in modo di restare notevolmente al di sotto dei valori minimi previsti dalla legge.
- Collocare e utilizzare tutti i componenti su una base piana, stabile e priva di vibrazioni, per evitare la caduta dell'apparecchio.

- Nel posizionare l'apparecchio, mantenere una distanza di almeno 5 cm tutt'intorno per consentire un'aerazione sufficiente.
- Non impedire l'aerazione coprendo l'apparecchio con oggetti come riviste, tovaglie, tende, ecc.
- Accertarsi che l'apparecchio non sia esposto a fonti dirette di calore (ad es. termosifoni).
- Assicurarsi che, sull'apparecchio o nelle sue vicinanze, non siano presenti fiamme libere (ad es. candele accese).
- Non appoggiare alcun oggetto sui cavi in quanto potrebbero danneggiarsi.
- Utilizzare l'apparecchio esclusivamente in ambienti interni, come abitazioni o simili.

Compatibilità elettromagnetica

- Mantenere almeno un metro di distanza da fonti di interferenze magnetiche e ad alta frequenza (televisori, altri diffusori audio, telefoni cordless, cellulari, ecc.) per evitare malfunzionamenti.

Utilizzo sicuro delle batterie



AVVERTENZA

Le batterie possono contenere materiali infiammabili. Se utilizzate in modo improprio, le batterie possono lasciare fuoriuscire liquidi, surriscaldarsi, infiammarsi e persino esplodere, causando danni all'apparecchio e all'utente. Attenersi tassativamente alle seguenti indicazioni:

- Tenere le batterie fuori dalla portata dei bambini. Se inghiottite, le batterie possono costituire un pericolo letale. In caso di ingestione di una batteria, chiamare immediatamente un medico.
- **ATTENZIONE! PERICOLO DI ESPLOSIONE**

- in caso di sostituzione scorretta delle batterie. Sostituire le batterie utilizzate con batterie nuove dello stesso tipo.
- PERICOLO DI ESPLOSIONE! Non ricaricare mai le batterie (a meno che sia espressamente indicato).
 - PERICOLO DI ESPLOSIONE! Non cortocircuitare le batterie e non gettarle nel fuoco.
 - Non smontare o deformare le batterie. In caso di fuoriuscita di acido dalle batterie, evitare assolutamente il contatto con la pelle, gli occhi e le mucose. Se nonostante ciò la pelle dovesse venire a contatto con gli acidi, pulire subito i punti interessati con abbondante acqua pura e rivolgersi immediatamente a un medico.
 - Non esporre le batterie a calore eccessivo (come luce solare, fuoco o simili).
 - Non esporre le batterie a condizioni estreme; ad esempio non posizionare l'apparecchio sui termosifoni, poiché il rischio di fuoriuscita di liquidi è elevato.
 - Non invertire mai la polarità. Assicurarsi che il polo positivo (+) e il polo negativo (-) siano inseriti correttamente per evitare cortocircuiti.
 - Rimuovere immediatamente le batterie scariche dall'apparecchio, in quanto potrebbero lasciare fuoriuscire liquidi, con conseguente pericolo di corrosione dovuto agli acidi delle batterie.
 - Nel caso in cui fuoriesca del liquido dalle batterie, rimuoverle immediatamente dall'apparecchio. Pulire i contatti prima di inserire una batteria nuova. Pericolo di corrosione dovuto agli acidi delle batterie.
 - Rimuovere le batterie quando l'apparecchio non viene utilizzato per un lungo periodo.
 - Prima di inserire le batterie, verificare che i contatti dell'apparecchio e delle batterie siano

puliti, se necessario pulirli.

Riparazione

In caso di problemi tecnici con l'apparecchio, rivolgersi al nostro centro di assistenza.



AVVERTENZA

La presenza di parti sotto tensione comporta il rischio di scosse elettriche. Non provare in alcun caso ad aprire il rivestimento dell'alimentatore oppure ad aprire o riparare l'apparecchio autonoma-

mente.

- In caso di danni al rivestimento dell'alimentatore o al cavo di collegamento, è necessario smaltire l'alimentatore e sostituirlo con uno nuovo dello stesso tipo.
- In caso di danni al cavo dell'apparecchio, la sostituzione dovrà essere eseguita dal produttore, dal suo servizio clienti o da personale tecnico qualificato, al fine di escludere eventuali pericoli.

Caratteristiche dell'apparecchio

DE
FR
IT

Lato superiore

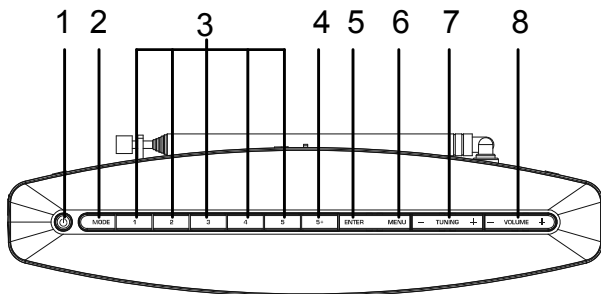

- 1) **TASTO Power**: accensione/spengimento
- 2) **TASTO Mode**
- 3) **1-5 Tasti** (tasti per la memorizzazione delle stazioni)
- 4) **5+ Tasto**
- 5) **TASTO ENTER/INFO**: conferma della selezione/visualizzazione di informazioni
- 6) Tasto Menu
- 7) **TASTO +TUNING**: ricerca delle stazioni
- 8) **TASTO +VOLUME**: regolazione del volume

Vista laterale

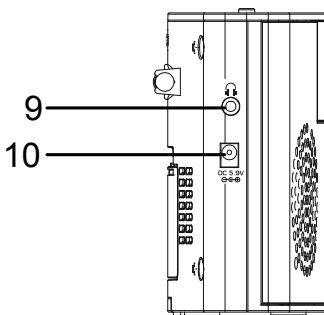

- 9) Connessione per cuffie
- 10) Connessione per alimentazione

Lato anteriore

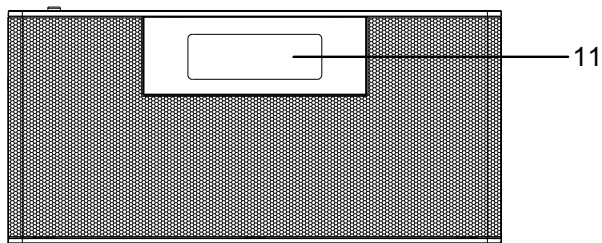

11) Display

Lato posteriore

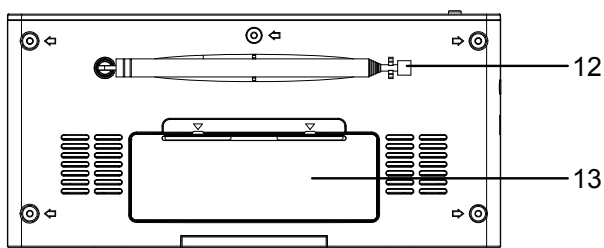

12) Antenna telescopica

13) Vano batterie

Rimozione dell'imballaggio e posizionamento

Rimuovere tutto il materiale di imballaggio.



PERICOLO!

Tenere le pellicole di imballaggio fuori dalla portata dei bambini. Pericolo di soffocamento.

Posizionare l'apparecchio su una superficie piana e stabile. Accertarsi che

- né l'apparecchio né la batteria siano esposti a fonti di calore intenso;
- né l'apparecchio né la batteria siano esposti alla luce diretta del sole;
- l'apparecchio (radio DAB e alimentatore) non venga a contatto con liquidi, né con gocce d'acqua o spruzzi.

Collegamento dell'alimentatore alla radio



ATTENZIONE!

Per il collegamento della radio utilizzare soltanto l'alimentatore fornito in dotazione, cod. modello: OH-1048A0591000U2-VDE. Sull'alimentatore è applicata una targhetta che riporta questa indicazione.

- ▶ Collegare la spina del cavo dell'alimentatore alla connessione della radio.
- ▶ Inserire la spina dell'alimentatore in una presa elettrica 100-240V ~ 50/60Hz facilmente accessibile.



NOTA

Se l'apparecchio non viene utilizzato per un periodo di tempo prolungato, si consiglia di metterlo fuori servizio. A tale scopo scollegare la spina.

Inserimento delle batterie nell'apparecchio

Il vano batterie si trova sul retro dell'apparecchio.



AVVERTENZA

La presenza di parti sotto tensione comporta il rischio di scosse elettriche.

- ▶ Rimuovere lo sportello del vano batterie.
- ▶ Inserire quattro batterie da 1,5 V, formato AA/LR06, in modo da appoggiare il polo negativo sulle molle. Osservare lo schizzo nel vano batterie.

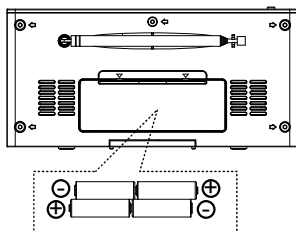

Spingere nuovamente il coperchio sul vano batterie.



NOTA

In caso di lunghi periodi di inutilizzo, si consiglia di rimuovere la batteria dall'apparecchio.

Accensione/spegnimento dell'apparecchio

- ▶ Premere il tasto **POWER** per circa 2–3 secondi per accendere l'apparecchio.

Alimentazione a batteria

- ▶ Premere nuovamente il tasto **POWER** per spegnere l'apparecchio.



NOTA

Durante il funzionamento a batterie non è disponibile la modalità Standby: quando si spegne l'apparecchio, il display viene completamente disattivato.

Alimentazione da rete elettrica

- ▶ Premere nuovamente il tasto **POWER** per passare alla modalità Standby.



NOTA

In modalità Standby vengono visualizzate l'ora e la data, se impostate (vedere anche „Impostazione di data e ora“ a pagina 17).

- ▶ Scollegare la spina per spegnere completamente l'apparecchio.

Posizionamento dell'antenna

- ▶ Estrarre completamente l'antenna telescopica.



NOTA

Per una ricezione buona del segnale e una qualità audio ottimale, è necessario estrarre completamente l'antenna. Se si sposta l'antenna telescopica, può essere necessario effettuare nuovamente la ricerca delle stazioni (vedere „Modalità radio“ a pagina 23).

L'indicatore a barre  mostra la qualità del segnale attuale.

Regolazione del volume

- ▶ Premere il tasto **-VOLUME** per abbassare il volume.
- ▶ Premere il tasto **VOLUME+** per aumentare il volume.

Collegamento di auricolari/cuffie

Sul lato dell'apparecchio si trova la connessione per le cuffie.

Collegare le cuffie con un connettore jack da 3,5 mm. Al collegamento delle cuffie gli altoparlanti vengono disattivati automaticamente.



AVVERTENZA!

Una pressione acustica eccessiva durante l'utilizzo di auricolari e cuffie può provocare danni alla capacità uditiva e/o la perdita dell'udito. Prima della riproduzione, impostare il volume al livello minimo.

Avviare la riproduzione e alzare il volume fino a raggiungere un livello gradevole.

L'utilizzo dell'apparecchio con le cuffie ad alto volume per un periodo prolungato può provocare danni all'udito.

Impostazioni

Per impostare la data, l'ora e la sveglia, è necessario che l'apparecchio sia acceso. È possibile definire impostazioni di sistema solo quando l'apparecchio è acceso.



NOTA

Le impostazioni definite vengono mantenute in modalità Standby.

Per definire le impostazioni procedere come segue:

Impostazione di data e ora



NOTA

Con il funzionamento a batterie non è disponibile la modalità Standby, pertanto l'ora non viene visualizzata.

- ▶ Premere il tasto **ENTER** per circa 2-3 secondi.

oppure

- ▶ Premere ripetutamente il tasto **MODE**, fino a quando sul display viene visualizzato **DAB** o **FM**.
- ▶ Premere il tasto **MENU** per accedere al menu DAB o FM.
- ▶ Premere quindi ripetutamente il tasto **TUNING-** o **TUNING+** per richiamare la funzione **ORA**.
- ▶ Premere il tasto **ENTER** per confermare la selezione.

Sul display viene visualizzato **IMPOST. ORA** e l'orario **00:00** lampeggia.

- ▶ Premere ripetutamente il tasto **TUNING-** o **TUNING+** per impostare l'ora attuale.
- ▶ Premere il tasto **ENTER** per confermare la selezione.

I minuti lampeggiano.

- ▶ Con il tasto **TUNING-** o **TUNING+** impostare i minuti.
- ▶ Premere il tasto **ENTER** per confermare la selezione.

Sul display viene visualizzato **IMPOSTAZIONE DATA** e la data **1-6-2012** lampeggia.

- ▶ Premere ripetutamente il tasto **TUNING-** o **TU-**

NING+ per impostare il giorno attuale.

- ▶ Premere il tasto **ENTER** per confermare la selezione.
- ▶ Premere ripetutamente il tasto **TUNING-** o **TUNING+** per impostare il mese attuale.
- ▶ Premere il tasto **ENTER** per confermare la selezione.
- ▶ Premere ripetutamente il tasto **TUNING-** o **TUNING+** per impostare l'anno.
- ▶ Premere il tasto **ENTER** per confermare la selezione.

A questo punto l'ora risulta impostata. L'apparecchio è pronto per impostare la sveglia e viene visualizzato **IMPOSTAZIONE SVEGLIA.**

Impostazione sveglia

È possibile utilizzare l'apparecchio come radiosveglia.



NOTA

La funzione di sveglia e le relative impostazioni funzionano solo quando l'apparecchio è alimentato dalla rete elettrica.

Per impostare la sveglia in modalità radio procedere come segue:

- ▶ In modalità radio premere il tasto Enter fino a quando viene visualizzato **IMPOST. SVEGLIA.**
- ▶ Premere il tasto **ENTER** per confermare la selezione.

Sul display viene visualizzato **ASSIST. SVEGLIA** e l'ora di sveglia **ORA SVEGL. 06:00** lampeggia.

- ▶ Premere ripetutamente il tasto **TUNING-** o **TUNING+** per impostare l'ora desiderata.
- ▶ Premere il tasto **ENTER** per confermare la selezione.

I minuti lampeggiano.

- ▶ Con il tasto **TUNING-** o **TUNING+** impostare i minuti.
- ▶ Premere il tasto **ENTER** per confermare la selezione.

Viene visualizzata la durata della sveglia **DURATA 15** e il numero **15** lampeggia.

- ▶ Premere quindi ripetutamente il tasto **TUNING-** o **TUNING+** per impostare la durata desiderata (15, 30, 45, 60 o 90 minuti).
- ▶ Premere il tasto **ENTER** per confermare la selezione.

Viene visualizzato il segnale di sveglia **SORGENTE**.

- ▶ Premere ripetutamente il tasto **TUNING-** o **TUNING+** per impostare il segnale di sveglia desiderato (FM, DAB o segnale acustico).
- ▶ Premere il tasto **ENTER** per confermare la selezione.

Se come sorgente è stato selezionato FM o DAB, verrà visualizzata la prima stazione dell'elenco e **ASSIST. SVEGLIA**.

- ▶ Premere quindi ripetutamente il tasto **TUNING-** o **TUNING+** per impostare la stazione desiderata: **1-10** o **ULTIMO ASCOLTO**.

Vengono visualizzati i giorni per i quali impostare la sveglia e **ASSIST. SVEGLIA**.

- ▶ Premere ripetutamente il tasto **TUNING-** o **TUNING+** per impostare i giorni nei quali si desidera essere svegliati: **OGNI GIORNO, UNA VOLTA, FINE SETTIMANA, GIORNI FERALI**
- ▶ Premere il tasto **ENTER** per confermare la selezione.

Una barra di stato e **ASSIST. SVEGLIA** mostrano il volume della sveglia.

- ▶ Premere ripetutamente il tasto **TUNING-** o **TUNING+** per impostare il volume desiderato.
- ▶ Premere il tasto **ENTER** per confermare la selezione.

Viene visualizzata l'attivazione/disattivazione della sveglia **SVEGLIA ATTIVATA./SVEGLIA DISATT.**

- ▶ Utilizzare il tasto **TUNING-** o **TUNING+** per selezionare **SVEGLIA ATTIVATA.** o **SVEGLIA DISATT.**
- ▶ Premere il tasto **ENTER** per confermare la selezione.



NOTA

Se non viene premuto alcun tasto, la modalità di impostazione si chiude automati-

camente dopo 60 secondi.

Per spegnere il segnale di sveglia premere un tasto qualsiasi.

Impostazioni di sistema

È possibile eseguire le impostazioni di sistema sia in modalità DAB che in modalità FM. Nelle impostazioni di sistema si possono definire le seguenti impostazioni:

- Ora (ora/data, aggiornamento autom., formato ora e formato data)
 - Illuminazione
 - Lingua
 - Impostazioni predefinite
 - Versione SW
- ▶ Premere il tasto **MENU** per accedere al menu.
 - ▶ Premere quindi ripetutamente il tasto **TUNING-** o **TUNING+** per richiamare dal menu la funzione **SISTEMA**.
 - ▶ Premere il tasto **ENTER** per confermare la selezione.
 - ▶ Selezionare il sottomenu che si desidera aprire e confermare con il tasto **ENTER**.

Procedere quindi come segue:

Ora

Impostazione ora/data

Per l'impostazione dell'ora vedere „Impostazione di data e ora“ a pagina 17.

Aggiornamento automatico

- ▶ Con il tasto **TUNING-** o **TUNING+** selezionare le impostazioni **AGGIORNA TUTTI**, **AGGIORNA DA DAB**, **AGGIORNA DA FM** o **NESSUN AGGIORN.**
- ▶ Premere il tasto **ENTER** per confermare la selezione.
- ▶ Premere il tasto **MENU** per uscire dal menu.

Formato ora (Impostazione 12/24 ore)

- ▶ Con il tasto **TUNING-** o **TUNING+** scegliere **IMPOSTAZIONE 24 ORE** o **IMPOSTAZIONE 12 ORE**.
- ▶ Premere il tasto **ENTER** per confermare la selezione.
- ▶ Premere il tasto **MENU** per uscire dal menu.

Impostazione formato data

- ▶ Con il tasto **TUNING-** o **TUNING+** scegliere **GG-MM-AAAA** o **MM-GG-AAAA**.
- ▶ Premere il tasto **ENTER** per confermare la selezione.
- ▶ Premere il tasto **MENU** per uscire dal menu.

Illuminazione

Qui è possibile impostare la durata dell'illuminazione del display.

Disattivazione a tempo

- ▶ Con il tasto **TUNING-** o **TUNING+** scegliere tra **SEMPRE ATTIVATO, 10 SEC., 20 SEC., 30 SEC., 45 SEC., 60 SEC., 90 SEC., 120 SEC.** o **180 SEC.**
- ▶ Premere il tasto **ENTER** per confermare la selezione.
- ▶ Premere il tasto **MENU** per uscire dal menu.

Lingua

Qui è possibile impostare la lingua per le indicazioni visualizzate sul display.

- ▶ Con il tasto **TUNING-** o **TUNING+** scegliere tra **TEDESCO, ITALIANO, INGLESE** o **FRANCESE**.
- ▶ Premere il tasto **ENTER** per confermare la selezione.
- ▶ Premere il tasto **MENU** per uscire dal menu.

Impostazioni predefinite

Qui è possibile ripristinare le impostazioni predefinite dell'apparecchio.



NOTA

Con il ripristino delle impostazioni predefinite, tutte le posizioni di memoria delle stazioni vengono cancellate.

- ▶ Con il tasto **TUNING-** o **TUNING+** scegliere **IMPOSTAZIONI STANDARD SÌ** o **IMPOSTAZIONI STANDARD NO**.
- ▶ Premere il tasto **ENTER** per confermare la selezione.
- ▶ Premere il tasto **MENU** per uscire dal menu.

Versione del software

In Versione SW è possibile vedere la versione del software dell'apparecchio.

Modalità radio

La radio consente di ricevere stazioni FM e DAB. L'apparecchio dispone del Dynamic Label Segment (DLS), che consente di visualizzare sul display informazioni quali l'interprete e il titolo del brano musicale o le notizie aggiornate sul traffico.

Modalità DAB

Al primo funzionamento in modalità DAB, l'apparecchio cerca automaticamente tutte le stazioni DAB ricevibili e le memorizza in maniera permanente, così che la ricerca delle stazioni debba essere eseguita una sola volta.

- ▶ Premere ripetutamente il tasto **MODE**, fino a quando sul display viene visualizzato **DAB**.

Il display visualizza una barra di stato con il messaggio **RICERCA** e il numero delle stazioni DAB trovate. Terminata la ricerca, le stazioni vengono disposte in ordine alfabetico e viene visualizzata la prima stazione dell'elenco.

- ▶ Premere ripetutamente il tasto **TUNING-** o **TUNING+** per impostare la stazione DAB desiderata.
- ▶ Premere il tasto **ENTER** per confermare la selezione.



NOTA

Nel caso in cui nessuna stazione DAB sia ricevibile, sul display viene visualizzato **LI-STA STAZIONI**.

Ricerca delle stazioni DAB

Per cercare stazioni o trasmissioni DAB in modalità DAB, premere due volte il tasto **ENTER**.

L'apparecchio esegue la ricerca di tutte le stazioni DAB disponibili.



NOTA

Per mantenere aggiornato l'elenco delle stazioni DAB, si consiglia di eseguire periodicamente la ricerca delle stazioni DAB.

Memorizzazione delle stazioni DAB

È possibile memorizzare fino a 10 stazioni DAB preimpostate.

- ▶ Premere ripetutamente il tasto **MODE**, fino a quando sul display viene visualizzato **DAB**.
- ▶ Premere ripetutamente il tasto **TUNING-** o **TUNING+** per impostare la stazione DAB desiderata.
- ▶ Per selezionare una posizione di memoria, premere uno dei tasti numerici **1–5** per le posizioni da 1 a 5 oppure **5+** per una delle posizioni da 6 a 10. Per selezionare una posizione di memoria da 6 a 10, premere il tasto **5+** e uno dei tasti numerici **1–5** per circa 5 secondi:

Posizione di memoria	Tasto	Tasto
6	5+	1
7	5+	2
8	5+	3
9	5+	4
10	5+	5

Il numero delle stazioni memorizzate viene visualizzato sul display.

Come richiamare le stazioni DAB

- ▶ Premere ripetutamente il tasto **MODE**, fino a quando sul display viene visualizzato **DAB**.
- ▶ Premere uno dei tasti numerici **1–5** oppure **5+** e un tasto numerico per selezionare una stazione (per le combinazioni di tasti possibili vedere tabella nel capitolo „Memorizzazione delle stazioni DAB“ a pagina 24).

Menu DAB

Il menu DAB può essere richiamato solo in modalità DAB. Dal menu DAB è possibile accedere alle seguenti funzioni:

- Elenco stazioni
 - Ricerca completa
 - Impostazione manuale
 - DRC
 - Sistema
- ▶ Premere ripetutamente il tasto **MODE**, fino a quando sul display viene visualizzato **DAB**.
 - ▶ Premere il tasto **MENU** per accedere al menu DAB.
 - ▶ Premere quindi ripetutamente il tasto **TUNING-** o **TUNING+** per richiamare dal menu DAB la funzione desiderata.
 - ▶ Premere il tasto **ENTER** per confermare la selezione.

Elenco stazioni

Nel menu Elenco stazioni sono elencate le stazioni DAB memorizzate e da qui è possibile richiamarle.

- ▶ Premere il tasto **MENU** per accedere al menu DAB.
- ▶ Premere quindi ripetutamente il tasto **TUNING-** o **TUNING+** per richiamare la funzione **ELENCO STAZIONI** dal menu DAB.
- ▶ Premere il tasto **ENTER** per confermare la selezione.
- ▶ Con il tasto **TUNING-** o **TUNING+** selezionare la stazione desiderata.
- ▶ Premere il tasto **ENTER** per confermare la selezione.



NOTA

Nel caso in cui la stazione DAB selezionata non sia ricevibile, sul display viene visualizzato il messaggio **SERVIZIO NON DISPONIBILE**. Se necessario, controllare l'orientamento dell'antenna.

Ricerca completa

Per mantenere aggiornato l'elenco delle stazioni, è possibile eseguire una ricerca completa.

- ▶ Premere il tasto **MENU** per accedere al menu DAB.
- ▶ Premere quindi ripetutamente il tasto **TUNING-** o **TUNING+** per richiamare la funzione **RICERCA COMPLETA** dal menu DAB.

Il display visualizza una barra di stato con il messaggio **RICERCA** e il numero delle stazioni DAB trovate. Terminata la ricerca, le stazioni vengono disposte in ordine alfabetico e viene visualizzata la prima stazione dell'elenco.

- ▶ Premere il tasto **MENU** per uscire dal menu.

Impostazione manuale

È possibile eseguire una ricerca manuale e inserire la stazione selezionata nell'elenco delle stazioni. Questa funzione permette una sintonizzazione più precisa della stazione.

- ▶ Premere il tasto **MENU** per accedere al menu DAB.
- ▶ Premere quindi ripetutamente il tasto **TUNING-** o **TUNING+** per richiamare la funzione **IMPOSTAZIONE MANUALE** dal menu DAB.
- ▶ Premere il tasto **ENTER** per confermare la selezione.
- ▶ Con il tasto **TUNING-** o **TUNING+** selezionare manualmente la stazione.
- ▶ Premere il tasto **MENU** per uscire dal menu.

DRC (Dynamic Range Control)



NOTA

Questa funzione deve essere supportata dalla stazione radio.

Il segnale per la regolazione della gamma dinamica dipende dal programma radio (classica, pop, parlato) e viene trasmesso contemporaneamente al segnale audio per ciascun programma. La radio DAB consente di utilizzare questo segnale di comando per comprimere la gamma dinamica del segnale audio riprodotto.

Una compressione forte significa ad esempio che i suoni deboli vengono amplificati, mentre i suoni forti non vengono modificati. Ciò consente di regolare le oscillazioni della qualità audio delle stazioni.

Sono disponibili le seguenti impostazioni:

- **DRC DISATTIVATO** – Nessuna compressione
- **DRC ELEVATO** – Compressione massima
- **DRC BASSO** – Compressione media
- ▶ Premere il tasto **MENU** per accedere al menu DAB.
- ▶ Premere quindi ripetutamente il tasto **TUNING-** o **TUNING+** per richiamare la funzione **DRC** dal menu DAB.
- ▶ Premere il tasto **ENTER** per confermare la selezione.
- ▶ Con il tasto **TUNING-** o **TUNING+** impostare la compressione desiderata.
- ▶ Premere il tasto **ENTER** per confermare la selezione.
- ▶ Premere il tasto **MENU** per uscire dal menu.

Sistema

È possibile eseguire le impostazioni di sistema sia in modalità DAB che in modalità FM, vedere „Impostazioni di sistema“ a pagina 20.

Modalità FM

Questa modalità consente di ascoltare la radio FM.

- ▶ Premere ripetutamente il tasto **MODE**, fino a quando sul display viene visualizzato **FM**.

Ricerca e memorizzazione delle stazioni FM

- ▶ Premere ripetutamente il tasto **TUNING-** o **TUNING+** per impostare la stazione FM desiderata.

È possibile memorizzare fino a 10 stazioni FM preimpostate.

- ▶ Per selezionare una posizione di memoria, premere uno dei tasti numerici **1–5** per le posizioni da 1 a 5 oppure **5+** per una delle posizioni da 6 a 10. Per selezionare una posizione di memoria da 6 a 10, premere il tasto **5+** e uno dei tasti numerici **1–5** per circa 5 secondi:

Posizione di memoria	Tasto	Tasto
6	5+	1
7	5+	2
8	5+	3
9	5+	4
10	5+	5

Il numero delle stazioni memorizzate viene visualizzato sul display.

Come richiamare le stazioni FM

- ▶ Premere ripetutamente il tasto **MODE**, fino a quando sul display viene visualizzato **FM**.
- ▶ Premere uno dei tasti numerici **1–5** oppure **5+** e un tasto numerico per selezionare una stazione (per le combinazioni di tasti possibili vedere tabella nel capitolo „Ricerca e memorizzazione delle stazioni FM“ a pagina 28).

Menu FM

Il menu FM può essere richiamato solo in modalità FM. Dal menu FM è possibile accedere alle seguenti funzioni:

- Impostazioni ricerca
- Impostazioni audio
- Sistema
- ▶ Premere ripetutamente il tasto **MODE**, fino a quando sul display viene visualizzato **FM**.
- ▶ Premere il tasto **MENU** per accedere al Menu FM.
- ▶ Premere quindi ripetutamente il tasto **TUNING-** o **TUNING+** per richiamare dal menu FM la funzione desiderata.
- ▶ Premere il tasto **ENTER** per confermare la selezione.

Impostazioni ricerca

- ▶ Con il tasto **TUNING-** o **TUNING+** scegliere **TUTTE LE STAZIONI** o **SOLO STAZIONI CON SEGNALE FORTE**.
- ▶ Premere il tasto **ENTER** per confermare la selezione.
- ▶ Premere il tasto **MENU** per uscire dal menu.

Impostazioni audio

- ▶ Con il tasto **TUNING-** o **TUNING+** scegliere tra **STEREO**, **MONO** o **SOLO MONO**.
- ▶ Premere il tasto **ENTER** per confermare la selezione.
- ▶ Premere il tasto **MENU** per uscire dal menu.

Pulizia

Prima della pulizia staccare la spina dalla presa elettrica. Per la pulizia utilizzare un panno asciutto e morbido. Evitare solventi e detergenti chimici che potrebbero danneggiare la superficie e/o le scritte dell'apparecchio.

Smaltimento



Imballaggio

L'imballaggio protegge l'apparecchio da eventuali danni dovuti al trasporto. Gli imballaggi sono costituiti da materie prime e sono quindi riutilizzabili o possono essere riciclati.



Apparecchio

Al termine del ciclo di vita dell'apparecchio non smaltirlo in nessun caso assieme ai normali rifiuti domestici. Rivolgersi all'amministrazione comunale per informarsi sulle possibilità di smaltimento eco-compatibili adeguate all'apparecchio. Prima dello smaltimento rimuovere le batterie dall'apparecchio.



Batterie

Non gettare le batterie usate tra i rifiuti domestici, ma consegnarle a un punto di raccolta per batterie usate.

DE

FR

IT

Dati tecnici

Alimentatore

Produttore	ORIENTAL HERO ELE. FTY.
Modello	OH-1048A0591000U2-VDE
Tensione di ingresso	AC 100-240V ~ 50/60Hz
Tensione di uscita	DC 5,9V  1A

Radio

Alimentazione	DC 5,9V  1A
Alimentazione a batteria	4 batterie stilo 1,5V/AA/ LR06

Potenza di uscita	2 x 0,8W RMS
Uscita cuffie	Max. 150mV

Banda di frequenza FM	87,5 - 108MHz
Banda di frequenza DAB+	174 - 239MHz

Misure (LxHxP)	ca. 220 x 107 x 60 mm
Peso	0,42 kg



Con riserva di modifiche tecniche.

MEDION®

CH

Medion Service
Siloring 9
5606 Dintikon
Schweiz

Hotline: 0848 - 33 33 32

www.medion.ch