



Bedienungsanleitung

Mode d'emploi

Istruzioni per l'uso

EASY
HOME

2 in 1 Akku-Staubsauger

Aspirateur à batterie 2 en 1 |
Aspirapolvere 2 in 1 a batteria



Deutsch.....	7
Français.....	29
Italiano.....	51

i



Mit QR-Codes schnell und einfach ans Ziel

Egal, ob Sie **Produktinformationen**, **Ersatzteile** oder **Zubehör** benötigen, Angaben über **Herstellergarantien** oder **Servicestellen** suchen, oder sich bequem eine **Video-Anleitung** anschauen möchten, mit unseren QR-Codes gelangen Sie kinderleicht ans Ziel.

Was sind QR-Codes?

QR-Codes (QR = Quick Response) sind grafische Codes, die mithilfe einer Smartphone-Kamera gelesen werden und beispielsweise einen Link zu einer Internetseite oder Kontaktdaten enthalten.

Ihr Vorteil: Kein lästiges Eintippen von Internet-Adressen oder Kontaktdaten!

Und so geht's

Zum Scannen des QR-Codes benötigen Sie lediglich ein Smartphone, einen installierten QR-Code-Reader sowie eine Internet-Verbindung.

Einen QR-Code-Reader finden Sie in der Regel kostenlos im App Store Ihres Smartphones.

Jetzt ausprobieren

Scannen Sie einfach mit Ihrem Smartphone den folgenden QR-Code und erfahren Sie mehr über Ihr neu erworbenes ALDI-Produkt.

Ihr ALDI Serviceportal

Alle oben genannten Informationen erhalten Sie auch im Internet über das ALDI Serviceportal unter www.aldi-service.ch.



Beim Ausführen des QR-Code-Readers können abhängig von Ihrem Tarif Kosten für die Internet-Verbindung entstehen.

Inhaltsverzeichnis

Übersicht	4
Geräteteile	6
Zu dieser Bedienungsanleitung	7
Zeichenerklärung	7
Bestimmungsgemäßer Gebrauch	10
Sicherheitshinweise	11
Sicher betreiben	11
Umgang mit Akkus	15
Lieferumfang	16
Gerät vorbereiten	17
Akku aufladen.....	17
Handstaubsauger MD 18418 H verwenden	18
Bodenstaubsauger verwenden	18
Bodenstaubsauger zusammensetzen.....	18
Bodenstaubsauger nutzen	18
Reinigung und Pflege	19
Staubbehälter reinigen.....	19
Saugöffnungen reinigen.....	20
Bürste und Bodendüse reinigen.....	20
Aufbewahrung	21
Problemlösung	21
Entsorgung	22
Technische Daten	23
Konformitätsinformation	23
Serviceinformationen	24
Impressum	25

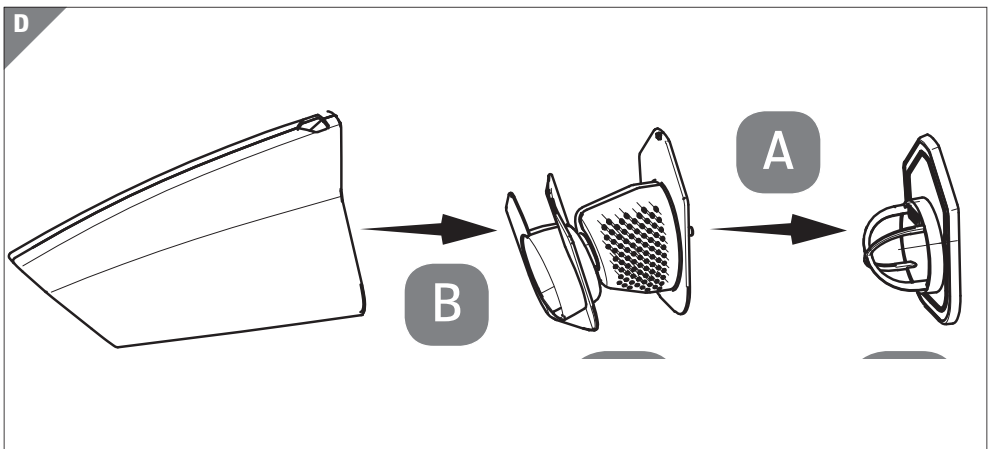

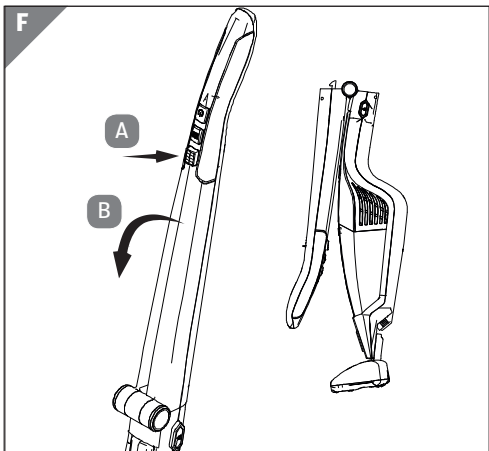
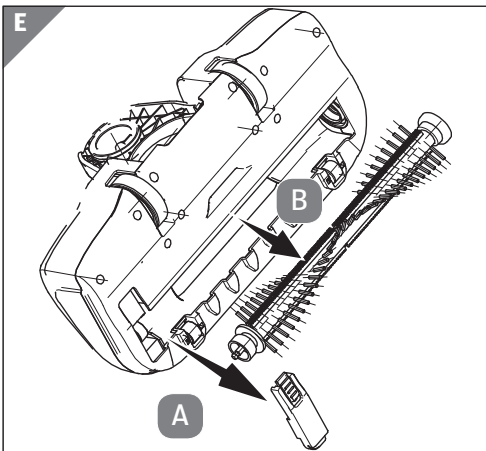
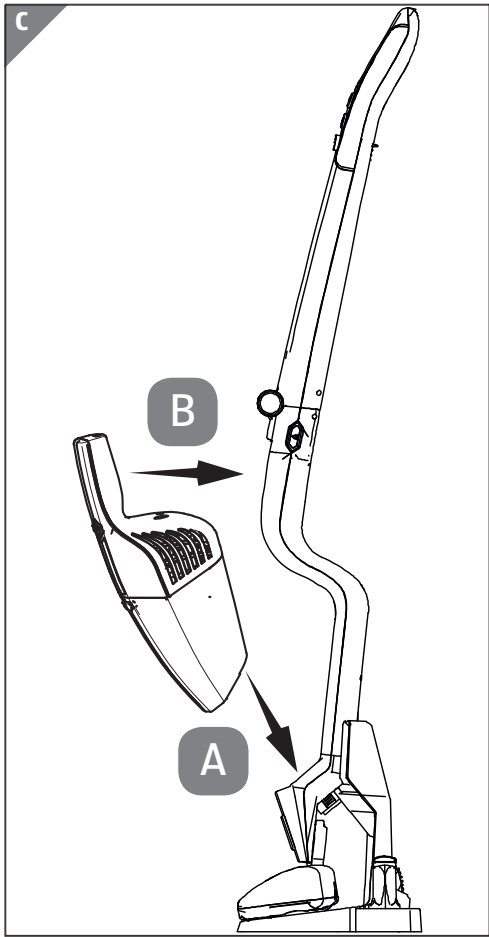
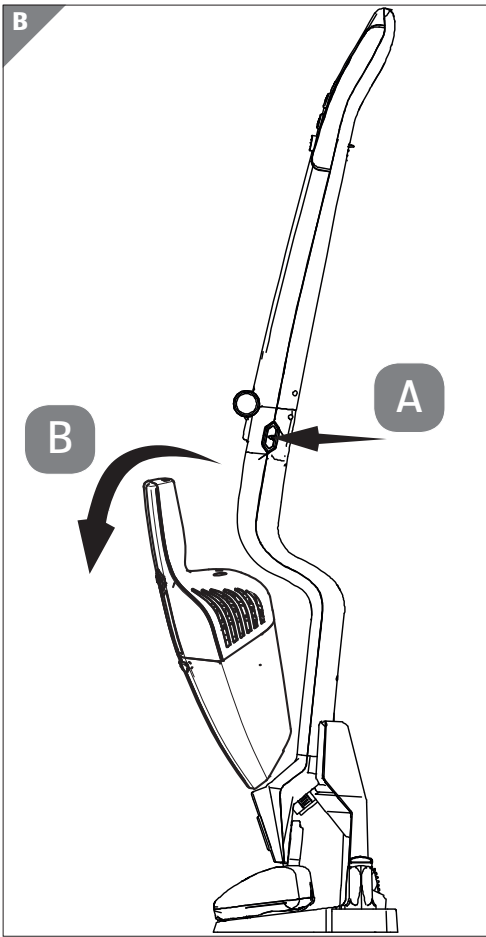

Geräteteile

- 1 Ein-/Ausschalter für den Bodensauger
- 2 +/-Taste (zur Verringerung bzw. Erhöhung der Saugleistung)
- 3 Griffentriegelung
- 4 Haltegriff
- 5 Entriegelung des Handstaubsaugers
- 6 Handstaubsauger
- 7 Ein-/Ausschalter für den Handstaubsauger mit Ladekontroll- und Betriebs-LED
- 8 Belüftungsschlitze
- 9 Ladekontakte für den Handstaubsauger (auf der Rückseite)
- 10 Entriegelungstaste des Staubbehälters
- 11 Staubbehälter mit Staub- und Grobfilter
- 12 Einrastnut für die Ladestation
- 13 Bodendüse mit Reinigungsbürste
- 14 LED-Beleuchtung
- 15 Sperrriegel für die Reinigungsbürste (auf der Unterseite der Bodendüse)
- 16 Bodenplatte der Ladestation
- 17 Netzadapteranschlussbuchse (nicht dargestellt, befindet sich an der Unterseite der Bodenplatte)
- 18 Fugendüse
- 19 Polsterbürste
- 20 Halterung der Ladestation inkl. Netzadapteranschluss
- 21 Einrastfeder der Ladestation
- 22 Ladekontakte

Zu dieser Bedienungsanleitung



Vielen Dank, dass Sie sich für unser Produkt entschieden haben. Wir wünschen Ihnen viel Freude mit dem Gerät.

Lesen Sie vor Inbetriebnahme die Sicherheitshinweise aufmerksam durch. Beachten Sie die Warnungen auf dem Gerät und in der Bedienungsanleitung.

Bewahren Sie die Bedienungsanleitung immer in Reichweite auf. Wenn Sie das Gerät verkaufen oder weitergeben, händigen Sie unbedingt auch diese Bedienungsanleitung aus, da sie ein wesentlicher Bestandteil des Produktes ist.

Zeichenerklärung

Ist ein Textabschnitt mit einem der nachfolgenden Warnsymbole gekennzeichnet, muss die im Text beschriebene Gefahr vermieden werden, um den dort beschriebenen, möglichen Konsequenzen vorzubeugen.



Dieses Signalwort bezeichnet eine Gefährdung mit einem hohen Risikograd, die, wenn sie nicht vermieden wird, den Tod oder eine schwere Verletzung zur Folge hat.



Dieses Signalwort bezeichnet eine Gefährdung mit einem mittleren Risikograd, die, wenn sie nicht vermieden wird, den Tod oder eine schwere Verletzung zur Folge haben kann.



Dieses Signalwort bezeichnet eine Gefährdung mit einem niedrigen Risikograd, die, wenn sie nicht vermieden wird, eine geringfügige oder mäßige Verletzung zur Folge haben kann.



Dieses Signalwort warnt vor möglichen Sachschäden.



Dieses Symbol gibt Ihnen nützliche Zusatzinformationen zum Zusammenbau oder zum Betrieb.



Konformitätserklärung (siehe Kapitel „Konformitätserklärung“): Mit diesem Symbol markierte Produkte erfüllen die Anforderungen der EG-Richtlinien.

Schutzklasse II



Elektrogeräte der Schutzklasse II sind Elektrogeräte die durchgehend doppelte und/oder verstärkte Isolierung besitzen und keine Anschlussmöglichkeiten für einen Schutzleiter haben. Das Gehäuse eines isolierstoffumschlossenen Elektrogerätes der Schutzklasse II kann teilweise oder vollständig die zusätzliche oder verstärkte Isolierung bilden.

Schutzklasse III



Elektrogeräte der Schutzklasse III sind zum Betrieb mit Sicherheitskleinspannung gebaute Elektrogeräte, die weder innere noch äußere Stromkreise haben, die mit einer anderen als der Sicherheitskleinspannung arbeiten. Die maximale Bemessungsspannung für die Sicherheitskleinspannung beträgt 42 V zwischen den Leitern und zwischen den Leitern und der Erde. Bei Drehstrom beträgt die max. Bemessungsspannung 24 V zwischen den Leitern und dem Neutralleiter. Die maximale Leerlaufspannung darf 50 V nicht übersteigen. Die Schutzkleinspannung darf nur über einen Sicherheitstransformator oder einen Umformer mit getrennten Wicklungen erfolgen.

Benutzung in Innenräumen



Geräte mit diesem Symbol sind nur für die Verwendung in Innenräumen geeignet.

Abb. A



Abb. B



Polaritätskennzeichnung

Bei Geräten mit Hohlsteckern kennzeichnen diese Symbole die Polarität des Steckers, es gibt zwei Varianten der Polarität entweder Innen Plus und Außen Minus (Abb. A) oder Innen Minus und Außen Plus (Abb. B).



Hinweise in der Bedienungsanleitung beachten!



Nur mitgeliefertes Netzteil verwenden



Schaltnetzteil (elektrisch)

Ein Schaltnetzteil wandelt eine unstabilisierte Eingangsspannung in eine konstante Ausgangsspannung um.



Transformator - kurzschlussfest

Transformator, bei dem die Temperatur festgelegte Grenzwerte nicht überschreitet, wenn der Transformator überlastet oder kurzgeschlossen ist, und der nach dem Entfernen der Überlast oder des Kurzschlusses weiterhin alle Anforderungen dieser Norm erfüllt.

Bestimmungsgemäßer Gebrauch

Der Staubsauger dient zum Aufsaugen von trockenen Verschmutzungen wie Staub, Krümel oder Fussel von glatten Fußböden, Teppichen und Polstern im Innenbereich bzw. im Auto.

Er ist nicht für das Aufsaugen von Flüssigkeiten geeignet.

Dieses Gerät ist dazu bestimmt, im Privathaushalt und ähnlichen Haushaltsanwendungen verwendet zu werden, wie beispielsweise

- in Küchen für Mitarbeiter in Läden, Büros und anderen gewerblichen Bereichen;
- in landwirtschaftlichen Anwesen;
- von Kunden in Hotels, Motels und anderen Wohneinrichtungen;
- in Frühstückspensionen.

Das Gerät ist nicht für den gewerblichen und industriellen Gebrauch bestimmt.

Bitte beachten Sie, dass im Falle des nicht bestimmungsgemäßen Gebrauchs die Haftung erlischt:

- Bauen Sie das Gerät nicht ohne unsere Zustimmung um und verwenden Sie keine nicht von uns genehmigten oder gelieferten Zusatzgeräte.
- Verwenden Sie nur von uns gelieferte oder genehmigte Ersatz- und Zubehörteile.
- Beachten Sie alle Informationen in dieser Bedienungsanleitung, insbesondere die Sicherheitshinweise. Jede andere Bedienung gilt als nicht bestimmungsgemäß und kann zu Personen- oder Sachschäden führen.
- Setzen Sie das Gerät keinen extremen Bedingungen aus. Zu vermeiden sind:
 - Hohe Luftfeuchtigkeit oder Nässe
 - Extrem hohe oder tiefe Temperaturen

- Direkte Sonneneinstrahlung
- Offenes Feuer

Sicherheitshinweise

- Bewahren Sie das Gerät und das Zubehör an einem für Kinder unerreichen Platz auf.
- Diese Geräte können von Kindern ab 8 Jahren sowie von Personen mit reduzierten physischen, sensorischen oder mentalen Fähigkeiten oder Mangel an Erfahrung und/oder Wissen benutzt werden, wenn sie beaufsichtigt werden oder bezüglich des sicheren Gebrauchs des Gerätes unterwiesen wurden und die daraus resultierenden Gefahren verstanden haben.
- Kinder dürfen nicht mit dem Gerät spielen.
- Reinigung und Benutzer-Wartung dürfen nicht durch Kinder durchgeführt werden, es sei denn, sie sind älter als 8 Jahre und beaufsichtigt.
- Kinder jünger als 8 Jahre sind vom Gerät und der Anschlussleitung fernzuhalten.



GEFAHR!

Erstickungsgefahr!

Es besteht Erstickungsgefahr durch Verschlucken oder Einatmen von Kleinteilen oder Folien.

- Halten Sie die Verpackungsfolie von Kindern fern.

Sicher betreiben



GEFAHR!

Stromschlaggefahr!

Stromführende Teile. Es besteht die Gefahr eines elektrischen Schlags/Kurzschlusses.

- Verwenden Sie nur den mitgelieferten Netzadapter zum Aufladen des Staubsaugers.
- Laden Sie nur den Staubsauger und keine anderen Geräte, Akkus oder Batterien auf.
- Das Gerät darf während des Gebrauchs nicht mit dem Netzadapter verbunden sein.
- Schließen Sie das Gerät nur an eine ordnungsgemäß installierte Steckdose an. Die Netzspannung muss den technischen Daten des Gerätes entsprechen.
- Für den Fall, dass Sie das Gerät schnell vom Netz nehmen müssen, muss die Steckdose frei zugänglich sein.
- Ziehen Sie niemals am Kabel, um den Netzstecker aus der Steckdose zu ziehen.
- Verwenden Sie kein Verlängerungskabel.
- Der Netzadapter darf nur in trockenen Räumen verwendet werden.
- Verwenden Sie den Staubsauger nur in geschlossenen Räumen und setzen Sie das Gerät niemals Tropf- oder Spritzwasser aus.
- Fassen Sie das Gerät nicht mit nassen Händen an, während Sie das Gerät laden.
- Vor dem ersten Gebrauch und nach jeder Benutzung das Gerät, den Netzadapter und das Verbindungskabel auf Beschädigungen überprüfen.
- Gerät nicht in Betrieb nehmen, wenn das Gerät, der Netzadapter oder das Verbindungskabel sichtbare Schäden aufweisen.
- Schalten Sie das Gerät vor der Reinigung aus, ziehen Sie ggf. den Netzadapter aus der Steckdose und den Gerätestecker aus der Ladestation.
- Tauchen Sie niemals den Staubsauger zur Reinigung in Wasser ein.
- Wenn Sie einen Transportschaden feststellen, wenden Sie sich umgehend an den Medion-Service.

- Auf keinen Fall selbständig Veränderungen am Gerät vornehmen oder versuchen, ein Geräteteil selbst zu öffnen und/oder zu reparieren.
- Ein beschädigtes Verbindungskabel kann nicht ersetzt werden. Wenn das Kabel oder der Netzadapter beschädigt sind, muss der Netzadapter verschrottet und durch einen Netzadapter des gleichen Typs ersetzt werden.
- Achten Sie darauf, dass das Verbindungskabel keine heißen Geräteteile oder andere Hitzequellen berührt.



Explosionsgefahr!

Beim Aufsaugen von feuergefährlichen Flüssigkeiten oder bestimmten Feststoffen besteht Brand- oder Explosionsgefahr.

- Benutzen Sie das Gerät nicht in der Nähe von leicht entzündbaren Materialien. Saugen Sie keine scharfkantigen oder leicht entzündbaren Gegenstände und Flüssigkeiten wie z. B. Streichhölzer oder heiße Asche auf.
- Saugen Sie keinesfalls Tonerstaub (Laserdrucker, Kopierer) auf.



Gesundheitsschäden!

Einatmen des Staubs beim Leeren des Staubbehälters kann Gesundheitsschäden oder Allergien auslösen.

- Leeren Sie den Staubbehälter im Freien direkt über einem Müllbehälter.
- Leeren Sie den Staubbehälter regelmäßig.
- Reinigen Sie den Staubfilter regelmäßig.



Verletzungsgefahr!

Versehentliches Einschalten der Bürstenrolle kann zu Quetschungen führen.

- Vor der Reinigung der Bürstenrolle das Handgerät aus dem Bodenstaubsauger entnehmen.



Verletzungsgefahr/Gefahr von Geräteschaden!

Es besteht Verletzungsgefahr oder die Möglichkeit eines Geräteschadens durch unsachgemäße Behandlung.

- Bringen Sie Haare und Kleidungsstücke nicht in die Nähe der Ansaugöffnung.
- Benutzen Sie den Staubsauger grundsätzlich nur mit eingesetzten Filtern und Staubbehälter.
- Decken Sie die Ansaug- und Ausblasöffnungen nicht ab, um eine Überhitzung des Geräts zu vermeiden.
- Schalten Sie den Staubsauger immer aus, bevor Sie das Zubehör wechseln, den Staubbehälter leeren oder die Filter reinigen.
- Verwenden Sie das Gerät nie ohne Filtereinsätze.
- Gerät nicht in der Nähe von Hitzequellen, wie Backöfen, Heizkörpern etc., aufbewahren.
- Bei der Reinigung von Treppen besonders aufmerksam vorgehen, um einen Sturz zu vermeiden.
- Keine chemischen Produkte, Gips, Steinstaub, Zement oder ähnliches aufsaugen.

Umgang mit Akkus

Das Gerät enthält einen Lithium-Ionen-Akku.



Explosionsgefahr!

Akkus können explodieren, wenn sie großer Hitze ausgesetzt werden.

- Werfen Sie den Akku nicht ins Feuer.
- Setzen Sie den Akku niemals übermäßiger Wärme wie durch Sonnenschein, Feuer, starkem Kunstlicht oder dergleichen aus!

HINWEIS!

Gefahr von Akkuschaden.

Unsachgemäßer Umgang mit dem Akku kann zur vollständigen Zerstörung des Akkus führen.

- Vermeiden Sie starke Stöße und Erschütterungen.
- Laden Sie den Akku regelmäßig und möglichst vollständig auf. Belassen Sie den Akku nicht für längere Zeit im entladenen Zustand.
- Sollte sich das Gerät trotz aufgeladenem Akku (Betriebsleuchte ist blau) nicht mehr einschalten lassen, wenden Sie sich an den Service.
- Verwenden Sie keine Ladegeräte, die in irgendeiner Weise beschädigt sind.
- Zerlegen oder verformen Sie den Akku nicht. Ihre Hände oder Finger könnten verletzt werden oder Batterieflüssigkeit könnte in Ihre Augen oder auf Ihre Haut gelangen. Sollte dies passieren, spülen Sie die entsprechenden Stellen mit einer großen Menge klaren Wassers und informieren Sie umgehend Ihren Arzt.

- Bewahren Sie den Staubsauger und die Ladestation nicht an heißen oder kalten Orten auf. Extreme Temperaturen beeinträchtigen das Ladevermögen des Akkus.
- Entsorgen Sie verbrauchte Akkus umweltgerecht (siehe Kap. Entsorgung).

Lieferumfang



Erstickungsgefahr!

Es besteht Erstickungsgefahr durch Verschlucken oder Einatmen von Kleinteilen oder Folien.

- Halten Sie die Verpackungsfolie von Kindern fern.
 - Entnehmen Sie das Produkt aus der Verpackung und entfernen Sie sämtliches Verpackungsmaterial.
 - Bitte überprüfen Sie die Vollständigkeit der Lieferung und benachrichtigen Sie uns bitte innerhalb von 14 Tagen nach dem Kauf, falls die Lieferung nicht komplett ist.

Mit dem von Ihnen erworbenen Paket haben Sie erhalten:

- Bodenstaubsauger MD 18418 mit Handstaubsauger MD 18418 H
- Fugendüse
- Polsterdüse
- Netzadapter
- Ladestation
- Bedienungsanleitung inkl. Garantiedokumente

Gerät vorbereiten

- Entfernen Sie sämtliches Verpackungsmaterial sowie Schutzaufkleber vom Gerät und Zubehör, insbesondere an den Kontakten auf der Rückseite des Handsaugers.
- Stecken Sie die Halterung **20** in die Bodeplatte **16** bis diese hörbar einrastet.

Akku aufladen

Mit dem mitgelieferten Netzadapter und der Ladestation laden Sie Ihren Bodenstaubsauger auf.

- Schalten Sie den Bodenstaubsauger, bevor Sie ihn aufladen.



Um den Bodenstaubsauger aufzuladen, muss das Handgerät im Gehäuse des Bodenteils eingerastet sein.

- Verbinden Sie den Netzadapter mit der Ladestation, indem Sie den Hohlstecker in die Anschlussbuchse **17** auf der Unterseite der Ladestation stecken.

HINWEIS!

Beschädigungsgefahr!

Unsachgemäße Kabelführung kann zu Kabelbrüchen und Defekten am Netzadapter führen.

- Führen Sie das Kabel durch die Kabelführung auf der Unterseite der Ladestation und dann an der Aussparung auf der Rückseite aus der Bodenplatte.
- Stellen Sie den Bodensauger **4** mit Handsauger **6** in die Ladestation. Achten Sie dabei darauf, dass der Bodensauger aufrecht steht und dass die Einrastnut **12** des Handgriffs in die Einrastfeder **21** der Ladestation greift.
- Verbinden Sie den Netzstecker mit der Steckdose. Die Ladekontrollleuchte leuchtet rot. Die Ladekontrollleuchte wechselt zu blau sobald der Akku vollständig geladen ist.
- Nach dem Aufladen ziehen Sie den Stecker des Netzteils wieder aus der Steckdose und entfernen Sie den Klinkenstecker aus der Ladestation.



Laden Sie vor der ersten Verwendung des Bodensaugers den Akku für mindestens 8 Stunden auf.

Laden Sie immer dann den Akku auf, wenn die Saugleistung deutlich nachlässt.

Während des Ladevorgangs kann sowohl der Bodensauger als auch das Handteil nicht betrieben werden

Handstaubsauger MD 18418 H verwenden

- Um den Handstaubsauger **6** vom Bodensauger **4** zu lösen, drücken Sie die Entriegelungstaste **3** (Schritt A) und heben Sie den Handsauger aus dem Gehäuse (Schritt B). Achten Sie darauf, dass der Handstaubsauger dabei nicht zu Boden fällt. (**Abb. B**)
- Stellen Sie sicher, dass das Filtergehäuse und der Staubfilter passgenau im Staubbehälter **11** eingesetzt sind und der Staubbehälter am Motorblock fest sitzt.
- Setzen Sie den geeigneten Saugaufsatz auf:
 - Fugendüse **18** zum Saugen von schwer zugänglichen Stellen
 - Polsterbürste **19** zur Reinigung von empfindlichen Oberflächen
- Schalten Sie den Handstaubsauger ein, indem Sie den Ein-/Ausschalter **1** drücken.
- Ein erneuter Druck auf den Ein-/Ausschalter schaltet den Handstaubsauger aus.

Bodenstaubsauger verwenden

Bodenstaubsauger zusammensetzen

- Setzen Sie den Handstaubsauger **6** in den Bodensauger ein, in dem Sie ihn mit der Saugöffnung zuerst in den unteren Teil des Gehäuses einsetzen (Schritt A) und dann nach hinten in das Gehäuse drücken, bis der Handstaubsauger hörbar einrastet (Schritt B). (**Abb. C**)

Bodenstaubsauger nutzen

- Nehmen Sie den Staubsauger aus der Ladestation, indem Sie ihn leicht schräg nach vorne positionieren und nach oben herauszuziehen.
- Schalten Sie den Bodensauger ein, indem Sie den Ein-/Ausschalter **1** am Handgriff drücken.
Der Bodensauger startet im Sparmodus, mit verringerter Saugleistung und längerer Laufzeit.

- Drücken Sie die +/- Taste, um in den normalen Saugmodus zu wechseln.
- Ein erneuter Druck auf die +/- Taste schaltet wieder zurück in den Sparmodus.
- Schalten Sie den Bodensauger aus, indem Sie den Ein-/Ausschalter am Haltegriff erneut drücken.
- Stellen Sie den Bodensauger wieder in die Ladestation, indem Sie ihn leicht schräg nach hinten positionieren und in die Ladestation einsetzen.

Reinigung und Pflege



GEFAHR!

Stromschlaggefahr!

Stromführende Teile. Es besteht die Gefahr eines elektrischen Schlags/Kurzschlusses.

- Schalten Sie vor jeder Reinigung das Gerät aus und ziehen Sie den Netzadapter aus der Steckdose und den Gerätestecker aus der Ladestation.
- Leeren Sie den Staubbehälter **11**, reinigen Sie den Staubfilter idealerweise nach jedem Einsatz. Reinigen Sie die Saugöffnungen bei Bedarf.
- Verwenden Sie zum Reinigen der Geräteoberfläche und des Zubehörs keine Lösungsmittel, ätzende oder gasförmige Reinigungsmittel. Wischen Sie die Oberfläche mit einem angefeuchteten Tuch ab.

Staubbehälter reinigen

Wir empfehlen nach jedem Einsatz den Staubbehälter zu leeren und den Filter zu reinigen. Führen Sie die folgenden Schritte aus:

Das Gerät ist ausgeschaltet.

- Nehmen Sie das Handgerät **6** aus dem Bodensauger **4**.
- Drücken Sie auf die Entriegelungstaste **10** am Handgerät.
- Entfernen Sie den Staubbehälter vom Motorsockel.
- Entfernen Sie den Grob- und Staubfilter, indem Sie in seine Öffnung fassen und ihn herausziehen. (**Abb. D**)
- Leeren Sie den Staubbehälter über einem Mülleimer.

- Reinigen Sie den Grob- und Staubfilter regelmäßig unter fließendem Wasser. Eine Reinigung mit Wasser ist nicht jedes Mal nötig. Stellen Sie den Staubbehälter nicht in die Spülmaschine!
- Wenn Staubbehälter und Filter wieder trocken sind, setzen Sie die Filter wieder ein.
- Setzen Sie den Staubbehälter auf den Motorblock auf, indem Sie ihn zunächst auf die Rastnase unten am Motorblock aufsetzen und dann zuklappen, bis die Entriegelungstaste hörbar einrastet.

HINWEIS!

Beschädigungsgefahr!

Der unsachgemäße Zusammenbau des Staubfilters und des Staubbehälters kann zur Beschädigung des Bodensaugers führen.

- Stellen Sie vor Inbetriebnahme sicher, dass der Staubfilter des Staubbehälters richtig eingesetzt ist.

Saugöffnungen reinigen

Nach einiger Zeit kann es sein, dass sich Schmutz und Staub um die Saugöffnungen ansammeln und so die Saugleistung beeinträchtigen. Um dies zu vermeiden, sollten in regelmäßigen Abständen die Saugöffnungen gereinigt werden.

- Schalten Sie das Gerät aus. Entfernen Sie das Handgerät aus dem Handgriff.
- Entfernen Sie Schmutz und Staub aus den Saugöffnungen des Handgerätes, der Bodendüse, dem Saugrohr am Bodengerät sowie der Fugendüse und der Polsterbürste.

Bürste und Bodendüse reinigen

Sie können die Bürste des Staubsaugerfußes zur Reinigung entnehmen:

- Drücken Sie den Sperrriegel **15** für die Lasche der Bürstensicherung in Richtung Vorderkante der Bodendüse **13** und entnehmen Sie die Lasche. (**Abb. E**)
- Nach dem Reinigen in umgekehrter Reihenfolge Bürste und Lasche wieder einsetzen und den Sperrriegel sichern.
- Setzen Sie den Bodenstaubsauger anschließend wie oben beschrieben zusammen.

Aufbewahrung

Stellen Sie das Gerät nach jeder Benutzung wieder in die Ladestation, so dass es immer einsatzbereit ist.

- Wenn Sie das Gerät für einen längeren Zeitraum, von über vier Wochen, lagern wollen, dann laden Sie das Gerät vollständig auf.
- Trennen Sie es danach vom Stromnetz.

So können Sie das Gerät für mindestens drei Monate lagern. Zur Platzersparnis können Sie den Griff auch nach vorne klappen.

- Drücken Sie hierzu die Entriegelungstaste (Schritt A).
- Klappen Sie den Griff des Bodensaugers **4** komplett nach vorne. (Schritt B). **(Abb. F)**

Problemlösung

Bei einer Störung des Geräts prüfen Sie bitte zunächst, ob Sie das Problem mit Hilfe der folgenden Übersicht selbst beheben können.

Versuchen Sie auf keinen Fall, die Geräte selbst zu reparieren. Wenn eine Reparatur notwendig ist, wenden Sie sich bitte an unser Service Center oder eine andere geeignete Fachwerkstatt.

Problem	Behebung
Der Staubsauger funktioniert nicht	– Akku nicht ausreichend aufgeladen
Die Saugkraft ist abgeschwächt	– Saugdüsen sind verstopft. Gerät ausschalten. Verstopfung entfernen. – Staubfilter ist verunreinigt. Staubfilter reinigen.
Der Staubsauger macht während des Betriebs ungewöhnliche Geräusche	– Schalten Sie den Staubsauger sofort aus. Saugdüse ist verstopft. Verstopfung entfernen.

Entsorgung



Verpackung

Ihr Gerät befindet sich zum Schutz vor Transportschäden in einer Verpackung. Verpackungen sind Rohmaterialien und somit wiederverwendungs-fähig oder können dem Rohstoff-Kreislauf zurückgeführt werden.



Gerät

Altgeräte dürfen nicht im normalen Hausmüll entsorgt werden.

Entsprechend Richtlinie 2012/19/EU ist das Gerät am Ende seiner Lebensdauer einer geordneten Entsorgung zuzuführen.

Dabei werden im Gerät enthaltene Wertstoffe der Wiederverwertung zugeführt und die Belastung der Umwelt vermieden.

Das Gerät ist mit integrierten Akkus ausgestattet. Entsorgen Sie das Gerät am Ende seiner Lebenszeit keinesfalls über den normalen Hausmüll, sondern erkundigen Sie sich bei Ihrer örtlichen Verwaltung über Wege einer umweltgerechten Entsorgung an Sammelstellen für Elektro- und Elektronikschrott.



Akkus



Das Gerät ist mit einem integrierten Lithium-Hochleistungsakku ausgestattet. Entsorgen Sie das Gerät am Ende seiner Lebenszeit keinesfalls über den normalen Hausmüll, sondern erkundigen Sie sich bei Ihrer örtlichen Verwaltung über Wege einer umweltgerechten Entsorgung an Sammelstellen für Elektro- und Elektronikschrott.

Technische Daten

Staubsauger

Modell	MD 18418
Leistung:	90 W
Saugleistung:	4 kPa (hohe Leistungsstufe) 3 kPa (niedrige Leistungsstufe)
Eingang	22 V, 0,5 A
Schutzklasse	III 
Betriebslautstärke:	75dB
Staubkapazität:	0,5 l
Abmessungen:	26,5 x 111 x 24cm (B x H x T)
Gewicht:	ca. 2100 g

Netzadapter

Modell:	XZ2200-0500W
Hersteller:	Xiamen Xdroid Tech Co.,Ltd.
Eingang:	100–240 V~50/60 Hz, max. 300mA
Ausgang:	DC 22 V  500 mA 
Schutzklasse	II 

Integrierter Akku

Typ:	18 V  2200 mAh (5 x 3,6V Li-Ion Zellen)
Ladezeit:	ca. 4,5 - 5 Stunden
Betriebsdauer:	ca. 30 min. (hohe Leistungsstufe) ca. 38 min. (niedrige Leistungsstufe)

Konformitätsinformation



Hiermit erklärt die Medion AG, dass das Produkt MD 18418 mit den folgenden europäischen Anforderungen übereinstimmt:

- EMV-Richtlinie 2014/30/EU
- Niederspannungsrichtlinie 2014/35/EU
- RoHS-Richtlinie 2011/65/EU.
- Öko-Design Richtlinie 2009/125/EG

Serviceinformationen

Sollte Ihr Gerät einmal nicht wie gewünscht und erwartet funktionieren, wenden Sie sich zunächst an unseren Kundenservice. Es stehen Ihnen verschiedene Wege zur Verfügung, um mit uns in Kontakt zu treten:

- In unserer Service Community treffen Sie auf andere Benutzer sowie unsere Mitarbeiter und können dort Ihre Erfahrungen austauschen und Ihr Wissen weitergeben.
Sie finden unsere Service Community unter <http://community.medion.com>.
- Gerne können Sie auch unser Kontaktformular unter www.medion.com/contact nutzen.
- Selbstverständlich steht Ihnen unser Serviceteam auch über unsere Hotline oder postalisch zur Verfügung.

Öffnungszeiten	Multimedia-Produkte (PC, Notebook, etc.)
Mo. - Fr.: 09:00 - 19:00	☎ 0848 - 24 24 25
	Haushalt & Heimelektronik
	☎ 0848 - 24 24 26
Serviceadresse	
MEDION/LENOVO Service Center Ifangstrasse 6 8952 Schlieren Schweiz	



Diese und viele weitere Bedienungsanleitungen stehen Ihnen über das Serviceportal www.medion.com/ch/de/service/start/ zum Download zur Verfügung.

Dort finden Sie auch Treiber und andere Software zu diversen Geräten.

Sie können auch den nebenstehenden QR Code scannen und die Bedienungsanleitung über das Serviceportal auf Ihr mobiles Endgerät laden.

Impressum

Copyright © 2018

Stand: 02.11.2018

Alle Rechte vorbehalten.

Diese Bedienungsanleitung ist urheberrechtlich geschützt.

Vervielfältigung in mechanischer, elektronischer und jeder anderen Form ohne die schriftliche Genehmigung des Herstellers ist verboten.

Das Copyright liegt bei der Firma:

MEDION AG

Am Zehnthof 77

45307 Essen

Deutschland

Bitte beachten Sie, dass die oben stehende Ansch

Sommaire

Vue d'ensemble.....	4
Pièces de l'appareil	28
Codes QR	29
À propos de ce mode d'emploi	30
Utilisation conforme.....	33
Consignes de sécurité	34
Utilisation en toute sécurité.....	34
Manipulation des batteries.....	38
Contenu de l'emballage	39
Préparation de l'appareil	40
Chargement de la batterie.....	40
Utilisation de l'aspirateur à main MD 18418 H.....	41
Utilisation de l'aspirateur traîneau.....	41
Assemblage de l'aspirateur traîneau	41
Utilisation de l'aspirateur traîneau	41
Nettoyage et entretien.....	42
Nettoyage du bac à poussière.....	42
Nettoyage des ouvertures d'aspiration	43
Nettoyage de la brosse et de la brosse plate	43
Stockage	44
Dépannage rapide	44
Recyclage.....	45
Caractéristiques techniques.....	46
Information relative à la conformité	46
Informations relatives au service après-vente	47
Mentions légales	48

Pièces de l'appareil

- 1 Bouton marche/arrêt pour l'aspirateur traîneau
- 2 Bouton ECO (pour réduire ou augmenter la puissance d'aspiration)
- 3 Déverrouillage de la poignée
- 4 Poignée
- 5 Déverrouillage de l'aspirateur à main
- 6 Aspirateur à main
- 7 Bouton marche/arrêt pour l'aspirateur à main avec LED de contrôle de charge et de fonctionnement
- 8 Fentes d'aération
- 9 Contacts de chargement pour l'aspirateur à main (face arrière)
- 10 Touche de déverrouillage du bac à poussière
- 11 Bac à poussière avec un filtre à grosses particules et à poussière
- 12 Rainure d'enclenchement pour la station de charge
- 13 Brosse plate avec brosse de nettoyage
- 14 Éclairage LED
- 15 Système de verrouillage pour la brosse de nettoyage (partie inférieure de la brosse plate)
- 16 Socle de la station de charge
- 17 Prise pour adaptateur secteur (non représentée, se trouve sur la partie inférieure du socle)
- 18 Embout suceur
- 19 Brosse d'ameublement
- 20 Support de la station de charge avec prise pour adaptateur secteur
- 21 Ressort d'enclenchement de la station de charge
- 22 Contacts de chargement

Aller rapidement et facilement au but avec les codes QR

Si vous avez besoin d'**informations sur les produits**, de **pièces de rechange** ou d'**accessoires**, de données sur les **garanties fabricant** ou sur les **unités de service** ou si vous souhaitez regarder confortablement des **instructions en vidéo** – avec nos codes QR, vous parvenez au but en toute facilité.

Les codes QR, qu'est-ce?

Les codes QR (QR = Quick Response) sont des codes graphiques qui peuvent être lus à l'aide d'un appareil photo du smartphone et qui contiennent par exemple un lien vers un site Internet ou des données de contact.

Votre avantage: plus de frappe contraignante d'adresses Internet ou de données de contact!

Comment faire?

Pour scanner les codes QR, vous avez simplement besoin d'un smartphone, d'un lecteur de codes QR installé ainsi que d'une connexion Internet.

Vous trouverez généralement un lecteur de codes QR gratuitement dans l'App Store de votre smartphone.

Testez dès maintenant

Scannez simplement le code QR suivant avec votre smartphone pour en savoir plus sur votre nouveau produit ALDI.



Votre portail de services ALDI

Toutes les informations mentionnées plus haut sont également disponibles sur Internet via le portail de services ALDI sous www.aldi-service.ch.

L'exécution du lecteur de codes QR peut entraîner des frais pour la connexion Internet en fonction de votre tarif.

À propos de ce mode d'emploi



Merci d'avoir choisi notre produit. Nous vous souhaitons une bonne utilisation !

Lisez attentivement les consignes de sécurité avant de mettre l'appareil en service. Tenez compte des avertissements sur l'appareil et dans le mode d'emploi.

Conservez toujours le mode d'emploi à portée de main. Ce mode d'emploi fait partie intégrante du produit. Si vous vendez ou donnez l'appareil, remettez-le également impérativement au nouveau propriétaire.

Explication des symboles

Si une section de texte porte l'un des symboles d'avertissement suivants, le danger qu'il décrit doit être évité afin de prévenir les éventuelles conséquences indiquées.



DANGER !

Ce terme signalétique désigne un risque à un degré élevé qui, si on ne l'évite pas, a comme conséquence la mort ou une grave blessure.



AVERTISSEMENT !

Ce terme signalétique désigne un risque à un degré moyen qui, si on ne l'évite pas, peut avoir comme conséquence la mort ou une grave blessure.



PRUDENCE !

Ce terme signalétique désigne un risque à un degré réduit qui, si on ne l'évite pas, peut avoir comme conséquence une blessure moindre ou moyenne.

REMARQUE !

Respecter les consignes pour éviter tout dommage matériel !



Informations supplémentaires pour l'utilisation de l'appareil !



Déclaration de conformité (voir chapitre „Déclaration de conformité“) : les produits portant ce symbole respectent toutes les dispositions communautaires applicables de l'Esace économique européen.

Classe de protection II

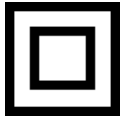

Les appareils électriques de la classe de protection II sont des appareils électriques comportant une isolation double et/ou renforcée continue et n'ayant pas de possibilités de raccordement pour un conducteur de protection. Le boîtier d'un appareil électrique entouré d'un matériau isolant de la classe de protection II peut constituer partiellement ou complètement l'isolation supplémentaire ou renforcée..

Classe de protection III



Les appareils électriques correspondant à la classe de protection III sont des appareils électriques construits pour fonctionner avec une basse tension de sécurité, et dépourvus de circuits intérieurs ou extérieurs utilisant une autre tension que la basse tension de sécurité. La tension mesurée maximum pour la basse tension de sécurité est de 42 V, entre les conducteurs et entre les conducteurs et la terre. Le courant triphasé a une tension mesurée maximum de 24 V entre les conducteurs et le conducteur neutre. La tension maximum à vide ne doit pas dépasser 50 V. La basse tension de protection doit toujours être utilisée avec un transformateur de sécurité ou un convertisseur à bobinages séparés.

Utilisation à l'intérieur



Les appareils comportant ce symbole ne doivent être utilisés qu'en intérieur.

Fig. A



Fig. B



Repères de polarité

Sur les appareils avec connecteurs creux, ces symboles désignent la polarité du connecteur ; il existe deux variantes de polarité : plus à l'intérieur et moins à l'extérieur (illustr. A) ou moins à l'intérieur et plus à l'extérieur (illustr. B).



Respecter les consignes de la notice d'utilisation !



Utilisez uniquement le bloc d'alimentation fourni



Bloc d'alimentation (électrique)

Un bloc d'alimentation transforme une tension d'entrée instable en une tension de sortie constante.



Transformateur - protégé contre les courts-circuits

Transformateur sans dépassement des valeurs limite de température définies en cas de surcharge ou de court-circuit et continuant à respecter toutes les exigences de cette norme après suppression de la surcharge ou du court-circuit.

Utilisation conforme

Cet aspirateur sert à aspirer les saletés sèches telles que poussière, miettes ou peluches sur des sols lisses, des moquettes, tapis et meubles rembourrés, à l'intérieur d'habitations ou dans des véhicules.

Il ne convient pas pour aspirer des liquides.

Cet appareil est destiné à un usage domestique ou pour des applications ménagères similaires, par exemple

- dans les cuisines pour le personnel de magasins, de bureaux et autres domaines professionnels ;
- dans les exploitations agricoles ;
- par des clients dans les hôtels, motels et autres établissements d'hébergement ;
- dans les chambres d'hôtes.

L'appareil n'est pas destiné à une utilisation industrielle/commerciale.

Veuillez noter qu'en cas d'utilisation non conforme, la garantie est annulée :

- Ne transformez pas l'appareil sans notre accord et n'utilisez pas d'accessoires auxiliaires autres que ceux autorisés ou livrés par nos soins.
- Utilisez uniquement des pièces de rechange et accessoires fournis ou autorisés par nos soins.
- Tenez compte de toutes les informations contenues dans cette notice d'utilisation, en particulier des consignes de sécurité. Toute autre utilisation est considérée comme non conforme et peut entraîner des dommages corporels ou matériels.
- N'exposez pas l'appareil à des conditions extrêmes. À éviter :
 - humidité de l'air élevée ou contact avec des liquides,
 - températures extrêmement hautes ou basses,

- rayonnement direct du soleil,
- feu nu.

Consignes de sécurité

- Conservez l'appareil et les accessoires dans un endroit situé hors de portée des enfants.
- Ces appareils peuvent être utilisés par des enfants âgés de plus de 8 ans ainsi que par des personnes présentant des capacités physiques, sensorielles ou mentales restreintes ou manquant d'expérience et/ou de connaissances s'ils sont surveillés ou s'ils ont reçu des instructions pour pouvoir utiliser l'appareil en toute sécurité et ont compris les dangers en résultant.
- Les enfants ne doivent pas jouer avec l'appareil.
- Le nettoyage et l'entretien par l'utilisateur ne doivent pas être réalisés par des enfants, à moins qu'ils soient âgés de plus de 8 ans et qu'ils soient surveillés.
- Les enfants de moins de 8 ans doivent être tenus éloignés de l'appareil et du câble de raccordement.



DANGER !

Risque de suffocation !

L'ingestion ou l'inhalation de petites pièces ou de films présente un risque de suffocation.

- Conservez le film d'emballage hors de portée des enfants.

Utilisation en toute sécurité



DANGER !

Risque d'électrocution !

Pièces conductrices de courant. Les pièces conductrices de courant présentent un risque de choc électrique/court-circuit.

- Utilisez uniquement l'adaptateur secteur fourni pour recharger l'aspirateur.
- Chargez uniquement l'aspirateur et non d'autres appareils, piles ou batteries.
- L'appareil ne doit pas être raccordé à l'adaptateur secteur pendant son utilisation.
- Branchez l'appareil uniquement sur une prise de courant réglementaire. La tension secteur doit correspondre à celle indiquée dans les caractéristiques techniques de l'appareil.
- La prise doit rester accessible s'il devait s'avérer nécessaire de débrancher rapidement l'appareil.
- Ne tirez jamais sur le cordon pour débrancher la fiche de la prise de courant.
- N'utilisez pas de rallonge.
- Utilisez l'adaptateur secteur uniquement dans des pièces sèches.
- Utilisez l'aspirateur uniquement dans des pièces fermées et ne l'exposez jamais à des gouttes d'eau ou à des éclaboussures.
- Ne touchez pas l'appareil avec les mains mouillées pendant que vous le rechargez.
- Avant la première mise en service et après chaque utilisation, vérifiez l'état de l'appareil, de l'adaptateur secteur et du câble de raccordement.
- Ne mettez en aucun cas l'appareil en marche si vous constatez des dommages visibles sur l'appareil, l'adaptateur secteur ou le câble de raccordement.
- Éteignez l'appareil avant de le nettoyer, débranchez le cas échéant l'adaptateur secteur de la prise de courant et la fiche de l'appareil de la station de charge.
- Ne plongez jamais l'aspirateur dans l'eau pour le nettoyer.
- Si vous constatez un dommage causé lors du transport, contactez immédiatement le SAV Medion.

- Ne modifiez en aucun cas vous-même l'appareil et n'essayez pas d'ouvrir et/ou de réparer vous-même une quelconque pièce de l'appareil.
- Un câble de raccordement endommagé ne peut pas être remplacé. Si le câble ou l'adaptateur secteur est endommagé, l'adaptateur secteur doit être recyclé et remplacé par un adaptateur secteur du même type.
- Veillez à ce que le câble de raccordement n'entre pas en contact avec des parties chaudes de l'appareil ou d'autres sources de chaleur.



Risque d'explosion !

L'aspiration de liquides inflammables ou de certaines substances solides présente un risque d'incendie ou d'explosion.

- N'utilisez pas l'appareil à proximité de matériaux facilement inflammables. N'aspirez pas d'objets à arêtes contondantes ou facilement inflammables tels que des allumettes ou des cendres chaudes ni de liquides facilement inflammables.
- N'aspirez en aucun cas de poussière de toner (imprimante laser, photocopieuse).



Dangers pour la santé !

L'inhalation de poussière lors du vidage du bac à poussière peut nuire à votre santé ou provoquer des allergies.

- Videz le bac à poussière en plein air directement au-dessus d'une poubelle.
- Videz régulièrement le bac à poussière.
- Nettoyez régulièrement le filtre à poussière.

**PRUDENCE !****Risque de blessure !**

La mise en marche accidentelle de la brosse à rouleau peut entraîner un écrasement.

- Avant le nettoyage de la brosse à rouleau, l'aspirateur à main doit être retiré de l'aspirateur traîneau.

**PRUDENCE !****Risque de blessure/risque de dommage de l'appareil !**

Toute manipulation incorrecte présente un risque de blessure ou peut endommager l'appareil.

- Veillez à toujours conserver une distance suffisante entre vos cheveux ou vêtements et l'ouverture d'aspiration.
- Utilisez toujours l'aspirateur uniquement avec les filtres et le bac à poussière correctement insérés.
- Ne recouvrez pas les ouvertures d'aspiration et de soufflage afin d'éviter toute surchauffe de l'appareil.
- Éteignez toujours l'aspirateur avant de changer d'accessoire, de vider le bac à poussière ou de nettoyer les filtres.
- N'utilisez jamais l'appareil sans les filtres.
- Ne rangez pas l'appareil à proximité de sources de chaleur telles que fours, radiateurs, etc.
- Soyez particulièrement prudent lorsque vous aspirez des escaliers afin d'éviter de tomber et de vous blesser.
- N'aspirez pas de produits chimiques, plâtre, poussière de pierre, ciment ou similaire.

Manipulation des batteries

L'appareil comporte une batterie Lithium-Ion.



Risque d'explosion !

Les batteries peuvent exploser sous l'effet d'une forte chaleur.

- Ne jetez pas la batterie au feu.
- N'exposez jamais la batterie à une chaleur excessive, p. ex. rayonnement solaire, feu, puissante lumière artificielle ou similaire !

REMARQUE !

Risque de dommage de la batterie.

Toute manipulation incorrecte de la batterie peut avoir pour effet sa destruction complète.

- Évitez tout choc brutal et toute secousse.
- Chargez régulièrement la batterie, et si possible toujours complètement. Ne laissez pas la batterie déchargée pendant une période prolongée.
- Si l'appareil ne se met plus en marche malgré une batterie chargée (voyant de fonctionnement bleu), adressez-vous au SAV.
- N'utilisez pas de chargeurs présentant un quelconque dommage.
- Ne démontez pas la batterie et ne la transformez pas. Vous risqueriez de vous blesser aux mains/doigts, ou le liquide qui se trouve à l'intérieur de la batterie pourrait entrer en contact avec vos yeux ou votre peau. Si cela devait se produire, rincez les parties affectées abondamment à l'eau claire et consultez immédiatement un médecin.

- Ne rangez pas l'aspirateur et la station de charge dans des endroits chauds ou froids. Les températures extrêmes nuisent à la capacité de charge de la batterie.
- Éliminez les batteries usagées de manière écologique (voir chap. « Recyclage »).

Contenu de l'emballage



Risque de suffocation !

L'ingestion ou l'inhalation de petites pièces ou de films présente un risque de suffocation.

- Conservez le film d'emballage hors de portée des enfants.
 - Retirez le produit de l'emballage et ôtez tous les autres matériaux d'emballage.
 - Veuillez vérifier l'intégralité de la livraison et nous signaler toute livraison incomplète dans les 14 jours suivant l'achat.

Le produit que vous avez acheté comprend :

- Aspirateur traîneau MD 18418 avec aspirateur à main MD 18418 H
- Embout suceur
- Brosse d'ameublement
- Adaptateur secteur
- Station de charge
- Notice d'utilisation et documents de garantie

Préparation de l'appareil

- Retirez tous les matériaux d'emballage ainsi que l'autocollant de protection de l'appareil et des accessoires, notamment au niveau des contacts à l'arrière de l'aspirateur à main.
- Insérez le support **20** dans le socle **16** jusqu'à ce qu'il s'enclenche de façon audible.

Chargement de la batterie

Chargez votre aspirateur traîneau avec l'adaptateur secteur et la station de charge fournis.

- Éteignez l'aspirateur traîneau avant de le charger.



Pour charger l'aspirateur traîneau, l'aspirateur à main doit être enclenché dans le boîtier de la base.

- Reliez l'adaptateur secteur à la station de charge en insérant le connecteur cylindrique dans le port **17** situé sous la station de charge.

REMARQUE !

Risque de dommage !

Un passage de câble non conforme peut entraîner des ruptures de câbles et des dommages de l'adaptateur secteur.

- Passez le câble par le passe-câbles sous la station de charge puis dans l'évidement à l'arrière du socle.
- Placez l'aspirateur traîneau **4** dans la station de charge avec l'aspirateur à main **6**. Veillez à ce que l'aspirateur traîneau soit en position verticale et que la rainure d'enclenchement **12** de la poignée s'accroche au ressort d'enclenchement **21** de la station de charge.
- Branchez la fiche d'alimentation sur une prise de courant. Le voyant de contrôle de charge s'allume en rouge. Le voyant de contrôle de charge s'allume en bleu dès que la batterie est entièrement chargée.
- Débranchez alors la fiche de l'adaptateur secteur de la prise et retirez le connecteur jack de la station de charge.



Avant d'utiliser l'aspirateur traîneau pour la première fois, chargez la batterie pendant au moins 8 heures.

Rechargez toujours la batterie lorsque vous constatez une forte diminution de la puissance d'aspiration.

Au cours du chargement, ni l'aspirateur traîneau ni l'aspirateur à main ne peuvent être utilisés.

Utilisation de l'aspirateur à main MD 18418 H

- Pour détacher l'aspirateur à main **6** de l'aspirateur traîneau **4**, appuyez sur la touche de déverrouillage **3** (étape A), puis retirez l'aspirateur à main du boîtier (étape B). Veillez ici à ce que l'aspirateur à main ne tombe pas sur le sol. **(Fig. B)**
- Vérifiez que le boîtier de filtre et le filtre à poussière sont parfaitement insérés dans le bac à poussière **11** et que ce dernier est solidement fixé sur le bloc moteur.
- Mettez l'embout d'aspiration approprié en place :
 - Embout suceur **18** pour aspirer les endroits difficilement accessibles.
 - Brosse d'ameublement **19** pour le nettoyage des surfaces sensibles.
- Mettez l'aspirateur à main en marche en appuyant sur le bouton marche/arrêt **1**.
- Appuyez à nouveau sur le bouton marche/arrêt pour éteindre l'aspirateur à main.

Utilisation de l'aspirateur traîneau

Assemblage de l'aspirateur traîneau

- Insérez l'aspirateur à main **6** dans l'aspirateur traîneau en l'insérant avec l'ouverture d'aspiration en premier dans la partie inférieure du boîtier (étape A), puis en l'appuyant vers l'arrière dans le boîtier jusqu'à ce que l'aspirateur à main s'encliquette (étape B). **(Fig. C)**

Utilisation de l'aspirateur traîneau

- Retirez l'aspirateur de la station de charge en le positionnant légèrement en biais vers l'avant et en le faisant sortir vers le haut.
- Mettez l'aspirateur traîneau en marche en appuyant sur le bouton marche/arrêt **1** sur la poignée.

L'aspirateur traîneau démarre en mode Économiseur, avec une puissance d'aspiration réduite et un programme de plus longue durée.

- Appuyez sur la touche +/- pour passer en mode Aspiration normale.
- Appuyez à nouveau sur la touche +/- pour repasser en mode Économiseur.
- Éteignez l'aspirateur traîneau en appuyant à nouveau sur le bouton marche/arrêt sur la poignée.
- Remplacez l'aspirateur traîneau dans la station de charge en le positionnant légèrement en biais vers l'arrière et en le remettant dans la station de charge.

Nettoyage et entretien



DANGER !

Risque d'électrocution !

Pièces conductrices de courant. Les pièces conductrices de courant présentent un risque de choc électrique/court-circuit.

- Avant chaque nettoyage, éteignez l'appareil et débranchez l'adaptateur secteur de la prise de courant et la fiche de l'appareil de la station de charge.
- Videz le bac à poussière **11** et nettoyez le filtre à poussière idéalement après chaque utilisation. Nettoyez si nécessaire les ouvertures d'aspiration.
- N'utilisez ni solvants ni produits d'entretien corrosifs ou gazeux pour nettoyer la surface de l'appareil et les accessoires. Essayez simplement la surface avec un chiffon humide.

Nettoyage du bac à poussière

Nous recommandons de vider le bac à poussière et de nettoyer le filtre après chaque utilisation. Procédez alors comme suit :

L'appareil doit être éteint.

- Enlevez l'aspirateur à main **6** de l'aspirateur traîneau **4**.
- Appuyez sur la touche de déverrouillage **10** de l'appareil à main.
- Enlevez le bac à poussière du bloc moteur.
- Enlevez le filtre à grosses particules et à poussière en le saisissant dans son ouverture et en le tirant. (**Fig. D**)
- Videz le bac à poussière au-dessus d'une poubelle.

- Nettoyez le filtre à grosses particules et à poussière régulièrement à l'eau courante. Un nettoyage à l'eau n'est pas nécessaire à chaque fois. Ne passez pas le bac à poussière au lave-vaisselle !
- Une fois le bac à poussière et le filtre de nouveau secs, remettez le filtre en place.
- Mettez le bac à poussière sur le bloc moteur en le plaçant tout d'abord sur l'ergot de retenue en bas du bloc moteur puis en le rabattant jusqu'à ce que la touche de déverrouillage s'enclenche distinctement.

REMARQUE !

Risque de dommage !

Un assemblage non conforme du filtre à poussière et du bac à poussière risque d'endommager l'aspirateur traîneau.

- Vérifiez avant d'allumer l'aspirateur si le filtre à poussière du bac à poussière est correctement inséré.

Nettoyage des ouvertures d'aspiration

Il se peut qu'au bout d'un certain temps, des saletés et de la poussière s'accumulent autour des ouvertures d'aspiration, ce qui réduit la puissance d'aspiration. Pour l'éviter, nettoyez donc régulièrement les ouvertures d'aspiration.

- Éteignez l'appareil. Retirez l'aspirateur à main de la poignée.
- Retirez les saletés et poussières des ouvertures d'aspiration de l'aspirateur à main, de la brosse plate, du tube d'aspiration de l'aspirateur traîneau ainsi que de l'embout suceur et de la brosse d'ameublement.

Nettoyage de la brosse et de la brosse plate

Vous pouvez retirer la brosse du pied de l'aspirateur pour la nettoyer :

- Poussez le système de verrouillage (15) de la languette de sécurité de la brosse en direction du bord avant de la brosse plate (13) et soulevez la languette. (**Fig. E**)
- Après nettoyage, replacez la brosse et la languette dans l'ordre inverse et sécurisez le système de verrouillage.
- Assemblez ensuite l'aspirateur traîneau comme décrit plus haut.

Stockage

Après chaque utilisation, remplacez l'aspirateur sur la station de charge afin qu'il soit toujours prêt à l'emploi.

- Si vous n'utilisez pas votre appareil pendant une période de plus de quatre semaines, chargez entièrement votre appareil.
- Débranchez ensuite l'appareil du réseau électrique.

L'appareil peut être stocké ainsi pendant au moins trois mois. Pour gagner de la place, vous pouvez même rabattre la poignée vers l'avant.

- Pour ce faire, appuyez sur la touche de déverrouillage (étape A).
- Rabattez complètement la poignée de l'aspirateur traîneau **4** vers l'avant (étape B). (**Fig. F**)

Dépannage rapide

En cas de problème avec l'appareil, vérifiez tout d'abord si vous pouvez y remédier vous-même à l'aide du tableau suivant.

N'essayez en aucun cas de réparer vous-même l'appareil. Si une réparation s'avère nécessaire, veuillez vous adresser à notre SAV ou à un autre atelier spécialisé.

Problème	Solution
L'aspirateur ne fonctionne pas.	<ul style="list-style-type: none">- La batterie n'est pas suffisamment chargée.
L'aspiration est moins puissante.	<ul style="list-style-type: none">- Les embouts d'aspiration sont bouchés. Éteignez l'appareil. Éliminez ce qui bouche l'embout suceur.- Le filtre à poussière est sale. Nettoyez le filtre à poussière.
L'aspirateur fait des bruits inhabituels en fonctionnant.	<ul style="list-style-type: none">- Éteignez immédiatement l'aspirateur. L'embout suceur est bouché. Éliminez ce qui bouche l'embout suceur.

Recyclage



Emballage

L'appareil est placé dans un emballage afin de le protéger contre tout dommage pendant le transport. Les emballages sont des matières premières et peuvent être recyclés ou réintégrés dans le circuit des matières premières.



Appareil

Il est interdit d'éliminer des appareils usagés avec les déchets ménagers. Conformément à la Directive 2012/19/UE, l'appareil doit être éliminé de manière réglementaire une fois arrivé en fin de cycle de vie.

Les matériaux recyclables contenus dans l'appareil seront recyclés, respectant ainsi l'environnement.

L'appareil est équipé d'une batterie intégrée. Une fois l'appareil arrivé en fin de vie, ne le jetez en aucun cas avec les déchets domestiques. Renseignez-vous auprès de votre municipalité concernant les solutions pour un recyclage respectueux de l'environnement dans des centres de collecte des déchets électriques et électroniques.



Batteries





L'appareil est équipé d'une batterie lithium haute performance intégrée. Une fois l'appareil arrivé en fin de vie, ne le jetez en aucun cas avec les déchets domestiques. Renseignez-vous auprès de votre municipalité concernant les solutions pour un recyclage respectueux de l'environnement dans des centres de collecte des déchets électriques et électroniques.

Caractéristiques techniques

Aspirateur

Modèle :	MD 18418
Puissance :	90 W
Puissance d'aspiration :	4 kPa (niveau de puissance élevé) 3 kPa (niveau de puissance bas)
Entrée :	22 V, 0,5 A
Classe de protection :	III 
Volume de fonctionnement :	75 dB
Capacité du bac à poussière :	0,5 l
Dimensions :	26,5 x 111 x 24 cm (l x H x P)
Poids :	Env. 2 100 g

Adaptateur secteur

Modèle :	XZ2200-0500W
Fabricant :	Xiamen Xdroid Tech Co.,Ltd.
Entrée :	100~240 V~50/60 Hz, max. 300 mA
Sortie :	22 V CC  500 mA 
Classe de protection :	II  

Batterie intégrée

Type :	18 V  2 200 mAh (5 cellules Li-Ion 3,6 V)
Temps de charge :	Env. 4,5 à 5 heures
Autonomie :	Env. 30 minutes (niveau de puissance élevé) Env. 38 minutes (niveau de puissance bas)

Information relative à la conformité



L'entreprise Medion AG déclare par la présente que le produit MD 18418 est conforme aux exigences européennes suivantes :

- Directive CEM 2014/30/UE
- Directive basse tension 2014/35/UE
- Directive RoHS 2011/65/UE.
- Directive sur l'écoconception 2009/125/CE

Informations relatives au service après-vente

Si votre appareil ne fonctionne pas de la manière dont vous le souhaitez, veuillez d'abord vous adresser à notre service après-vente. Vous disposez des moyens suivants pour entrer en contact avec nous :

- Au sein de notre Service Community, vous pouvez discuter avec d'autres utilisateurs ainsi qu'avec nos collaborateurs pour partager vos expériences et vos connaissances.
Vous pouvez accéder à notre Service Community ici : <http://community.medion.com>.
- Vous pouvez également utiliser notre formulaire de contact disponible ici : www.medion.com/contact.
- Notre équipe du service après-vente se tient également à votre disposition via notre assistance téléphonique ou par courrier.

Horaires d'ouverture	Produits multimédia (PC, notebook, etc.)
Lun - Ven : 7h00 à 23h00	☎ 0848 - 24 24 25
Sam/Dim : 10h00 à 18h00	Électroménager et électronique grand public
	☎ 0848 - 24 24 26
Adresse du service après-vente	
MEDION/LENOVO Service Center Ifangstrasse 6 8952 Schlieren Suisse	



La présente notice d'utilisation et bien d'autres sont disponibles au téléchargement sur le portail de service après-vente www.medion.com/ch/fr/service/start/.

Vous pourrez également y trouver des pilotes et d'autres logiciels pour différents appareils.

Vous pouvez également scanner le code QR ci-contre pour charger la notice d'utilisation sur un appareil mobile via le portail de service.

Mentions légales

Copyright © 2018

Date : 02.11.2018

Tous droits réservés.

La présente notice d'utilisation est protégée par les droits d'auteur.

Toute reproduction sous forme mécanique, électronique ou sous toute autre forme que ce soit est interdite sans l'autorisation préalable écrite du fabricant.

L'entreprise suivante possède les droits d'auteur :

MEDION AG

Am Zehnthof 77

45307 Essen

Allemagne

Veillez noter que l'adresse ci-dessus n'est pas celle du service des retours. Contactez toujours notre service après-vente d'abord.

Sommaro

Panoramica del prodotto	4
Parti dell'apparecchio	50
Codici QR	51
Informazioni relative al presente manuale.....	52
Utilizzo conforme.....	55
Indicazioni di sicurezza	56
Utilizzo sicuro	56
Utilizzo delle batterie ricaricabili.....	60
Contenuto della confezione	61
Preparare l'apparecchio.....	62
Caricamento della batteria	62
Utilizzo dell'unità portatile MD 18418 H.....	63
Utilizzare l'aspirapolvere da pavimento.....	63
Assemblaggio dell'aspirapolvere da pavimento.....	63
Messa in funzione dell'aspirapolvere da pavimento	63
Pulizia e manutenzione.....	64
Pulire il contenitore della polvere.....	64
Pulire le aperture di aspirazione.....	65
Pulire la spazzola e la bocchetta per pavimenti	65
Conservazione	66
Risoluzione dei problemi	66
Smaltimento	67
Dati tecnici	68
Informazioni sulla conformità.....	68
Informazioni relative al servizio di assistenza	69
Note legali	70

Parti dell'apparecchio

- 1 Interruttore On/Off dell'aspirapolvere
- 2 Pulsante ECO (per ridurre o aumentare la potenza di aspirazione)
- 3 Sblocco impugnatura
- 4 Impugnatura
- 5 Sblocco dell'unità portatile
- 6 Unità portatile
- 7 Interruttore On/Off dell'unità portatile con LED di controllo dello stato di carica e di funzionamento
- 8 Fessure di aerazione
- 9 Contatti di carica dell'unità portatile (nella parte posteriore)
- 10 Pulsante di sblocco del contenitore della polvere
- 11 Contenitore della polvere con filtro per la polvere e la sporcizia più grossolana
- 12 Scanalatura per il posizionamento nella base di carica
- 13 Bocchetta per pavimenti con spazzola per la pulizia
- 14 Illuminazione a LED
- 15 Fermo della spazzola per la pulizia (nella parte inferiore della bocchetta per pavimenti)
- 16 Piastra della base di carica
- 17 Presa per l'alimentatore (non raffigurata, si trova nella parte inferiore della piastra di base)
- 18 Bocchetta per fessure
- 19 Spazzola per imbottiture
- 20 Supporto della base di carica con presa per l'alimentatore
- 21 Linguetta di posizionamento della base di carica
- 22 Contatti di carica

Arrivare all'obiettivo in modo veloce e semplice grazie ai codici QR

Non importa se siete alla ricerca di **informazioni relative a prodotti, pezzi di ricambio o accessori**, se cercate **garanzie dei produttori** o **centri di assistenza** o se desiderate vedere comodamente un **video-tutorial** – grazie ai nostri codici QR riuscirete ad arrivare in modo semplicissimo al vostro obiettivo.

Cosa sono i codici QR?

I codici QR (QR = Quick Response) sono codici grafici acquisibili mediante la fotocamera di uno smartphone e che contengono per esempio un link ad un sito internet o dati di contatto.

Il vostro vantaggio: non si necessita più di dover digitare faticosamente indirizzi internet o dati di contatto!

Ecco come si fa

Per poter acquisire il codice QR si necessita semplicemente di uno smartphone, aver installato un software che legga i codici QR e di un collegamento internet.

I software che leggono i codici QR sono disponibili nello App Store del vostro smartphone e in genere sono gratuiti.



Provate ora

Basta acquisire con il vostro smartphone il seguente codice QR per ottenere ulteriori informazioni relative al vostro prodotto ALDI.

Il portale di assistenza ALDI

Tutte le suddette informazioni sono disponibili anche in internet nel portale di assistenza ALDI all'indirizzo www.aldi-service.ch.

Eseguendo il lettore di codici QR potrebbero generarsi costi a seconda della tariffa scelta con il vostro operatore mobile a seguito del collegamento ad internet.

Informazioni relative al presente manuale



La ringraziamo per l'acquisto di questo prodotto. Ci auguriamo che possa trarne profitto.

Prima di mettere in funzione il dispositivo, legga attentamente le indicazioni di sicurezza. Osservi le avvertenze riportate sul dispositivo e nelle istruzioni per l'uso.

Tenga le istruzioni per l'uso sempre a portata di mano. Esse sono parte integrante del prodotto e, in caso di vendita o cessione del dispositivo, devono essere consegnate al nuovo proprietario.

Legenda

Quando un paragrafo è contrassegnato da uno dei seguenti simboli di avvertimento, per prevenire le possibili conseguenze descritte è necessario evitare il pericolo indicato nel testo.



PERICOLO!

Questa parola di segnalazione indica un pericolo con un elevato livello di rischio che, se non viene evitato, porta a conseguenze letali o a gravi ferite.



AVVERTENZA!

Questa parola di segnalazione indica un pericolo con un livello di rischio medio che, se non viene evitato, può avere conseguenze letali o causare gravi ferite.



ATTENZIONE!

Questa parola di segnalazione indica un pericolo con un livello di rischio basso che, se non viene evitato, può causare ferite medie o lievi.

AVVISO!

Questa parola di segnalazione avverte di possibili danni alle cose!



Questo simbolo fornisce utili informazioni supplementari sul montaggio o sull'utilizzo.



Dichiarazione di conformità (vedere capitolo “Dichiarazione di conformità”): i prodotti contrassegnati da questo simbolo soddisfano i requisiti delle direttive CE.

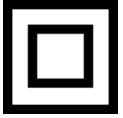

Classe di protezione II

Gli apparecchi elettrici con classe di protezione II possiedono un isolamento continuo doppio e/o rinforzato e non hanno possibilità di collegamento per un conduttore di protezione. Il rivestimento di un apparecchio elettrico in involucro isolante con classe di protezione II può costituire in tutto o in parte l'isolamento doppio o rinforzato.



Classe di protezione III

Gli apparecchi elettrici con classe di protezione III sono predisposti per l'uso con bassissima tensione di sicurezza e non possiedono circuiti elettrici né interni né esterni che funzionino con tensioni diverse da quella bassissima di sicurezza. La tensione nominale massima per la bassissima tensione di sicurezza è di 42 V fra i conduttori e fra i conduttori e la terra. La corrente trifase ammonta alla tensione nominale massima di 24 V fra i conduttori e il neutro. La tensione massima a vuoto non può superare i 50 V. La bassissima tensione di sicurezza può solo essere presente attraverso un trasformatore di sicurezza o un convertitore con avvolgimenti separati.



Utilizzo in ambienti interni

Gli apparecchi con questo simbolo sono idonei esclusivamente all'utilizzo in ambienti interni.

Fig. A



Fig. B



Indicazione della polarità

Per gli apparecchi dotati di connettori coassiali, questi simboli indicano la polarità del connettore. Esistono due varianti di polarità: interno più ed esterno meno (fig. A) oppure interno meno ed esterno più (fig. B).



Osservare gli avvisi nelle istruzioni per l'uso.



Utilizzare esclusivamente l'alimentatore in dotazione



Alimentatore a commutazione (elettrica)

Un alimentatore a commutazione elettrica converte una tensione di ingresso non stabilizzata in una tensione di uscita costante.



Trasformatore - a prova di cortocircuito

Trasformatore nel quale la temperatura non supera determinati valori limite quando il trasformatore è sovraccarico o cortocircuitato e che, dopo l'eliminazione del sovraccarico e del cortocircuito, continua a soddisfare tutti i requisiti di questa norma.

Utilizzo conforme

L'aspirapolvere è destinato all'aspirazione di sporcizia secca come polvere, briciole o pelucchi da pavimenti lisci, tappeti e imbottiture in ambienti interni o in auto.

Non è idoneo all'aspirazione di liquidi.

L'apparecchio è destinato all'utilizzo domestico o similare, ad esempio

- in cucine per i collaboratori di negozi, uffici e altri ambienti professionali;
- in tenute agricole;
- per i clienti di hotel, motel e altre strutture ricettive;
- in bed & breakfast.

L'apparecchio non è destinato all'uso professionale o industriale.

L'utilizzo non conforme comporta il decadimento della garanzia:

- Non modificare il prodotto senza la nostra approvazione e non utilizzare alcun altro dispositivo ausiliario non approvato o non fornito da noi.
- Utilizzare esclusivamente pezzi di ricambio e accessori forniti o approvati da noi.
- Attenersi a tutte le indicazioni fornite nelle presenti istruzioni per l'uso, in particolare alle indicazioni di sicurezza. Qualsiasi altro utilizzo è considerato non conforme e può provocare danni a persone o cose.
- Non esporre l'apparecchio a condizioni estreme. Occorre evitare:
 - elevata umidità dell'aria o umidità in generale
 - temperature estremamente alte o basse
 - esposizione diretta al sole
 - fiamme libere

Indicazioni di sicurezza

- Tenere l'apparecchio e gli accessori fuori dalla portata dei bambini.
- Questi apparecchi possono essere utilizzati a partire da un'età di 8 anni e da persone con capacità fisiche, sensoriali o intellettive ridotte o con scarsa esperienza e/o scarse conoscenze, a condizione che siano sorvegliate o istruite circa l'utilizzo sicuro dell'apparecchio e abbiano compreso i pericoli che ne derivano.
- I bambini non devono giocare con l'apparecchio.
- La pulizia e la manutenzione non devono essere eseguite da bambini, a meno che questi abbiano più di 8 anni e siano sorvegliati.
- Tenere l'apparecchio e il cavo di alimentazione elettrica fuori dalla portata dei bambini di età inferiore a 8 anni.



PERICOLO!

Pericolo di soffocamento!

Pericolo di soffocamento in caso di ingestione o inalazione di componenti piccoli o pellicole dell'imballaggio.

- Tenere la pellicola dell'imballaggio fuori dalla portata dei bambini.

Utilizzo sicuro



PERICOLO!

Pericolo di scossa elettrica!

Componenti sotto tensione. Pericolo di scossa elettrica/cortocircuito.

- Per caricare l'aspirapolvere utilizzare solo l'alimentatore fornito in dotazione.

-
- Caricare solo l'aspirapolvere e non altri apparecchi, batterie ricaricabili o pile.
 - Durante l'utilizzo l'apparecchio non deve essere collegato all'alimentatore.
 - Collegare l'apparecchio solo a una presa di corrente installata a regola d'arte. La tensione di rete deve corrispondere a quella indicata nei dati tecnici dell'apparecchio.
 - La presa deve essere liberamente accessibile per consentire di scollegare rapidamente l'apparecchio dalla rete elettrica in caso di emergenza.
 - Non scollegare la spina dalla presa elettrica tirando il cavo.
 - Non utilizzare cavi prolunga.
 - L'alimentatore deve essere usato soltanto in ambienti asciutti.
 - Utilizzare l'aspirapolvere solo in ambienti chiusi e non esporlo a gocce o spruzzi d'acqua.
 - Durante la ricarica non toccare l'apparecchio con le mani bagnate.
 - Prima e dopo ogni utilizzo verificare che l'apparecchio, l'alimentatore e il cavo di collegamento non siano danneggiati.
 - Non mettere in funzione l'apparecchio se l'alimentatore, il cavo di collegamento o l'apparecchio stesso presentano danni visibili.
 - Prima della pulizia spegnere l'apparecchio, event. estrarre l'alimentatore dalla presa elettrica e il connettore dalla base di carica.
 - Non immergere mai l'aspirapolvere in acqua per lavarlo.
 - Nel caso si riscontrino danni dovuti al trasporto, rivolgersi immediatamente all'assistenza Medion.
 - Non apportare in nessun caso modifiche all'apparecchio e non tentare di aprire e/o riparare autonomamente un componente dell'apparecchio.

- Se il cavo di alimentazione è danneggiato non può essere sostituito. Se il cavo o l'alimentatore sono danneggiati, smaltire l'alimentatore e sostituirlo con uno dello stesso tipo.
- Assicurarsi che il cavo di collegamento non venga a contatto con parti calde dell'apparecchio o con altre fonti di calore.



Pericolo di esplosione!

L'aspirazione di liquidi infiammabili o di determinati materiali solidi può comportare il rischio di incendi o esplosioni.

- Non utilizzare l'apparecchio in prossimità di materiali facilmente infiammabili. Non aspirare oggetti con spigoli vivi oppure oggetti o liquidi facilmente infiammabili come fiammiferi o cenere calda.
- Non aspirare in nessun caso polvere di toner (di stampanti laser, fotocopiatrici).



Pericolo di danni alla salute!

L'inalazione della polvere durante la pulizia dell'aspirapolvere può causare danni alla salute o allergie.

- Svuotare il contenitore della polvere all'aperto sopra un bidone dei rifiuti.
- Svuotare regolarmente il contenitore della polvere.
- Pulire regolarmente il filtro.

**ATTENZIONE!****Pericolo di lesioni!**

L'attivazione accidentale del rullo spazzola può causare contusioni.

- Prima di pulire il rullo spazzola estrarre l'unità portatile dall'aspirapolvere da pavimento.

**ATTENZIONE!****Pericolo di lesioni/Pericolo di danni all'apparecchio!**

L'utilizzo improprio dell'apparecchio può causare lesioni o danni all'apparecchio stesso.

- Tenere i capelli e i capi d'abbigliamento lontani dall'apertura di aspirazione.
- Utilizzare l'aspirapolvere solo con i filtri e il contenitore della polvere montati.
- Non coprire le aperture di aspirazione e di scarico per evitare un surriscaldamento dell'apparecchio.
- Spegnerne sempre l'aspirapolvere prima di sostituire gli accessori, di vuotare il contenitore della polvere o di pulire i filtri.
- Non utilizzare mai l'apparecchio senza i filtri.
- Non conservare l'apparecchio nelle vicinanze di sorgenti di calore come forni, radiatori ecc.
- Durante la pulizia di scale procedere con particolare cautela per evitare cadute.
- Non aspirare prodotti chimici, gesso, polvere di pietra, cemento o simili.

Utilizzo delle batterie ricaricabili

L'apparecchio contiene una batteria ricaricabile agli ioni di litio.



Pericolo di esplosione!

Le batterie ricaricabili possono esplodere se vengono esposte a calore elevato.

- Non gettare la batteria ricaricabile nel fuoco.
- Non esporre la batteria ricaricabile a calore eccessivo come quello prodotto, ad esempio, da luce del sole, luce artificiale intensa, fuoco o simili!

AVVISO!

Pericolo di danni alla batteria ricaricabile.

L'utilizzo improprio della batteria ricaricabile può causare la distruzione completa della batteria stessa.

- Evitare forti scosse e vibrazioni.
- Caricare periodicamente la batteria, se possibile completamente. Non lasciare la batteria scarica per lungo tempo.
- Se, nonostante la batteria carica (spia di funzionamento accesa con luce blu), non fosse possibile accendere l'apparecchio, rivolgersi all'assistenza.
- Non utilizzare caricabatteria che presentino un qualsiasi tipo di danno.
- Non smontare o deformare la batteria ricaricabile. Le mani e le dita potrebbero riportare lesioni oppure il liquido della batteria potrebbe venire a contatto con gli occhi o con la pelle. Se ciò dovesse accadere, sciacquare abbondantemente i punti interessati con acqua pulita e informare immediatamente il medico.

- Non conservare l'aspirapolvere e la base di carica in un luogo molto caldo o molto freddo. Le temperature estreme compromettono la capacità di carica della batteria.
- Le batterie usate devono essere smaltite nel rispetto dell'ambiente (vedere il cap. Smaltimento).

Contenuto della confezione



PERICOLO!

Pericolo di soffocamento!

Pericolo di soffocamento in caso di ingestione o inalazione di componenti piccoli o pellicole dell'imballaggio.

- Tenere la pellicola dell'imballaggio fuori dalla portata dei bambini.
 - Estrarre il prodotto dall'imballaggio e rimuovere tutto il materiale d'imballaggio.
 - Verificare l'integrità della confezione e comunicare l'eventuale incompletezza della fornitura entro 14 giorni dall'acquisto.

La confezione acquistata include:

- Aspirapolvere da pavimento MD 18418 con unità portatile MD 18418 H
- Bocchetta per fessure
- Spazzola per imbottiture
- Alimentatore
- Base di carica
- Istruzioni per l'uso e documenti di garanzia

Preparare l'apparecchio

- Rimuovere tutto il materiale di imballaggio e le pellicole adesive di protezione dall'apparecchio e dai relativi accessori, in particolare dai contatti sul retro dell'unità portatile.
- Inserire il supporto **20** nella piastra di base **16** fino a che non scatta in posizione.

Caricamento della batteria

L'alimentatore fornito in dotazione e la base di carica consentono di ricaricare l'aspirapolvere da pavimento.

- Spegnere l'aspirapolvere da pavimento prima di ricaricarlo.



Per ricaricare l'aspirapolvere da pavimento è necessario che l'unità portatile sia posizionata nell'incavo dell'unità da pavimento.

- Collegare l'alimentatore alla base di carica inserendo la spina cava nella presa di collegamento **17** nella parte inferiore della base di carica.

AVVISO!

Pericolo di danni!

Un'introduzione scorretta del cavo può causare la rottura del cavo stesso o danni all'alimentatore.

- Guidare il cavo nell'apposita canalizzazione sul lato inferiore della base di carica, quindi nella rientranza sul lato posteriore della piastra di base.
- Inserire l'aspirapolvere da pavimento **4** con unità portatile **6** nella base di carica. Prestare attenzione che l'aspirapolvere sia dritto e che la scanalatura **12** dell'impugnatura si inserisca in posizione sulla linguetta **21** della base di carica.
- Collegare la spina alla presa di corrente.
La spia di controllo dello stato di carica emette una luce rossa. Quando la batteria sarà completamente carica la spia di controllo dello stato di carica emetterà una luce blu.
- Al termine del processo di ricarica estrarre la spina dell'alimentatore dalla presa elettrica e scollegare il connettore jack dalla base di carica.



Prima di utilizzare l'aspirapolvere per la prima volta, caricare la batteria per almeno 8 ore.

Ricaricare la batteria ogni volta che la potenza di aspirazione diminuisce notevolmente.

Durante la ricarica non è possibile utilizzare né l'aspirapolvere da pavimento né l'unità portatile.

Utilizzo dell'unità portatile MD 18418 H

- Per staccare l'unità portatile **6** dall'aspirapolvere da pavimento **4** premere il pulsante di sblocco **3** (operazione A) e sollevare l'unità portatile dal relativo incavo (operazione B). Prestare attenzione che l'unità portatile non cada a terra. **(Fig. B)**
- Assicurarsi che l'alloggiamento del filtro e il filtro per la polvere siano inseriti con precisione nel contenitore della polvere **11** e che questo sia fissato saldamente al blocco motore.
- Montare l'accessorio di aspirazione appropriato:
 - bocchetta per fessure **18** per aspirare nei punti difficilmente accessibili;
 - spazzola per imbottiture **19** per pulire le superfici delicate.
- Accendere l'unità portatile premendo l'interruttore On/Off **1**.
- Premere nuovamente l'interruttore On/Off per spegnere l'unità portatile.

Utilizzare l'aspirapolvere da pavimento

Assemblaggio dell'aspirapolvere da pavimento

- Inserire l'unità portatile **6** nel relativo incavo dell'aspirapolvere da pavimento inserendo l'apertura di aspirazione nella parte inferiore dell'incavo dell'unità da pavimento (operazione A), quindi premendo l'unità portatile verso la parte posteriore dell'incavo fino a che non scatta in posizione (operazione B). **(Fig. C)**

Messa in funzione dell'aspirapolvere da pavimento

- Estrarre l'aspirapolvere dalla base di carica inclinandolo leggermente verso la parte anteriore e sollevandolo.
- Accendere l'aspirapolvere da pavimento premendo l'interruttore On/Off **1** sull'impugnatura.

L'aspirapolvere da pavimento si avvia in modalità di risparmio energetico, con potenza di aspirazione ridotta, per una maggiore autonomia.

- Premere il pulsante +/- per passare alla modalità di aspirazione normale.
- Premere nuovamente il pulsante +/- per tornare alla modalità di risparmio energetico.
- Spegnerne l'aspirapolvere da pavimento premendo nuovamente l'interruttore On/Off sull'impugnatura.
- Reinscrivere l'aspirapolvere da pavimento nella base di carica inclinandolo leggermente verso la parte posteriore.

Pulizia e manutenzione



PERICOLO!

Pericolo di scossa elettrica!

Componenti sotto tensione. Pericolo di scossa elettrica/cortocircuito.

- Prima della pulizia spegnere l'apparecchio, estrarre l'alimentatore dalla presa elettrica e la spina dell'apparecchio dalla base di carica.
- Svuotare il contenitore della polvere **11**. Per un funzionamento ottimale il filtro della polvere andrebbe pulito dopo ogni utilizzo. Pulire le aperture di aspirazione quando necessario.
- Per pulire la superficie dell'apparecchio e degli accessori non utilizzare solventi né detersivi corrosivi o gassosi. Passare sulle superfici con un panno umido.

Pulire il contenitore della polvere

Si raccomanda di svuotare il contenitore della polvere e di pulire il filtro dopo ogni utilizzo. Eseguire le operazioni sotto indicate:

L'apparecchio è spento.

- Estrarre l'unità portatile **6** dall'aspirapolvere da pavimento **4**.
- Premere il pulsante di sblocco **10** sull'unità portatile.
- Rimuovere il contenitore della polvere dallo zoccolo del motore.
- Per rimuovere il filtro per la polvere e la sporcizia più grossolana, inserire le dita nella relativa apertura ed estrarlo. **(Fig. D)**
- Svuotare il contenitore della polvere in un bidone dei rifiuti.

- Pulire regolarmente il filtro per la polvere e la sporcizia più grossolana sotto l'acqua corrente. La pulizia con acqua non è necessaria ogni volta. Non mettere il contenitore della polvere in lavastoviglie!
- Quando il contenitore della polvere e il filtro sono asciutti, rimontare il filtro.
- Appoggiare il contenitore della polvere sul blocco motore posizionandolo inizialmente sulla sporgenza di arresto in basso sul blocco motore e in seguito ribaltandolo per chiuderlo in modo che il pulsante di sblocco scatti in posizione.

AVVISO!

Pericolo di danni!

Un montaggio scorretto del filtro e del contenitore per la polvere può danneggiare l'aspirapolvere da pavimento.

- Prima della messa in funzione assicurarsi che il filtro del contenitore della polvere sia inserito correttamente.

Pulire le aperture di aspirazione

Dopo qualche tempo sulle aperture di aspirazione possono accumularsi polvere e sporcizia che pregiudicano la potenza di aspirazione. Per evitare ciò, pulire le aperture di aspirazione a intervalli regolari.

- Spegnerne l'apparecchio. Estrarre l'unità portatile dall'impugnatura.
- Rimuovere la sporcizia e la polvere dalle aperture di aspirazione dell'unità portatile, dalla bocchetta da pavimento, dal tubo di aspirazione sull'unità da pavimento, dalla bocchetta per le fughe e dalla spazzola per le imbottiture.

Pulire la spazzola e la bocchetta per pavimenti

È possibile rimuovere la spazzola del piede dell'aspirapolvere per pulirla:

- Premere il fermo **15** della linguetta della sicura della spazzola verso la parte anteriore della bocchetta per pavimenti **13** e prelevare la linguetta. **(Fig. E)**
- Dopo la pulizia inserire nuovamente spazzola e linguetta procedendo in ordine inverso, quindi chiudere il fermo.
- Successivamente assemblare l'aspirapolvere da pavimento come descritto in precedenza.

Conservazione

Riposizionare l'apparecchio nella base di carica dopo ogni utilizzo in modo che sia sempre pronto all'uso.

- Se si prevede di non utilizzare l'apparecchio per lungo tempo, per oltre quattro settimane, caricare l'apparecchio completamente.
- Successivamente scollegare l'apparecchio dalla presa di corrente.

In questo modo è possibile conservare l'apparecchio per almeno tre mesi. Per occupare meno spazio è anche possibile ribaltare in avanti l'impugnatura.

- Premere il pulsante di sblocco (operazione A).
- Ribaltare l'impugnatura dell'aspirapolvere da pavimento **4** completamente in avanti. (operazione B). (Fig. F)

Risoluzione dei problemi

In caso di anomalia dell'apparecchio verificare per prima cosa se sia possibile risolvere il problema con l'ausilio della tabella seguente.

Non tentare mai di riparare autonomamente gli apparecchi. Se è necessaria una riparazione, rivolgersi al nostro servizio di assistenza o a un altro centro specializzato.

Problema	Soluzione
L'aspirapolvere non funziona.	– La batteria non è sufficientemente carica.
L'aspirapolvere aspira poco.	– Le bocchette di aspirazione sono ostruite. Spegnerne l'apparecchio. Rimuovere l'ostruzione. – Il filtro per la polvere è sporco. Pulire il filtro per la polvere.
L'aspirapolvere emette rumori insoliti durante l'uso.	– Spegnerne immediatamente l'aspirapolvere. La bocchetta di aspirazione è ostruita. Rimuovere l'ostruzione.

Smaltimento



Imballaggio

L'imballaggio protegge l'apparecchio da eventuali danni durante il trasporto. Gli imballaggi sono costituiti da materiali grezzi e quindi sono riutilizzabili oppure possono essere riciclati.



Apparecchio

Gli apparecchi usati non devono essere smaltiti insieme ai rifiuti domestici.

Come previsto dalla direttiva 2012/19/UE, al termine del ciclo di vita dell'apparecchio occorre smaltirlo correttamente.

In questo modo i materiali contenuti nell'apparecchio verranno riciclati e si ridurrà l'impatto ambientale.

L'apparecchio è dotato di batteria ricaricabile integrata. Al termine del ciclo di vita dell'apparecchio non smaltirlo in nessun caso assieme ai normali rifiuti domestici, ma informarsi presso l'amministrazione locale sulle modalità di smaltimento ecologico presso i punti di raccolta per rottami di apparecchi elettrici ed elettronici.



Batterie ricaricabili

L'apparecchio integra una batteria ricaricabile al litio ad alte prestazioni.





Al termine del ciclo di vita dell'apparecchio non smaltirlo in nessun caso assieme ai normali rifiuti domestici, ma informarsi presso l'amministrazione locale sulle modalità di smaltimento ecologico presso i punti di raccolta per rottami di apparecchi elettrici ed elettronici.

Dati tecnici

Aspirapolvere

Modello	MD 18418
Potenza:	90 W
Potenza di aspirazione:	4 kPa (potenza elevata) 3 kPa (potenza ridotta)
Ingresso	22 V, 0,5 A
Classe di protezione	III 
Rumorosità di funzionamento:	75 dB
Capacità del contenitore della polvere:	0,5 l
Dimensioni:	26,5 x 111 x 24 cm (La x A x P)
Peso:	ca. 2100 g

Alimentatore

Modello:	XZ2200-0500W
Costruttore:	Xiamen Xdroid Tech Co.,Ltd.
Ingresso:	100-240 V~50/60 Hz, max. 300 mA
Uscita:	DC 22 V  500 mA 
Classe di protezione	II  

Batteria ricaricabile integrata

Tipo:	18 V  2200 mAh (5 celle agli ioni di litio da 3,6 V)
Tempo di ricarica:	ca. 4,5-5 ore
Autonomia:	ca. 30 min. (potenza elevata) ca. 38 min. (potenza ridotta)

Informazioni sulla conformità



MEDION AG dichiara che il prodotto MD 18418 è conforme ai seguenti requisiti europei:

- Direttiva CEM 2014/30/UE
- Direttiva Bassa tensione 2014/35/UE
- Direttiva RoHS 2011/65/UE.
- Direttiva sulla progettazione ecocompatibile 2009/125/CE

Informazioni relative al servizio di assistenza

Nel caso in cui il dispositivo non funzioni come desiderato o come previsto, per prima cosa contattare il nostro servizio clienti. Esistono diversi modi per mettersi in contatto con noi.

- In alternativa è possibile compilare il modulo di contatto disponibile alla pagina www.medion.com/contact.
- Il nostro team di assistenza è raggiungibile anche via posta o telefonicamente.

Orari di apertura	Prodotti multimediali (PC, notebook ecc.)
Lun.-ven.: 9.00-19.00	☎ 0848 - 24 24 25
	Electronica di consumo
	☎ 0848 - 24 24 26
Indirizzo del servizio di assistenza	
MEDION/LENOVO Service Center Ifangstrasse 6 8952 Schlieren Svizzera	



Queste e altre istruzioni per l'uso possono essere scaricate dal portale dell'assistenza www.medion.com/ch/de/service/start/.

Lì sono disponibili anche driver e altri software per diversi dispositivi.

È inoltre possibile effettuare una scansione del codice QR riportato a fianco e scaricare le istruzioni per l'uso dal portale dell'assistenza utilizzando un dispositivo portatile.

Note legali

Copyright © 2018

Ultimo aggiornamento: 02.11.2018

Tutti i diritti riservati.

Le presenti istruzioni per l'uso sono protette da copyright.

È vietata la riproduzione in forma meccanica, elettronica e in qualsiasi altra forma senza l'autorizzazione scritta da parte del produttore.

Il copyright appartiene all'azienda:

MEDION AG

Am Zehnthof 77

45307 Essen

Germania

L'indirizzo riportato sopra non è quello a cui spedire la merce resa. Per prima cosa contattare sempre il nostro servizio clienti.



**Vertrieben durch: | Commercialisé par: |
Commercializzato da:**

MEDION AG
AM ZEHNTHOF 77
45307 ESSEN
DEUTSCHLAND/ALLEMAGNE/GERMANIA

**KUNDENDIENST · SERVICE APRÈS-VENTE
ASSISTENZA POST-VENDITA** 97514



CH

0848 - 24 24 26

0,08 CHF/Min.



www.medion.ch

Modell/Type/Modello:

MD 18418

01/2019

3

**JAHRE GARANTIE
ANS GARANTIE
ANNI GARANZIA**