

Inhalt:

<u>Sicherheit und Wartung</u>	3
Sicherheitshinweise	3
Datensicherung	4
Reparatur	4
Bedingungen der Betriebsumgebung	5
Umgebungstemperatur	5
Elektromagnetische Verträglichkeit	5
Anschließen	6
Akkubetrieb	7
Wartung	7
Pflege des Displays	8
Transport	9
Hinweise zu dieser Bedienungsanleitung	10
Unsere Zielgruppe	10
Die Qualität	10
Der Service	11
Lieferumfang	11
<u>Inbetriebnahme</u>	12
Komponenten	13
Ansicht von vorn	13
Rückansicht	15
Seitenansicht	16
Ansicht von oben	17
Unterseite	17
USB Docking Station	18
Ersteinrichtung des Pocket PCs	20
Schritt 1: Stromversorgung einschalten	20
Schritt 2: Akku des Pocket PCs laden	22
Schritt 3: Installation der Software	24
Schritt 4: Arbeiten mit dem Pocket PC	28
Umgang mit Speicherkarten	30
Einsetzen von Speicherkarten	30
Entfernen der Speicherkarte	30
Zugriff auf Speicherkarten	31
Datenaustausch über Kartenleser	31

Pocket PC zurücksetzen	32
Soft-Reset	32
Hard-Reset	32
<u>Navigation mit optionaler Speicherkarte</u>	<u>33</u>
<u>Navigation</u>	<u>35</u>
Sicherheitshinweise Navigation	35
Hinweise für die Navigation	35
Hinweise für die Inbetriebnahme im Fahrzeug	35
Hinweise für den GPS-Empfänger	36
Installation der Software	36
Inhalt der Navigations-CDs	37
Navigationsset im Auto befestigen	37
Einbau der Halterung für den Pocket PC	37
GPS-Empfänger einbauen	39
Erste Initialisierung des GPS-Empfängers	40
Pocket PC und GPS-Empfänger verbinden	41
Start des Navigators	42
<u>Häufig gestellte Fragen</u>	<u>43</u>
<u>Selbsthilfe</u>	<u>45</u>
Erste Hilfe bei Fehlfunktionen	45
Anschlüsse und Kabel überprüfen	45
Fehler und mögliche Ursachen	46
Benötigen Sie weitere Unterstützung?	48
Garantiebedingungen	49
Microsoft® Endbenutzervertrag (EULA)	51
<u>Index</u>	<u>55</u>

SICHERHEIT UND WARTUNG

SICHERHEITSHINWEISE

Bitte lesen Sie dieses Kapitel aufmerksam durch und befolgen Sie alle aufgeführten Hinweise. So gewährleisten Sie einen zuverlässigen Betrieb und eine lange Lebenserwartung Ihres Pocket PCs.

Bewahren Sie die Verpackung und die Bedienungsanleitung gut auf, um sie bei einer Veräußerung des Pocket PCs dem neuen Besitzer weiter geben zu können.

- **Öffnen Sie niemals das Gehäuse** des Pocket PCs, des Netzadapters oder des Zubehörs, sie beinhalten keine zu wartenden Teile! Bei geöffnetem Gehäuse besteht **Lebensgefahr** durch elektrischen Schlag.
- Legen Sie **keine Gegenstände** auf die Geräte und üben Sie keinen Druck auf das Display aus. Andernfalls kann das Display brechen.
- Berühren Sie **nicht** das Display mit **kantigen Gegenständen**, um Beschädigungen zu vermeiden. Verwenden Sie ausschließlich den mitgelieferten Stift.
- Es besteht **Verletzungsgefahr**, wenn das **Display bricht**. Sollte dies passieren, packen Sie mit **Schutzhandschuhen** die geborstenen Teile ein und senden Sie diese zur fachgerechten **Entsorgung** an Ihr Service Center. Waschen Sie anschließend Ihre Hände mit Seife, da nicht auszuschließen ist, dass **Chemikalien** ausgetreten sein könnten.
- Lassen Sie **Kinder nicht unbeaufsichtigt** an elektrischen Geräten spielen. Kinder können mögliche Gefahren nicht immer richtig erkennen.

Beenden Sie die Stromversorgung (Netzadapter ziehen oder Stromversorgungsstecker entfernen), schalten Sie den Pocket PC **sofort aus** bzw. erst gar nicht ein und wenden Sie sich an den Kundendienst ...

- ... wenn der **Netzadapter** oder die daran angebrachten **Stecker** oder **Kabel angeschmort** oder beschädigt sind.
- ... wenn das **Gehäuse** des Pocket PCs, des Netzteils oder des Zubehörs **beschädigt** ist oder **Flüssigkeiten hineingelaufen** sind. Lassen Sie die Komponenten erst vom Kundendienst überprüfen, um Beschädigungen zu vermeiden!

DATENSICHERUNG

- Die Geltendmachung von **Schadensersatzansprüchen** für Datenverlust und dadurch entstandene Folgeschäden ist **ausgeschlossen**. Machen Sie nach jeder Aktualisierung Ihrer Daten Sicherungskopien auf externe Speichermedien (z. B. CD-R).

REPARATUR

- Bitte wenden Sie sich an unser **Service Center**, wenn Sie technische Probleme mit Ihrem Pocket PC haben.
- Im Falle einer notwendigen Reparatur wenden Sie sich bitte ausschließlich an unser autorisiertes **Service Center**. Die Anschrift finden Sie auf Ihrer Garantiekarte.

BEDINGUNGEN DER BETRIEBSUMGEBUNG

- Halten Sie Ihren Pocket PC und alle angeschlossenen Geräte von **Feuchtigkeit** fern und vermeiden Sie **Staub, Hitze** und direkte **Sonneneinstrahlung**, besonders im Auto. Das Nichtbeachten dieser Hinweise kann zu Störungen oder zur Beschädigung des Pocket PCs führen.

UMGEBUNGSTEMPERATUR

- Das Pocket PC Set kann bei einer Umgebungstemperatur von 5° C bis 35° C und bei einer relativen Luftfeuchtigkeit von 20% - 80% (nicht kondensierend) betrieben werden.
- Im ausgeschalteten Zustand (Stromversorgung: **OFF**, siehe Seite 20) kann das Pocket PC Set bei 0° C bis 60° C gelagert werden.
- Der **GPS-Empfänger** ist für die Umgebungsbedingungen in einem Auto ausgelegt. Der Pocket PC sollte sicher verstaut werden, um hohe Temperaturen (z.B. beim Parken) zu vermeiden.

ELEKTROMAGNETISCHE VERTRÄGLICHKEIT

- Beim Anschluss von zusätzlichen oder anderer Komponenten müssen die „*Richtlinien für elektromagnetische Verträglichkeit*“ (**EMV**) eingehalten werden. Bitte beachten Sie außerdem, dass in Verbindung mit diesem Pocket PC nur **abgeschirmte** Kabel für die externen Schnittstellen eingesetzt werden dürfen.
- Wahren Sie mindestens einen Meter Abstand von hochfrequenten und **magnetischen Störquellen** (Fernsehgerät, Lautsprecherboxen, Mobiltelefon usw.), um Funktionsstörungen und Datenverlust zu vermeiden.

ANSCHLIEßEN

Beachten Sie nachfolgende Hinweise, um Ihren Pocket PC ordnungsgemäß anzuschließen:

STROMVERSORGUNG ÜBER NETZADAPTER

- Die **Steckdose** muss sich in der Nähe des Pocket PCs befinden und **leicht zugänglich** sein.
- Um die Stromversorgung zu Ihrem Pocket PC (über Netzadapter) zu unterbrechen, ziehen Sie den Netzadapter aus der Steckdose.
- Betreiben Sie den Netzadapter nur an geerdeten Steckdosen mit **AC 100-240V~, 50/60 Hz.** Wenn Sie sich der Stromversorgung am Aufstellungsort nicht sicher sind, fragen Sie beim betreffenden Energieversorger nach.
- Benutzen Sie nur den beiliegenden Netzadapter.
- Wir empfehlen zur zusätzlichen Sicherheit die Verwendung eines **Überspannungsschutzes**, um Ihren Pocket PC vor Beschädigung durch **Spannungsspitzen** oder **Blitzschlag** aus dem Stromnetz zu schützen.

STROMVERSORGUNG ÜBER AUTOADAPTER

- Betreiben Sie den Autoadapter nur im Zigarettenanzünder eines Autos (Autobatterie = DC 12V⁻, **kein LKW!**). Wenn Sie sich der Stromversorgung an Ihrem Fahrzeug nicht sicher sind, fragen Sie den Autohersteller.

VERKABELUNG

- Verlegen Sie die Kabel so, dass niemand darauf treten, oder darüber stolpern kann.
- Stellen Sie **keine Gegenstände auf die Kabel**, da diese sonst beschädigt werden könnten.

AKKUBETRIEB

Ihr Pocket PC wird mit einem eingebauten Akku betrieben. Um die Lebensdauer und Leistungsfähigkeit Ihres Akkus zu verlängern sowie einen sicheren Betrieb zu gewährleisten, sollten Sie nachfolgende Hinweise beachten:

- Akkus vertragen keine **Hitze**. Vermeiden Sie, dass sich der Pocket PC und so auch der eingebaute Akku zu stark erhitzt. Die **Missachtung** dieser Hinweise kann zur Beschädigung und unter Umständen gar zur **Explosion** des Akkus führen.
- Benutzen Sie zur Ladung des Akkus nur das mitgelieferte Originalnetzteil oder den optionalen Autoadapter des Navigationssets.
- **Der Pocket PC und seine Akkus sind Sondermüll**. Führen Sie bei einer Entsorgung den Pocket PCs einer fachgerechten Entsorgung zu. Ihr Kundendienst ist hierfür der richtige Ansprechpartner.

WARTUNG

⇒ **Achtung!** Es befinden sich **keine zu wartenden** oder zu reinigenden **Teile** innerhalb des Pocket PC-Gehäuses.

Die Lebensdauer des Pocket PCs können Sie durch folgende Maßnahmen verlängern:

- **Ziehen** Sie vor dem Reinigen **immer den Netzstecker** und alle Verbindungskabel.
- Reinigen Sie den Pocket PC nur mit einem angefeuchteten, fusselfreien Tuch.
- Verwenden Sie **keine Lösungsmittel, ätzende** oder **gasförmige** Reinigungsmittel.
- Das Pocket PC Set und seine Verpackung sind recyclingfähig.

PFLEGE DES DISPLAYS

- Vermeiden Sie ein **Verkratzen** der Bildschirmoberfläche, da diese leicht beschädigt werden kann. Wir empfehlen die Verwendung von Display-Schutzfolien, um Kratzern und Verschmutzungen vorzubeugen. Sie erhalten dieses Zubehör bei Ihrem Fachhändler.
Die bei der Auslieferung auf dem Display angebrachte Folie ist ein reiner Transportschutz!
- Achten Sie darauf, dass **keine Wassertröpfchen** auf dem Bildschirm zurückbleiben. Wasser kann dauerhafte Verfärbungen verursachen.
- Reinigen Sie den Bildschirm mit einem weichen, fusselfreien Tuch.
- Setzen Sie den Bildschirm weder grellem **Sonnenlicht**, noch **ultravioletter Strahlung** aus.

TRANSPORT

Beachten Sie folgende Hinweise, wenn Sie den Pocket PC transportieren wollen:

- Warten Sie nach einem Transport des Pocket PCs solange mit der Inbetriebnahme, bis das Gerät die Umgebungstemperatur angenommen hat.
- Bei großen **Temperatur- oder Feuchtigkeitschwankungen** kann es durch Kondensation zur Feuchtigkeitsbildung innerhalb des Pocket PCs kommen, die einen **elektrischen Kurzschluss** verursachen kann.
- Verwenden Sie eine Schutzhülle, um den Pocket PC vor Schmutz, Feuchtigkeit, Erschütterungen und Kratzern zu schützen.
- Benutzen Sie für den **Versand** Ihres Pocket PCs stets die **originale Kartonage** und lassen Sie sich von Ihrem Transportunternehmen diesbezüglich beraten.
- Erkundigen Sie sich vor einer Reise über die am Zielort vorhandene Strom- und Kommunikationsversorgung. Erwerben Sie vor dem Reiseantritt bei Bedarf die erforderlichen Adapter für Strom bzw. Kommunikation (Modem, LAN etc.).
- Wenn Sie die Handgepäckkontrolle am Flughafen passieren, ist es empfehlenswert, dass Sie den Pocket PC und alle magnetischen Speichermedien (externe Festplatten) durch die Röntgenanlage (die Vorrichtung, auf der Sie Ihre Taschen abstellen) schicken. **Vermeiden Sie den Magnetdetektor** (die Konstruktion, durch die Sie gehen) oder den Magnetstab (das Handgerät des Sicherheitspersonals), da dies u. U. Ihre Daten zerstören könnte.

HINWEISE ZU DIESER BEDIENUNGSANLEITUNG

Wir haben diese Bedienungsanleitung so gegliedert, dass Sie jederzeit über das Inhaltsverzeichnis die benötigten Informationen themenbezogen nachlesen können. Eine ausführlichere Bedienungsanleitung finden Sie auf der entsprechenden CD. Ziel dieser Bedienungsanleitung ist es, Ihnen die Bedienung Ihres Pocket PCs in leicht verständlicher Sprache nahe zu bringen.

Zur Bedienung der Anwendungsprogramme und des Betriebssystems können Sie die umfangreichen Hilfefunktionen nutzen, die Ihnen die Programme mit einem Tastendruck (meist F1) bzw. Klicken oder Tippen auf das Fragezeichen bieten.

Diese Hilfen werden Ihnen während der Nutzung des Betriebssystems Microsoft Windows® oder dem jeweiligen Anwendungsprogramm bereitgestellt.

UNSERE ZIELGRUPPE

Diese Bedienungsanleitung richtet sich an Erstanwender sowie an fortgeschrittene Benutzer.

Ungeachtet der möglichen professionellen Nutzung, ist der Pocket PC für den Betrieb in einem Privathaushalt konzipiert. Die vielfältigen Anwendungsmöglichkeiten stehen der ganzen Familie zur Verfügung.

DIE QUALITÄT

Wir haben bei der Wahl der Komponenten unser Augenmerk auf hohe Funktionalität, einfache Handhabung, Sicherheit und Zuverlässigkeit gelegt. Durch ein ausgewogenes Hard- und Softwarekonzept können wir Ihnen ein zukunftsweisenden Pocket PC präsentieren, das Ihnen viel Freude bei der Arbeit und in der Freizeit bereiten wird. Wir bedanken uns für Ihr Vertrauen in unsere Produkte.

DER SERVICE

Durch individuelle Kundenbetreuung unterstützen wir Sie bei Ihrer täglichen Arbeit. Nehmen Sie mit uns Kontakt auf, wir freuen uns, Ihnen helfen zu dürfen. Sie finden in diesem Handbuch ein gesondertes Kapitel zum Thema Selbsthilfe beginnend auf Seite 45.

LIEFERUMFANG

Bitte überprüfen Sie die Vollständigkeit der Lieferung und benachrichtigen Sie uns bitte innerhalb von 14 Tagen nach dem Kauf, falls die Lieferung nicht komplett ist. Mit dem von Ihnen erworbenen Produkt haben Sie erhalten:

Pocket PC
Lade-/Synchronisationsstation
Netzadapter (Modell: PSC05R-050)
Microsoft Companion CD
Bedienungsanleitung
Garantiekarte
GPS-Empfänger*
Pocket PC Autohalterung mit Schwanenhalsvorrichtung*
Stromversorgungskabel für 12V-Zigarettenanzünder*
CDs mit Navigationssoftware (siehe Seite 37)*
Vorinstallierte MMC-Speicherkarte*

*optional

INBETRIEBNAHME

Dieses Kapitel gibt Ihnen eine Übersicht über die Komponenten Ihres Pocket-PCs.

Sie werden weiterhin durch die Erstinstallation Ihres Pocket-PCs geführt.



Anschließend wird erläutert, wie die Software für die Verwaltung Ihres Pocket-PCs installiert wird.

KOMPONENTEN

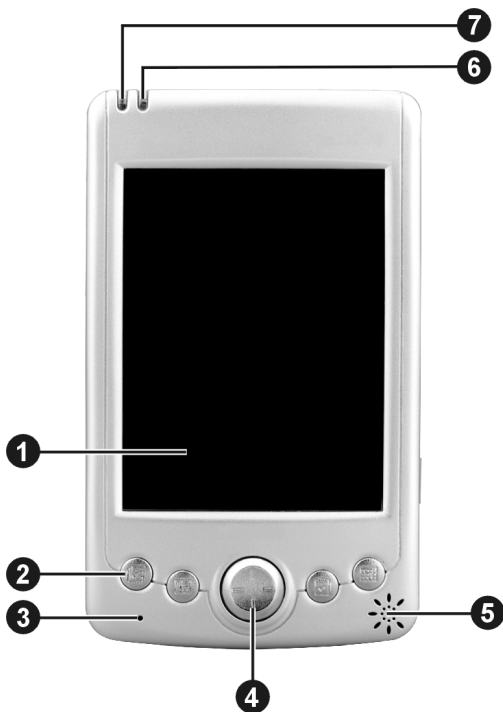
ANSICHT VON VORN



Nr. Komponente	Beschreibung
1 Touch Screen (berührungsempfindlicher Bildschirm)	Zeigt die Datenausgabe des Pocket-PCs an. Tippen Sie mit dem Zeigestift auf dem Bildschirm, um Menübefehle auszuwählen oder Daten einzugeben.

Nr. Komponente	Beschreibung
2 Programmtasten	Jede der vier Tasten lassen Sie ein bestimmtes Programm schnell ausführen. Per Standard sind es die Tasten  Notizen ,  Kontakte ,  Kalender und  Aufgaben . Die Tasten können angepasst werden.
3 Mikrofon	Nimmt Ton und Sprache für Sprachnotizen auf.
4 Navigationspad	Durch Drücken auf den entsprechenden Padbereich navigieren Sie nach oben, unten, links oder rechts. Drücken Sie auf
5 Lautsprecher	Gibt Musik, Tonaufzeichnungen und Warnungen wieder.
6 Benachrichtigungsanzeige	Blinkt rot, um Ihnen Termine, Alarmer und Erinnerungen mitzuteilen.
7 Ladeanzeige	Während des Ladevorgangs leuchtet die Ladeanzeige gelb. Sie erlischt, wenn der Akku voll aufgeladen ist.

RÜCKANSICHT

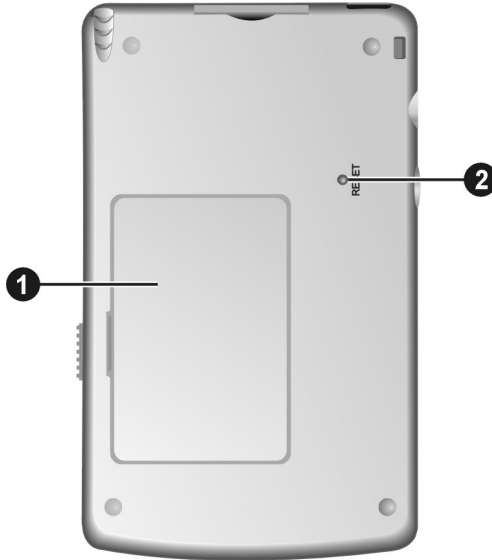

Nr. Komponente	Beschreibung
① Batteriefach	Hier befindet sich die Hauptbatterie, die den Pocket-PC mit Energie versorgt und der Hauptschalter.
② Rücksetztaste	Startet den Pocket-PC erneut. (Soft-Reset)

SEITENANSICHT

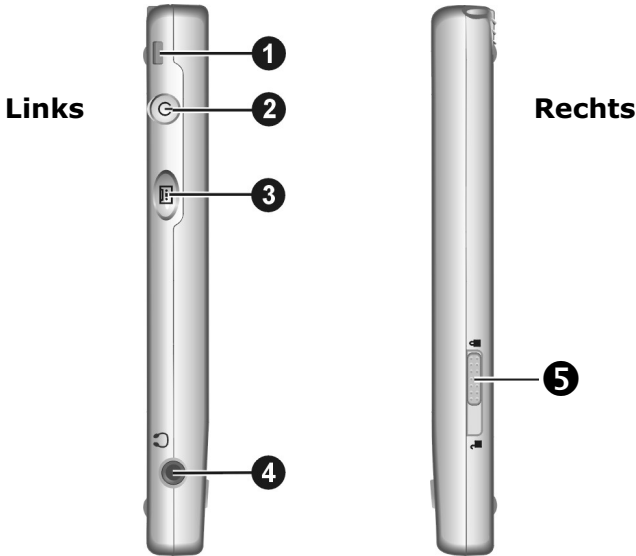

Nr. Komponente	Beschreibung
① Öse für Handschlaufe	Hier kann eine Trageschleife befestigt werden.
② Schalter Ein/Aus (Power)	Schaltet den Pocket-PC durch kurzes Drücken ein oder aus. Schaltet das Hintergrundlicht durch Drücken und Halten aus.
③ Aufnahme-taste	Drücken Sie diese Taste, um eine Tonaufnahme zu starten.
④ Kopfhörer	Anschluss für Kopfhörer (2,5mm).
⑤ Akkusperre	Verriegelung für das Akkufach.

- **Achtung:** Öffnen Sie die Akkusperre nur dann, wenn Sie den Akku austauschen bzw. einsetzen wollen.

ANSICHT VON OBEN

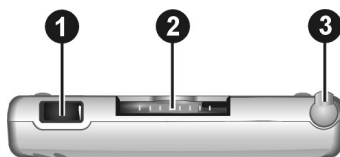

Nr.	Komponente	Beschreibung
1	Infrarot-anschluss	Überträgt Dateien auf ein anderes, kompatibles Infrarotgerät.
2	SD/MMC-Steckplatz	Schacht zur Aufnahme einer optionalen SD- (Secure Digital) oder MMC- (MultiMediaCard) Karte.
3	Zeigestift	Tippen Sie auf den Touchscreen, um Daten einzugeben. Ziehen Sie den Stift zur Benutzung aus seinem Fach, und bewahren Sie ihn dort nach Gebrauch wieder auf.

UNTERSEITE

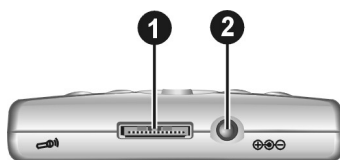

Nr.	Komponente	Beschreibung
1	ActiveSync-Anschluss	Anschluss für einen Desktop-PC, um Daten zu synchronisieren.
2	Netzanschlussbuchse	Anschluss für das Netzteil, wenn Sie die Docking-Station nicht verwenden.

USB DOCKING STATION

Die optionale USB-Docking-Station ist sehr praktisch zum Aufladen und Synchronisieren Ihres Pocket PCs mit einem Computer. Für einen Direktanschluss an den Pocket PC, ohne Einsatz der Docking-Station, können Sie auch das optionale ActiveSync®-Kabel verwenden.

DIE DOCKING STATION IM ÜBERBLICK

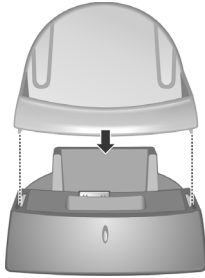

Stecken Sie den Kunststoffhalter vorsichtig auf die Docking-Station. Die beiden Nasen müssen links und rechts einrasten.

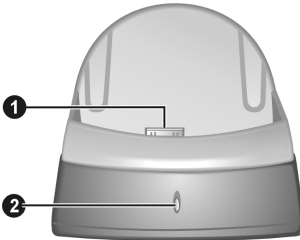

Vorderansicht

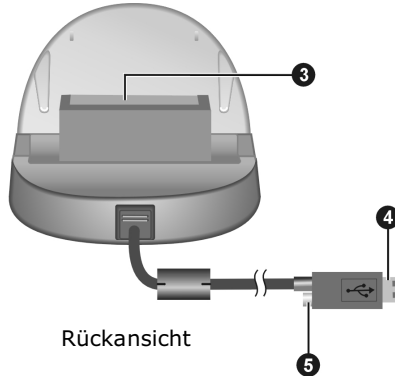

Rückansicht

Nr. Komponente	Beschreibung
① PPC Anschluss	Stecker zur Aufnahme des Pocket PCs.
② Akku-Ladeanzeige	Leuchtet, wenn ein zusätzlicher Akku geladen wird und erlischt, wenn der Vorgang beendet ist.
③ Akkuanschluss	Zum Laden eines weiteren Akkus (Sonderzubehör).
④ USB Stecker	Wird in den USB-Anschluss eines Computers gesteckt, um Daten zu synchronisieren.
⑤ Netzadapteranschluss	Anschluss für den originalen Netzadapter.

ERSTEINRICHTUNG DES POCKET PCs

Nachfolgend werden wir Sie Schritt für Schritt durch die Ersteinrichtung des Pocket PCs führen.

Entfernen Sie zunächst die Transportschutzfolie vom Display und der Infrarotschnittstelle.

SCHRITT 1: STROMVERSORGUNG EINSCHALTEN

Wenn der Akku noch nicht im Pocket-PC installiert ist, können Sie dies wie folgt beschrieben durchführen:

EINLEGEN/AUSWECHSELN DES AKKUS

1. Stellen Sie die Akkusperre auf die offene Position (1), (1) und öffnen Sie vorsichtig das Akkufach (2).
2. Setzen Sie den Akku, wie unten abgebildet, vorsichtig in das Akkufach (3) ein. Richten Sie den Akku (4) so aus, dass die Metallkontakte nach unten zeigen und die Akkubeschriftung sichtbar ist.



- **Achtung:** Wenn Sie den Akku (Hauptbatterie) aus dem Pocket PC entfernen, muss spätestens nach **10 Minuten** ein geladener Akku eingesetzt werden. Dazu ist es erforderlich, dass die Sicherheitsbatterie bereits vollständig geladen wurde. Andernfalls können Ihre Daten und die Konfiguration Ihres Gerätes gelöscht werden. Sie müssen für das Gerät dann erneut eine Ersteinrichtung durchführen. Die Installation von ActiveSync® ist aber nicht erneut notwendig.

POCKET-PC EINSCHALTEN

1. Um den Pocket-PC einzuschalten, muss das Akkufach offen sein (siehe vorherige Seite).
2. Ziehen Sie den Stift aus der Halterung und stellen Sie den Stromversorgungsschalter auf die Position ON.

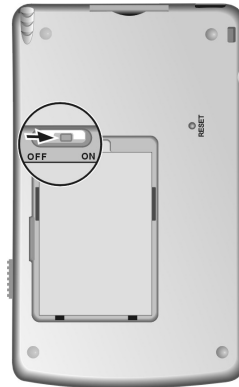

- **Achtung:** Lassen Sie den Hauptschalter immer in der Position **ON**, es sei denn, Sie möchten eine neue Ersteinrichtung durchführen. Wird der Schalter auf **OFF** gestellt, gehen alle Daten Ihres Pocket PCs verloren und die Ersteinrichtung muss erneut durchgeführt werden.

3. Setzen Sie den Akkufachdeckel wieder vorsichtig auf und stellen Sie die Akkusperre erneut auf die gesicherte Position (🔒). Wird der Akkufachdeckel während des Betriebes entfernt, schaltet dieser in den niedrigen Energiemodus.
4. Die rote Benachrichtigungsanzeige leuchtet und der Pocket-PC startet automatisch die Ersteinrichtung.

tung. Es erscheint das Markenlogo und nach einigen Sekunden zeigt der Pocket PC den Windows® Willkommensbildschirm.

5. Tippen Sie mit dem Stift einmal kurz auf den Bildschirm und folgen Sie den Anweisungen, die Ihnen angezeigt werden.

- Einstellungen, die Sie nun vornehmen, können nachträglich geändert werden.

SCHRITT 2: AKKU DES POCKET PCs LADEN

- **Achtung:** Verbinden Sie den Pocket PC noch nicht mit Ihrem Computer! Folgen Sie diesen Anweisungen Schritt für Schritt, um die Installation sicher und so einfach wie möglich durchzuführen.

1. Schieben Sie den Pocket PC vorsichtig in die Lade-/Synchronisationsstation (❶).
2. Verbinden Sie das Stromadapterkabel mit dem Stecker der Lade-/Synchronisationsstation (❷).
3. Stecken Sie den mitgelieferten Stromadapter in eine leicht zu erreichende Steckdose (❸).

- Die Anzeige für den Ladevorgang leuchtet orange, bis der Pocket PC geladen ist. Unterbrechen Sie den Ladevorgang nicht, bevor der Akku vollständig geladen ist. Dies kann einige Stunden dauern. Ist der Pocket PC vollständig geladen, leuchtet die Ladeanzeige grün.
- **Hinweis:** Sie können während des Ladevorgangs mit dem Pocket PC arbeiten, allerdings sollte die Stromversorgung bei der Ersteinrichtung nicht unterbrochen werden.
- **Hinweis:** Sie können den Stromadapter auch direkt an den Stromadapteranschluss des Pocket PCs anschließen.

- Lassen Sie den Netzadapter für ca. 24 Stunden am Pocket PC angeschlossen, damit auch die Sicherheitsbatterie vollständig geladen wird.



Ist die Ladeanzeige erloschen, warten Sie bitte noch 5 Sekunden, bevor Sie den Netzadapter entfernen. Diese Zeit ist für die Kalibrierung des Akkus erforderlich.

- Sie können den Netzadapter angeschlossen lassen, was für den Dauerbetrieb sehr bequem ist. So wird der Pocket PC immer wieder aufgeladen, wenn er sich in der Lade-/Synchronisationsstation befindet. Allerdings verbraucht der Netzadapter auch dann Strom, wenn er den Akku des Pocket PCs nicht lädt.

SCHRITT 3: INSTALLATION DER SOFTWARE

- **Achtung:** Bei der Installation von Software können wichtige Dateien überschrieben und verändert werden. Um bei eventuellen Problemen nach der Installation auf die Originaldateien zugreifen zu können, sollten Sie vor der Installation eine **Sicherung Ihres Festplatteninhaltes** erstellen.
- Unter Windows® 2000 oder XP müssen Sie Administratorrechte haben, um Software zu installieren.

1. Legen Sie die **Companion CD** ein und warten Sie, bis das Programm automatisch startet.

- **Hinweis:** Sollte dies nicht funktionieren, ist wahrscheinlich die sog. **Autorun** Funktion deaktiviert. Um die Installation manuell zu starten, muss das Programm **Setup** auf der CD gestartet werden.

2. Es erscheint nachfolgendes Fenster mit einem kurzen Intro. Warten Sie einige Sekunden oder klicken Sie auf das Dreieck, um gleich zur Auswahl zu wechseln.



3. Klicken Sie auf die Schaltfläche **Hier starten** und Folgen Sie den Anweisungen auf dem Bildschirm, um die notwendige Software zu installieren.

MICROSOFT® OUTLOOK INSTALLEIREN

Zur optimalen Verwaltung Ihrer Daten (Mail, Kontakte, Termine, etc.) mit dem Pocket PC benötigen Sie das Programm **Microsoft® Outlook**.

Eine Lizenz dieses Programms haben Sie mit diesem Pocket PC erworben und befindet sich auf der CD. Sollten Sie **Microsoft® Outlook 2002** bereits auf Ihrem PC installiert sein, fahren Sie mit der Installation von **Microsoft® ActiveSync®** auf der nächsten Seite fort. Besitzen Sie die Version **Outlook 98** oder **2000**, muss die nachfolgende Installation ebenfalls durchgeführt werden:

1. Klicken Sie auf **Outlook 2002 installieren**.

- Auf der rechten Seite des Fensters erscheint eine Produktbeschreibung und weiterführende Installationshinweise.

2. Klicken Sie nun auf **Installieren**.

3. Es erscheint ein Dialog, der Sie darüber informiert, dass nun ein Programm installiert werden soll. Klicken Sie auf **OK**.

Nun erscheint eine Abfrage, ob die Datei geöffnet oder auf dem PC gespeichert werden soll. Wählen Sie hier die Option **Öffnen** aus und folgen Sie den Anweisungen auf Ihrem Bildschirm.

Den **Product Key** finden Sie auf der CD-Hülle. Halten Sie ggf. auch Ihre Windows® CD bereit.

Microsoft® Outlook 2002 muss per Telefon oder Internet aktiviert werden. Wird dies nicht gemacht, startet das Programm nach dem 50. Mal nicht mehr.

MICROSOFT® ACTIVESYNC® INSTALLIEREN

Zur Abstimmung Ihrer Daten (Mail, Kontakte, Termine, etc.) zwischen Ihrem PC und dem Pocket PC benötigen Sie das Programm **Microsoft® ActiveSync®**. Eine Lizenz dieses Programms haben Sie mit diesem Pocket PC erworben und befindet sich auf der CD.

- Sollte Sie **Microsoft® Outlook 2002** noch nicht auf Ihrem PC installiert haben, führen Sie diese Installation wie zuvor beschrieben durch.
- **Wichtig:** Verbinden Sie den Pocket PC **noch nicht** mit Ihrem Computer.

1. Beenden Sie Windows® und schalten den PC aus.
2. **Wichtig:** Entnehmen Sie den Pocket PC aus der Lade-/Synchronisationsstation.
3. Stecken Sie nun das Kabel der Lade-/Synchronisationsstation in einen freien USB-Port des PCs.



4. Starten Sie Windows® und legen Sie mitgelieferte CD wieder ein, um das bereits bekannte Installationsmenu erneut anzeigen zu lassen.
5. Klicken Sie auf **ActiveSync® installieren**.

- Auf der rechten Seite des Fensters erscheint eine Produktbeschreibung und weiterführende Installationshinweise.

6. Klicken Sie nun auf **Installieren**.

7. Es erscheint ein Dialog, der Sie darüber informiert, dass nun ein Programm installiert werden soll. Klicken Sie auf **OK**.
8. Nun erscheint eine Abfrage, ob die Datei geöffnet oder auf dem PC gespeichert werden soll. Wählen Sie hier die Option **Öffnen** aus und folgen Sie den Anweisungen auf Ihrem Bildschirm.
9. Wenn die Verbindungsoptionen geprüft werden, stecken Sie den Pocket PC in die Lade-/Synchronisationsstation.

- Der **Hardwareinstallationsassistent** erkennt nun ein neues Gerät und installiert einen passenden Treiber. Dies kann einige Minuten dauern. Wiederholen Sie die Verbindungssuche, falls sie beim ersten Mal scheitert.

10. Folgen Sie den Anweisungen auf Ihrem Bildschirm. Das Programm wird nun eine Partnerschaft zwischen Ihrem PC und dem Pocket PC einrichten. Durch die Synchronisation werden Ihre Daten (Mail, Kontakte, Termine, etc.) automatisch auf Ihren Pocket PC übertragen.

- Weitere Programme finden Sie diese auf Ihrer Companion CD unter: Ihre Kenntnisse erweitern ⇨ Unterhaltung oder Mobility.

SCHRITT 4: ARBEITEN MIT DEM POCKET PC

BEDIENUNG DES POCKET PCs

1. Entnehmen Sie den Pocket PC aus der Lade-/Synchronisationsstation.

Um eine Funktion oder ein Programm auszuführen, ...

- tippen Sie mit dem Stift auf  **Start** und dann auf die gewünschte Option.
 - Drücken Sie die Programmtasten des Pocket PCs, um das gewünschte Programm zu starten. Die hinterlegten Programme können unter **Start** ⇒ **Einstellungen** definiert werden.
2. Erläuterungen zur Bedienung und Funktionalität der Programme erhalten Sie unter **Start** ⇒ **Hilfe**.

SYNCHRONISATION ZWISCHEN POCKET PC UND PC

Wenn Sie den Pocket PC in die Lade-/Synchronisationsstation stecken, wird automatisch ActiveSync® gestartet. Das Programm prüft, ob es sich um den Pocket PC handelt, mit dem eine Partnerschaft eingegangen wurde. Ist dies der Fall werden die seit der letzten Synchronisation stattgefundenen Änderungen auf dem PC und auf dem Pocket PC miteinander verglichen und abgestimmt.

Sie können in den Einstellungen des Programms ActiveSync® genau definieren, welche Daten Priorität bei der Synchronisation haben.

Rufen Sie dazu die Hilfe (mit der Taste F1) des Programms auf, um die Auswirkungen der entsprechenden Einstellungen kennen zu lernen.

Wird der Pocket PC nicht als Partner erkannt, ist automatisch ein eingeschränkter Gast-Zugang aktiv, mit dem man beispielsweise Daten austauschen kann.

Sollte dies der Fall sein, obwohl es sich um das registrierte Partnergerät handelt, entnehmen Sie bitte

den Pocket PC aus der Lade-/Synchronisationsstation, schalten Sie ihn aus und wieder an.

Stecken Sie den Pocket PC wieder in die Lade-/Synchronisationsstation, um den Erkennungsprozess erneut zu starten. Sollte dies immer noch nicht funktionieren, wiederholen Sie den Vorgang und starten Sie zusätzlich Ihren PC neu.

Führt auch dies nicht zum Erfolg, kann die Ursache für diese Fehlfunktion ein abweichender Geräte name sein. Bitte überprüfen Sie dies unter **Start** ⇒ **Einstellungen** ⇒ **System** ⇒ **Info** ⇒ **Geräte-ID**.

Ändern Sie ggf. den Gerätenamen des Pocket PC, falls dieser dem von ActiveSync® gespeicherten Gerätenamen nicht entspricht.

UMGANG MIT SPEICHERKARTEN

Ihr Pocket PC unterstützt MMC und SD Speicherkarten.

EINSETZEN VON SPEICHERKARTEN

1. Entnehmen Sie vorsichtig die Speicherkarte aus der Verpackung (falls vorhanden). Achten Sie darauf, dass die Kontakte nicht berührt oder verschmutzt werden.
2. Führen Sie die Speicherkarte in den Kartenschacht ein, wobei der Anschluss zum Steckplatz weisen und der Aufkleber zur Vorderseite zeigen muss.



ENTFERNEN DER SPEICHERKARTE

- Entfernen Sie die Speicherkarte nicht, wenn auf diese zugegriffen wird. Andernfalls können Daten verloren gehen.

1. Um die Karte zu entfernen, drücken Sie leicht gegen die Oberkante, bis sie ausrastet.
2. Ziehen Sie nun die Karte heraus, ohne die Kontakte zu berühren.
3. Lagern Sie die Speicherkarte in der Verpackung oder an einen anderen sicheren Ort.

- Speicherkarten sind sehr empfindlich. Achten Sie darauf, dass die Kontakte nicht verschmutzen und kein Druck auf die Karte ausgeübt wird.

ZUGRIFF AUF SPEICHERKARTEN

Speicherkarten werden im **Datei-Explorer** in der Regel als **Storage Cards** angezeigt.

Sie können die Speicherkarte wie ein gewöhnliches Laufwerk ansprechen und Dateien einfügen, umbenennen oder löschen.

- Der Pocket PC unterstützt nur Speicherkarten, die im Dateiformat FAT16/32 formatiert wurden. Werden Karten eingesetzt, die mit einem anderen Format vorbereitet wurden (z.B. in Kameras, MP3-Spielern), erkennt Ihr Pocket PC diese möglicherweise nicht und bietet Ihnen an, diese neu zu formatieren.
Achtung: Das Formatieren der Speicherkarten löscht alle Daten unwiederbringlich.
- Nicht alle Dokumente lassen sich über die Speicherkarte austauschen. In einigen Fällen müssen sie über das Programm **Microsoft® ActiveSync®** konvertiert werden.

DATENAUSTAUSCH ÜBER KARTENLESER

Sie können Daten über ActiveSync® übertragen bzw. synchronisieren. Dies ist auch der richtige Weg, insbesondere dann, wenn Dateien übertragen werden, die in ein für den Pocket PC lesbares Format umgewandelt werden müssen.

Wenn Sie aber große Datenmengen (MP3 Dateien, Navigationskarten) auf die Speicherkarte kopieren wollen, können Sie diese auch direkt auf die Speicherkarte speichern.

Viele Computer verfügen bereits über Speicherkartengeräte. Legen Sie dort die Karte ein und kopieren Sie die Daten direkt auf die Karte.

Bedingt durch den direkten Zugriff erreichen Sie eine wesentlich schnellere Übertragung.

POCKET PC ZURÜCKSETZEN

Es gibt zwei Optionen, den Pocket PC zurückzusetzen.

SOFT-RESET

Diese Möglichkeit startet den Pocket PC neu, ohne dass eine Neuinstallation erforderlich ist. Der Soft-Reset wird oft verwendet, um den Speicher zu reorganisieren. Dabei werden alle laufenden Programme abgebrochen und der Arbeitsspeicher wird neu initialisiert. Benutzen Sie diese Möglichkeit, wenn Ihr Pocket PC nicht mehr ordnungsgemäß reagiert oder arbeitet. So führen Sie den Soft-Reset durch:

1. Speichern Sie, wenn möglich, die gerade bearbeiteten Dateien von Ihrem Pocket PC.
2. Drücken Sie mit der Spitze des Zeigestifts in die Öffnung für den Soft-Reset-Schalter.

Der Pocket PC zeigt nach wenigen Sekunden den Startbildschirm. Ihre Konfiguration und Ihre gespeicherten Dateien werden **nicht** gelöscht.

HARD-RESET

Achtung: Ein Hard-Reset **löscht alle Daten** auf Ihrem Pocket PC und bewirkt eine erneute Erstinstallation. Eine erneute Installation der Software auf Ihrem Synchronisationscomputer ist allerdings nicht erforderlich. So führen Sie den Hard-Reset durch:

1. Sichern Sie, wenn möglich, alle benötigten Dateien von Ihrem Pocket PC. Benutzen Sie dazu die im Pocket PC mitgelieferten Programme (siehe Online-Hilfe oder Handbuch auf CD).
2. Stellen Sie die Akkusperre auf die offene Position (☞) und öffnen Sie vorsichtig das Akkufach.
3. Im Akkufach befindet sich ein Stromversorgungsschalter. Stellen Sie diesen für einige Sekunden auf **OFF**, um den Hard-Reset durchzuführen.
4. Schließen Sie diesen Vorgang ab, indem Sie den Stromversorgungsschalter wieder auf **ON** stellen.

NAVIGATION MIT OPTIONALER SPEICHERKARTE

Diese Option steht Ihnen **nur** zur Verfügung, wenn Ihr Pocket PC mit einer oder mehreren **vorinstallierten Speicherkarten** ausgestattet ist. In diesem Falle können Sie die Navigationsfunktion Ihres Pocket PCs verwenden, **ohne** dass Sie die Vorinstallation auf einem PC durchführen.

- Wir empfehlen Ihnen dennoch die gesamte **Ersteinrichtung** (ab Seite 20) durchzuführen, um die weiteren Funktionen des Pocket PCs nutzen zu können.
- Die nachfolgende Installation beschränkt die Navigation auf das Gebiet, das auf Ihrer Speicherkarte vorinstalliert ist.

Diese Schritte müssen Sie durchführen, um die Navigation in Ihrem Auto in Betrieb zu nehmen:

1. Lesen und befolgen Sie die **Sicherheitshinweise** auf den Seiten 3 ff. und 35 ff.
2. Installieren Sie die Komponenten des Navigationssystems in Ihrem **Auto**. Lesen Sie dazu die Anweisungen auf den Seiten 37-42.
3. Drücken Sie auf die Taste **Ein/Aus**, um den Pocket PC zu starten. Wurden die Anweisungen unter **Schritt 1** (Seite 20) noch nicht durchgeführt, holen Sie dies nach. Der Akku des Pocket PCs wird über die Stromversorgung des Autos geladen.
4. Falls die MMC-Karte **nicht im Pocket PC** eingesetzt ist, führen Sie diese in den Kartenschacht ein. Achten Sie darauf, dass die Kontakte zum Steckplatz weisen und der Aufkleber zur Vorderseite zeigt:



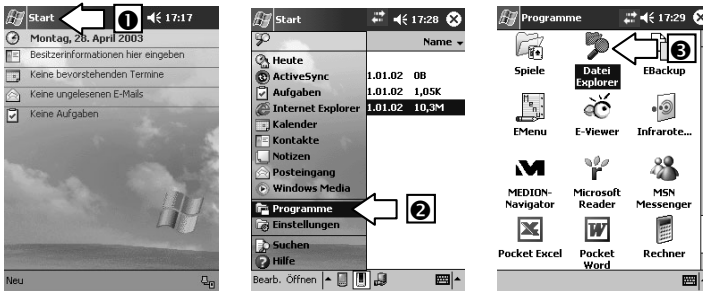

5. Starten Sie den **Datei-Explorer**:

6. Wechseln Sie auf die **Speicherkarte**:

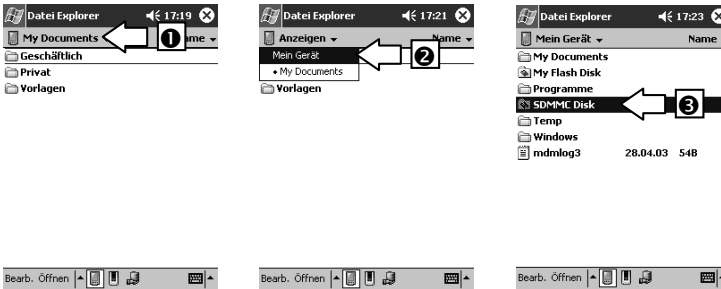

7. Installieren Sie das Navigationsprogramm, indem Sie auf das Programm **Medion-Navigator** klicken. Anschließend erscheint das Symbol im Programmordner:

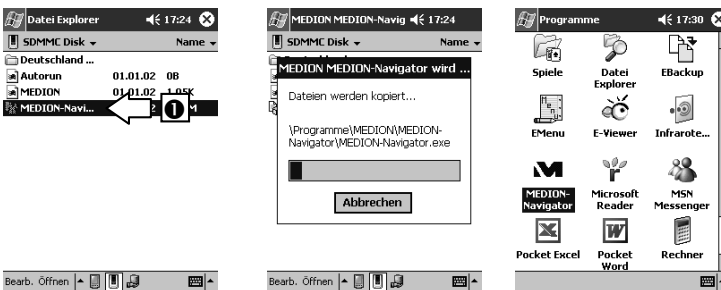

8. Die Navigationssoftware ist nun installiert und kann wie auf Seite 42 beschrieben benutzt werden.

NAVIGATION

SICHERHEITSHINWEISE NAVIGATION

Eine ausführlichere Bedienungsanleitung finden Sie auf der entsprechenden CD.

HINWEISE FÜR DIE NAVIGATION

- **Bedienen** Sie das Navigationssystem **nicht während der Fahrt**, um sich selbst und andere vor Unfällen zu schützen!
- Falls Sie die Sprachhinweise einmal nicht verstanden haben oder sich nicht sicher sind, was an der nächsten Kreuzung zu tun ist, können Sie sich anhand der Karten- oder Pfeildarstellung schnell orientieren. **Schauen Sie jedoch nur dann** auf das Display, wenn Sie sich in einer **sicheren Verkehrssituation** befinden!
- **Achtung:** Die Straßenführung und die **Straßenverkehrsordnung** haben **Vorrang** vor den Anweisungen des Navigationssystems. Folgen Sie den Anweisungen nur, wenn es die Umstände und die Verkehrsregeln erlauben! Das Navigationssystem führt Sie auch dann ans Ziel, wenn Sie von der geplanten Route abweichen müssen.
- Planen Sie die Routen, bevor Sie losfahren. Wenn Sie unterwegs eine neue Route eingeben möchten, unterbrechen Sie die Fahrt.

HINWEISE FÜR DIE INBETRIEBNAHME IM FAHRZEUG

- Achten Sie bei der Installation der Halterung darauf, dass die Halterung auch bei einem Unfall kein Sicherheitsrisiko darstellt.
- Verlegen Sie das Kabel nicht in direkter Nähe von sicherheitsrelevanten Komponenten.

- Befestigen Sie die Halterung nicht im Funktionsbereich der Airbags.
- Der Stromversorgungsstecker **verbraucht** auch dann **Strom**, wenn kein Gerät angeschlossen ist. Entfernen Sie ihn bei Nichtbenutzung, um ein **Entladen** der **Autobatterie** zu vermeiden.
- Prüfen Sie nach der Installation sämtliche sicherheitsrelevanten Einrichtungen im Fahrzeug.

HINWEISE FÜR DEN GPS-EMPFÄNGER

- Lackieren oder bekleben Sie den GPS-Empfänger nicht. Der Empfang der Satellitensignale kann dadurch beeinträchtigt werden.

INSTALLATION DER SOFTWARE

Um selbst definierte Karten auf Ihrem Pocket PC nutzen zu können, muss die entsprechende Navigationssoftware auf Ihren Computer installiert werden:

1. Bevor Sie die Navigationssoftware installieren, stellen Sie sicher, dass **ActiveSync**[®] installiert ist und der Pocket PC sich in der Lade-/Synchronisationsstation befindet und eine **Verbindung** besteht (siehe Seite 26).
2. Legen Sie die CD-ROM mit der Navigationssoftware (**MapExport**) in Ihr CD-Laufwerk ein. Die Installation startet automatisch.
3. Folgen Sie den Anweisungen des Programms.
4. Ist die Installation der Navigationssoftware **MapExport** abgeschlossen, versucht das Programm die Software auf Ihrem Pocket PC zu installieren. Haben Sie dies bereits manuell durchgeführt (**Navigation mit optionaler Speicherkarte**, Seite 31), können Sie diesen Schritt abbrechen.

INHALT DER NAVIGATIONS-CDS

Navigations-CD 1: MapEport & Kartenmaterial.

Diese CD benötigen Sie, um Ihre eigenen Karten zu erstellen. Diese CD wird auf den Computer installiert.

Navigations-CD 2: Vorbereitete Kartenausschnitte und Schnellinstallation Pocket PC. (optional)

In den Verzeichnissen dieser CD befinden sich vordefinierte Karten, die Sie einfach mit dem Dateimanager (Explorer) auf die **optionale** Speicherkarte kopiert werden können. Diese Karten sind dann sofort verfügbar. Im Ordner Schnellinstallation befindet sich die Datei Medion-Navigator.cab. Wenn Sie diese Datei auf Ihren Pocket PC kopieren und dort ausführen, wird das Navigationsprogramm direkt auf dem Pocket PC installiert (siehe Seite 31).

NAVIGATIONSSET IM AUTO BEFESTIGEN

- **Achtung!** Befestigen Sie die Halterung für den Pocket PC nur dann an der Windschutzscheibe, wenn dadurch die Sicht nicht behindert wird. Falls dies nicht möglich sein sollte, montieren Sie die Halterung mit der beiliegenden Sauger-Haftplatte, so dass die Halterung einen ungefährdeten und sicheren Betrieb gewährleistet.

EINBAU DER HALTERUNG FÜR DEN POCKET PC

- **Hinweis** Falls Sie die Halterung an der Windschutzscheibe befestigen möchten, können Sie die Schritte 1 und 2 überspringen.
1. Entfernen Sie die Schutzfolie von der Klebefläche der Saugerhaftplatte.
 2. Kleben Sie die Sauger-Haftplatte an eine geeignete Stelle auf dem Armaturenbrett. Achten Sie darauf, dass die Oberfläche des Armaturenbretts sauber ist und drücken Sie die Sauger-Haftplatte fest an.

- Um einen sicheren Halt zu gewährleisten, sollten Sie die Halterplatte 24 Stunden nicht belasten.

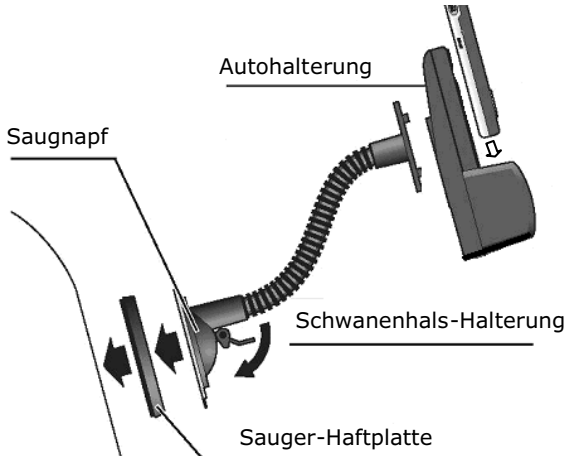

3. Verbinden Sie die Autohalterung mit der Schwanenhals-Halterung. Beachten Sie die Beschriftung auf der Schwanenhals-Halterung. Der Pfeil mit der Beschriftung **close** muss in die Einrastrichtung zeigen. Die Verbindung muss hörbar einrasten.
4. Setzen Sie die Halterung mit dem Saugnapf in die Sauger-Haftplatte (oder direkt an die Windschutzscheibe) und drücken Sie den Hebel am Saugnapf nach unten. Der Saugnapf saugt sich an der Sauger-Haftplatte fest.
5. Setzen Sie den Pocket PC in die Autohalterung ein und drücken Sie beide Backen fest zu, damit der Pocket PC sicher gehalten wird.

GPS-EMPFÄNGER EINBAUEN

Der GPS-Empfänger ist ausschließlich für den Einsatz und die Installation im Fahrzeuginneren konzipiert.

- **Hinweis:** Der GPS-Empfang kann durch eine Scheibe mit Frontscheibenheizung, Scheibenantenne oder durch eine metallbedampfte Scheibe **beeinträchtigt** werden.
- **Achtung:** Der GPS-Empfänger muss eine freie Sicht zum Himmel haben. Prüfen Sie den ordnungsgemäßen Empfang an der vorgesehen Einbauposition, indem Sie das Navigationssystem einige Zeit benutzen, **bevor** Sie den Empfänger **fest** installieren.

1. Entfernen Sie die Schutzfolie von der Klebefläche des Klettbands und kleben Sie das Klettband möglichst weit vorne unter der Frontscheibe auf das Armaturenbrett. Achten Sie darauf, dass die Oberfläche des Armaturenbretts sauber ist.
2. Entfernen Sie die Schutzfolie von der Klebefläche des Klettbands und kleben Sie es auf die Unterseite des GPS-Empfängers. Achten Sie darauf, dass die Unterseite des GPS-Empfängers sauber ist.
3. Fixieren Sie den GPS-Empfänger auf dem Klettband.

ERSTE INITIALISIERUNG DES GPS-EMPFÄNGERS

- **Hinweis:** Lassen Sie den GPS-Empfänger bei der ersten Inbetriebnahme ca. 2,5 Stunden am Zigarettenanzünder angeschlossen, damit die Batterie des GPS-Empfängers vollständig aufgeladen wird und der GPS-Empfänger seine aktuelle Position bestimmt.
- **Achtung:** Bei einigen Fahrzeugen ist es erforderlich, den Zündschlüssel zu betätigen, damit der Zigarettenanzünder mit Strom versorgt wird. Besteht keine Stromversorgung zum GPS-Empfänger, ist eine Navigation nicht möglich.
- **Achtung:** Ziehen Sie den Stromversorgungsstecker aus dem Zigarettenanzünder, wenn Sie das Fahrzeug abstellen. Der Empfänger verbraucht permanent Strom und könnte die Autobatterie entladen.
- **Hinweis:** Der Pocket PC wird bei angeschlossenem Stromversorgungsstecker über das Fahrzeug mit Strom versorgt. Auch der Akku wird geladen.

Der Initialisierungsvorgang läuft automatisch ab, wenn der GPS-Empfänger über der Zigarettenanzünder mit Strom versorgt wird.

Der Initialisierungsvorgang kann auch während der Fahrt erfolgen, wenn z.B. der Zigarettenanzünder nur bei eingeschalteter Zündung funktioniert.

1. Stecken Sie den Stromversorgungsstecker des GPS-Empfängers in den Zigarettenanzünder.

Die grüne Leuchtdiode am Stromversorgungsstecker zeigt an, wenn der GPS-Empfänger mit Strom versorgt wird.

POCKET PC UND GPS-EMPFÄNGER VERBINDEN

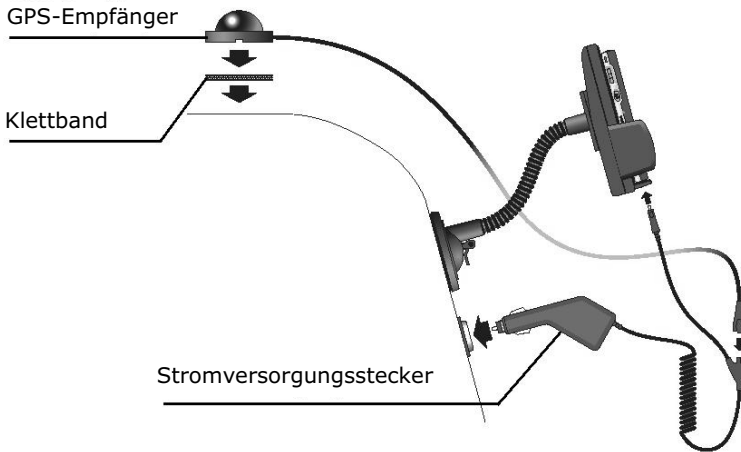

1. **Ziehen Sie den Stromversorgungsstecker aus dem Zigarettenanzünder**, bevor Sie den GPS-Empfänger mit dem Pocket PC verbinden, da es **sonst** zu einem **Programmabsturz** kommen kann und Sie den Pocket PC neu starten müssen.
2. Verbinden Sie das Kabel des GPS-Empfängers mit dem Verteilstück des Verbindungskabels.
3. Verbinden Sie den Daten-Stecker des Verbindungskabels mit dem Pocket PC.
4. Stecken Sie **jetzt** den Stromversorgungsstecker in den Zigarettenanzünder und sorgen Sie dafür, dass dieser während der Fahrt **nicht den Kontakt verliert**. Dies kann zu Fehlfunktionen führen.

- **Hinweis:** Ziehen Sie nach der Fahrt oder wenn Sie das Fahrzeug längere Zeit abstellen den Stromversorgungsstecker aus dem Zigarettenanzünder. Die Autobatterie kann sich sonst entladen.

START DES NAVIGATORS

1. Schalten Sie den Pocket PC ein.
2. Starten Sie das Programm **Medion-Navigator** im Programmverzeichnis auf Ihrem Pocket PC.
3. Sobald das GPS-Symbol von **GPS!** auf **GPS0-9** (Die Zahl gibt an, wie viele Satelliten empfangen werden) wechselt, ist die Initialisierung abgeschlossen und Sie können Ihre Fahrt beginnen.

- **Hinweis:** Der GPS-Empfänger benötigt beim ersten Gebrauch mindestens **15 Minuten**, bis er initialisiert ist. Auch wenn das Symbol für ein vorhandenes GPS-Signal angezeigt wird, kann die Navigation ungenau sein. Bei allen weiteren Fahrten dauert es **ca. 30 Sekunden**, bis ein korrektes GPS-Signal vorhanden ist. Der Initialisierungsvorgang muss nur beim ersten Aufruf der Navigationssoftware durchgeführt werden.

4. Klicken Sie nun auf **Navigation**, um Ihr Fahrziel anzugeben. Um detaillierte Informationen zur Bedienung des Programms zu erhalten, klicken Sie auf die Schaltfläche **Hilfe**.

- **Hinweis:** Manchmal sind einige Eingabefelder durch die **Bildschirmtastatur verdeckt**. Verbergen Sie die Tastatur, indem Sie auf das Tastatursymbol unten in der Leiste klicken. Klicken Sie erneut auf das Tastatursymbol, um die Tastatur wieder zu aktivieren.

HÄUFIG GESTELLTE FRAGEN

 Wo finde ich mehr Informationen zum Pocket PC.

 Ausführliche Bedienungsanleitungen für die Navigation (optional) und für die Bedienung der Pocket PC Programme finden Sie auf den entsprechenden CDs, die Ihrem Pocket PC beiliegen.

Nutzen Sie als zusätzliche Hilfe auch Sie die umfangreichen Hilfsfunktionen, die mit einem Tastendruck (meist F1 am PC) bzw. Tippen auf das Fragezeichen (am Pocket PC) zur Verfügung stehen. Diese Hilfen werden Ihnen während der Nutzung des Computers oder des Pocket PCs bereitgestellt.

Im Internet erhalten Sie interessante Hinweise und Ergänzungen auf www.pocketpc.com oder in betreffenden Foren.

 Wofür benötige ich die mitgelieferten CDs?

 Die **Companion CD** enthält:

- **ActiveSync**[®] zur Synchronisation.
- das Programm für Informationsmanagement **Outlook**[®] und weitere Hilfsprogramme von Microsoft[®].
- zusätzliche Programme (optional).
- Eine ausführliche **Bedienungsanleitung** zur Bedienung der Pocket PC Programme.

Inhalt der **Navigations-CD(s)**:

- **MapExport & Kartenmaterial.**
Dieses Programm benötigen Sie, um Ihre eigenen Karten zu erstellen. Es wird auf dem Computer installiert.

- **Vorbereitete Kartenausschnitte und Schnellinstallation Pocket PC.**

Dies sind vorbereitete Karten, die Sie einfach mit dem Dateimanager (Explorer) auf die **optionale** Speicherkarte kopieren können. Diese Karten sind dann sofort auf dem Pocket PC verfügbar.

Im Ordner Schnellinstallation befindet sich die Datei Medion-Navigator.cab. Wenn Sie diese Datei auf die Pocket PC Speicherkarte kopieren und dort ausführen, wird das Navigationsprogramm direkt auf dem Pocket PC installiert.

 Der Pocket PC reagiert nicht mehr. Was ist zu tun?

 Führen Sie einen Soft-Reset durch (Seite 32).

 Wie kann ich die Beleuchtung regulieren?

-  1. Manuell.
2. Im Pocket PC unter **Start** ⇒ **Einstellungen** ⇒ **System** ⇒ **Beleuchtung**.

 Wie kann ich Informationen über die Konfiguration des Pocket PCs erhalten?

 Im Pocket PC unter **Start** ⇒ **Einstellungen** ⇒ **System** .

 Was für einen Prozessor muss ich wählen, wenn ich Software installieren möchte, die für mehrere Plattformen geschrieben ist?

 Wählen Sie ARM.

SELBSTHILFE

ERSTE HILFE BEI FEHLFUNKTIONEN

Fehlfunktionen können manchmal banale Ursachen haben, zuweilen aber auch von recht komplexer Natur sein und eine aufwendige Analyse erfordern.

GRUNDSÄTZLICHE HINWEISE

- Das regelmäßige Ausführen der Windows® Programme „**Defragmentierung**“ und „**Scandisk**“ auf Ihrem PC/Notebook kann Fehlerquellen beseitigen sowie die Systemleistung erhöhen.

ANSCHLÜSSE UND KABEL ÜBERPRÜFEN

Beginnen Sie mit einer sorgfältigen Sichtprüfung aller Kabelverbindungen. Wenn die Leuchtanzeigen nicht funktionieren, vergewissern Sie sich, dass das Gerät und alle Peripheriegeräte ordnungsgemäß mit Strom versorgt werden.

- Schalten Sie die Geräte ab und überprüfen Sie alle Kabelverbindungen. Wenn das Gerät an Peripheriegeräte angeschlossen ist, überprüfen Sie auch hier die Steckverbindungen aller Kabel. Tauschen Sie Kabel für verschiedene Geräte nicht wahllos gegeneinander aus, auch wenn Sie genau gleich aussehen. Die Polbelegungen im Kabel sind vielleicht anders. Wenn Sie mit Sicherheit festgestellt haben, dass die Stromversorgung einwandfrei ist und alle Verbindungen intakt sind, schalten Sie das Gerät wieder ein.

FEHLER UND MÖGLICHE URSACHEN

Der Pocket PC reagiert nicht mehr.

- Drücken Sie die Rücksetztaste (siehe Seite 15).

Der Pocket PC wird von ActiveSync® nur als Gast erkannt.

- Siehe Informationen auf Seite 28.

Elemente wurden versehentlich überschrieben.

- Sie können in den Einstellungen des Programms ActiveSync® genau definieren welche Regeln bei der Synchronisation angewendet werden. Rufen Sie dazu die Hilfe (mit der Taste F1) des Programms auf, um die Auswirkungen der entsprechenden Einstellungen kennen zu lernen.

Der Pocket PC zeigt an, dass nicht genügend Speicher vorhanden ist.

- Beenden Sie ggf. nicht benötigte Programme, um wieder genügend Arbeitsspeicher zu erhalten. Beenden Sie dazu unter **Start** ⇒ **Einstellungen** ⇒ **Speicher** ⇒ **Laufende Programme** die nicht mehr benötigten Anwendungen.
- Entfernen Sie nicht benötigte Dateien. Kontrollieren Sie die temporären Internetdateien. Multimediadateien (MP3, AVI, BMP etc.) können sehr groß sein. Prüfen Sie, ob Sie diese noch benötigen.

Nach der Installation von ActiveSync® erhalte ich Fehlermeldungen von einem Wartungsprogramm.

- Das Programm legt im vom System definierten temporären Ordner die Datei WCESCOMM.LOG an, die nicht gelöscht werden kann. Wird dies von einem anderen Programm versucht, erscheint eine entsprechende Fehlermeldung.

Der GPS-Empfänger kann nicht initialisiert werden.

Falls trotz korrekter Installation des Systems weiterhin das GPS-Symbol **GPS!** auf dem Bildschirm des Pocket PCs angezeigt wird, kann das folgende Ursachen haben:

- Der GPS-Empfänger ist auf einen anderen Anschluss als den COM1 -Port des Pocket PCs konfiguriert.

Abhilfe:

1. Tippen Sie im **Hauptmenü** auf **Einstellungen**.
 2. Wählen Sie im Fenster **Einstellungen** aus der Liste **GPS Konfiguration**.
 3. Aktivieren Sie **COM1** und beobachten Sie dabei das in der oberen rechten Ecke eingeblendete GPS-Symbol. Sobald dieses von **GPS!** auf **GPS0-9** (die Zahl zeigt an, wie viele Satelliten empfangen werden) wechselt, haben Sie der COM1-Port aktiviert.
 4. Tippen Sie auf **Änderungen sichern**.
- Der GPS-Empfänger wird nicht mit Strom versorgt. Die grüne Leuchtdiode am Stromversorgungsstecker leuchtet nicht.

Abhilfe:

- Wenn auch nach der Konfiguration des COM1-Ports weiterhin das GPS-Symbol **GPS!** angezeigt wird, ist es möglich, dass Ihr Fahrzeug keine permanente Stromversorgung hat.
1. Schließen Sie das Navigationsprogramm.
 2. Schalten Sie die Zündung an und starten Sie das Navigationsprogramm erneut. Nun sollte das GPS-Symbol **GPS0-9** nach kurzer Zeit angezeigt werden.
- Hinweis: Schalten Sie künftig vor jedem Start zuerst die Zündung ein und starten erst dann die Navigationssoftware.

BENÖTIGEN SIE WEITERE UNTERSTÜTZUNG?

Wenn die Vorschläge in den vorangegangenen Abschnitten ihr Problem nicht behoben haben, nehmen Sie bitte Kontakt mit uns auf.

Sie würden uns sehr helfen, wenn Sie uns folgende Informationen zur Verfügung stellen:

- Wie sieht Ihre Konfiguration aus?
- Was für zusätzlichen Peripheriegeräte nutzen Sie?
- Welche Meldungen erscheinen auf dem Bildschirm?
- Welche Software haben Sie beim Auftreten des Fehlers verwendet?
- Welche Schritte haben Sie zur Lösung des Problems bereits unternommen?
- Wenn Sie bereits eine Kundennummer erhalten haben, teilen Sie uns diese mit.

GARANTIEBEDINGUNGEN

Die Empfangsquittung gilt als Beleg für den Erstkauf und sollte gut aufbewahrt werden. Sie wird für die Inanspruchnahme von Garantieleistungen benötigt. Ihre gesetzlichen Rechte werden durch diese Garantiebedingungen **nicht eingeschränkt**.

Wird das Produkt an einen anderen Benutzer weitergegeben, so hat dieser für den Rest der Garantiezeit Anspruch auf Garantieleistungen.

Der Kaufbeleg sowie diese Erklärung sollten bei der Weitergabe in seinen Besitz übergehen. Wir garantieren, dass dieses Gerät in einem funktionsfähigen Zustand ist und in technischer Hinsicht mit den Beschreibungen in der beigefügten Dokumentation übereinstimmt. Die verbleibende Garantiefrist geht bei Vorlage des Kaufbelegs von Originalteilen auf die entsprechenden Ersatzteile über. Wenn Sie dieses Gerät zur Inanspruchnahme von Garantieleistungen einreichen, müssen Sie zuvor sämtliche Programme, Daten und herausnehmbare Speichermedien entfernen. Produkte, die ohne Zubehör eingeschickt werden, werden ohne Zubehör ersetzt.

Die Gewährleistungspflicht gilt nicht für den Fall, dass das Problem durch einen Unfall, eine Katastrophe, Vandalismus, Missbrauch, unsachgemäße Benutzung, Missachtung der Sicherheits- und Wartungsvorschriften, Veränderung durch Software, Viren bzw. ein anderes Gerät oder Zubehör, oder durch sonstige nicht von uns genehmigte Modifikationen verursacht wurde. Diese eingeschränkte Garantieerklärung ersetzt alle anderen Garantien ausdrücklicher oder impliziter Natur.

Dies schließt die Garantie der Verkaufbarkeit oder der Eignung für einen bestimmten Zweck ein, beschränkt sich jedoch nicht darauf. In einigen Ländern ist der Ausschluss impliziter Garantien gesetzlich nicht zulässig.

In diesem Falle ist die Gültigkeit aller ausdrücklichen und impliziten Garantien auf die Garantieperiode beschränkt. Mit Ablauf dieser Periode verlieren sämtliche Garantien ihre Gültigkeit. In einigen Ländern ist eine Begrenzung der Gültigkeitsdauer impliziter Garantien gesetzlich nicht zulässig, so dass die obige Einschränkung nicht in Kraft tritt. Falls Sie bezüglich dieser Garantiebedingungen Fragen haben, wenden Sie sich an uns.

Haftpflichtbeschränkung

Der Inhalt dieser Bedienungsanleitung unterliegt unangekündigten Änderungen die dem technischen Fortschritt Rechnung tragen. Hersteller und Vertrieb können keine Verantwortung für Schäden, die als Folge von Fehlern oder Auslassungen, der in dieser Bedienungsanleitung bereitgestellten Informationen entstanden sind, übernehmen. Wir haften unter keinen Umständen für:

1. Von dritter Seite gegen Sie erhobene Forderungen aufgrund von Verlusten oder Beschädigungen.
2. Verlust oder Beschädigung Ihrer Aufzeichnungen oder Daten.
3. Ökonomische Folgeschäden (einschließlich verlorener Gewinne oder Einsparungen) oder Begleitschäden, auch in dem Fall, dass wir über die Möglichkeit solcher Schäden informiert worden sind.

In einigen Ländern ist der Ausschluss oder die Begrenzung von Begleit- oder Folgeschäden gesetzlich nicht zulässig, so dass die obige Einschränkung nicht in Kraft tritt.

Vervielfältigung dieser Bedienungsanleitung

Dieses Dokument enthält gesetzlich geschützte Informationen. Alle Rechte vorbehalten. Vervielfältigung in mechanischer, elektronischer und jeder anderen Form ohne die schriftliche Genehmigung des Herstellers ist verboten.

MICROSOFT® ENDBENUTZERVERTRAG (EULA)

EULA-Bestimmungen

- Sie haben ein Gerät ("GERÄT") erworben, dem Software beiliegt, die von MEDION, von Microsoft Licensing Inc. oder deren Tochterfirmen ("MS") lizenziert wurde. Diese von MS stammenden installierten Softwareprodukte sowie dazugehörige Medien, gedruckte Materialien und Dokumentation im "Online"- oder elektronischen Format ("SOFTWARE") sind durch internationale Gesetze und Abkommen über geistiges Eigentum geschützt. Die SOFTWARE wird lizenziert, nicht verkauft. Alle Rechte vorbehalten. Zur SOFTWARE gehört Software, die bereits auf dem GERÄT installiert ist ("GERÄTE-Software"), und MS-Software, die sich auf der CD-ROM befindet ("Begleit-CD").
- **FALLS SIE MIT DIESEM ENDBENUTZER-LIZENZVERTRAG ("EULA") NICHT EINVERSTANDEN SIND, SIND SIE NICHT BERECHTIGT, DAS GERÄT ZU VERWENDEN ODER DIE SOFTWARE ZU KOPIEREN. SETZEN SIE SICH STATTDESSEN UNVERZÜGLICH MIT MEDION IN VERBINDUNG, UM DORT ZU ERFAHREN, WIE SIE DAS/DIE UNBENUTZTE(N) GERÄTE GEGEN RÜCKERSTATTUNG DES KAUFPREISES ZURÜCKGEBEN KÖNNEN. JEDLICHE VERWENDUNG DER SOFTWARE, EINSCHLIESSLICH, ABER NICHT BESCHRÄNKT AUF DIE VERWENDUNG AUF DEM GERÄT, STELLT IHRE ZUSTIMMUNG ZU DIESEM EULA (ODER IHRE BESTÄTIGUNG EINER VORHERIGEN ZUSTIMMUNG) DAR.**

GEWÄHRUNG EINER SOFTWARELIZENZ. Durch dieses EULA wird Ihnen die folgende Lizenz gewährt:

- **GERÄTE-Software.** Sie sind berechtigt, die GERÄTE-Software wie auf dem GERÄT installiert zu verwenden.
- **BEGLEIT-CD.** Dem GERÄT liegt eine Begleit-CD bei, und Sie sind berechtigt, die Komponente Microsoft® ActiveSync® 3.7 auf einem (1) oder mehreren Computern zu installieren und zum Austausch von Informationen mit einem (1) oder mehreren Computern zu verwenden, die eine kompatible Version des Betriebssystems Microsoft® Pocket PC Software 2003 enthalten. Für andere auf der Begleit-CD enthaltene Softwarekomponenten gilt, dass Sie solche Komponenten nur gemäß den Bestimmungen des mit solchen Komponenten gelieferten gedruckten oder Online-Endbenutzer-Lizenzvertrags installieren und verwenden dürfen. Falls für einzelne Komponenten der Begleit-CD kein Endbenutzer-Lizenzvertrag enthalten ist, dürfen Sie eine (1) Kopie solcher Komponenten auf dem GERÄT oder einem einzigen Computer installieren und verwenden, mit dem Sie das GERÄT verwenden.
- **Microsoft® Outlook® 2002.** Falls dem Gerät Microsoft Outlook 2002 beiliegt, gelten für Ihre Verwendung von Microsoft Outlook 2002 die folgenden Bestimmungen: (i) ungeachtet der Informationen im Abschnitt "Installation und Verwendung der Software" im Online-EULA sind Sie berechtigt, eine (1) Kopie von Microsoft Outlook 2002 auf einem (1) Computer zu installieren, um sie zu verwenden, Daten auszutauschen, Daten freizugeben, auf das GERÄT zuzugreifen sowie mit diesem zu interagieren, und (ii) das EULA für Microsoft Outlook 2002 wird zwischen MEDION und dem Endbenutzer geschlossen – nicht zwischen dem PC-Hersteller und dem Endbenutzer.

- **Sicherheitsupdates/Verwaltung digitaler Rechte.** Inhaltsanbieter verwenden die in dieser Software enthaltene Technologie zur Verwaltung digitaler Rechte ("DRM"), um die Integrität ihres Inhalts zu schützen ("Sicherer Inhalt"), damit ihr geistiges Eigentum, einschließlich Urheberrechte, an diesem Inhalt nicht entwendet wird. Teile dieser Software und Anwendungen von Drittanbietern, wie etwa Medienwiedergabeanwendungen, verwenden DRM zum Wiedergeben sicheren Inhalts ("DRM-Software"). Wenn die Sicherheit der DRM-Software gefährdet ist, können Eigentümer von sicherem Inhalt ("Eigentümer sicheren Inhalts") verlangen, dass MS die Rechte der DRM-Software widerruft, sicheren Inhalt zu kopieren, anzuzeigen und/oder wiederzugeben. Der Widerruf ändert nicht die Fähigkeit der DRM-Software, ungeschützten Inhalt wiederzugeben. Eine Liste widerrufener DRM-Software wird jedes Mal, wenn Sie eine Lizenz für sicheren Inhalt aus dem Internet downloaden, an Ihren Computer gesendet. Daher erklären Sie sich damit einverstanden, dass MS in Verbindung mit dieser Lizenz berechtigt ist, im Auftrag von Eigentümern von sicherem Inhalt auch Widerrufslisten auf Ihren Computer zu downloaden. MS verpflichtet sich, beim Downloaden solcher Widerrufslisten weder persönliche Informationen noch sonstige Information von Ihrem Computer abzurufen. Eigentümer sicheren Inhalts verlangen von Ihnen möglicherweise auch, dass Sie einige der DRM-Komponenten in dieser Software aktualisieren ("DRM-Updates"), bevor Sie auf deren Inhalt zugreifen. Wenn Sie versuchen, solchen Inhalt wiederzugeben, wird Sie die MS-DRM-Software benachrichtigen, dass ein DRM-Update erforderlich ist, und Sie dann um Ihre Zustimmung bitten, bevor das DRM-Update gedownloaded wird. DRM-Software von Drittanbietern verhält sich möglicherweise genauso. Wenn Sie das Update ablehnen, werden Sie nicht auf Inhalt zugreifen können, für den das DRM-Update erforderlich ist; Sie können jedoch weiterhin auf ungeschützten Inhalt und auf sicheren Inhalt zugreifen, für den das Update nicht erforderlich ist.

BESCHREIBUNG ANDERER RECHTE UND EINSCHRÄNKUNGEN.

- **Sprach-/Handschriftenerkennung.** Für den Fall, dass die SOFTWARE eine oder mehrere Komponenten zur Sprach- und/oder Handschriftenerkennung enthält, wird darauf hingewiesen, dass es sich bei der Sprach- und Handschriftenerkennung grundsätzlich um statistische Prozesse handelt und dass bei der Erkennung Ihrer Handschrift durch die Komponente sowie bei der endgültigen Konvertierung in Text Fehler auftreten können. Weder MEDION noch deren Lieferanten können für Schäden haftbar gemacht werden, die durch Fehler im Sprach- und Handschriftenerkennungsprozess entstanden sind.
- **Einschränkungen im Hinblick auf Zurückentwicklung (Reverse Engineering), Dekompilierung und Disassemblierung.** Sie sind nicht berechtigt, die SOFTWARE zurückzuentwickeln, zu dekompilem oder zu disassemblieren, es sei denn, dass (und nur insoweit) diese Einschränkung durch das anwendbare Recht ausdrücklich untersagt ist.
- **Einziges GERÄT.** Die GERÄTE-Software wird in Verbindung mit dem GERÄT als einheitliches integriertes Produkt lizenziert. Die GERÄTE-Software, die im ROM (Read Only Memory = Nur-Lese-Speicher) des GERÄTS installiert ist, darf nur als Teil des GERÄTS verwendet werden.
- **Einziges EULA.** Das Paket für das GERÄT enthält möglicherweise mehrere Versionen dieses EULAs, wie z.B. mehrere Übersetzungen und/oder Medienversionen dieses EULAs (z.B. im Benutzerhandbuch und in der

Software). Selbst wenn Sie mehrere Versionen des EULAs erhalten, verfügen Sie nur über eine Lizenz für eine (1) Kopie der GERÄTE-Software.

- **KEINE VERMIETUNG.** Sie sind nicht berechtigt, die SOFTWARE zu vermieten, zu verleasen oder zu verleihen, außer wenn dies von MEDION für geleaste Hardware speziell autorisiert wurde.

GENEHMIGTER ZUSÄTZLICHER TEXT, FALLS DAS GERÄT GELEAST IST:

GELEASTE HARDWARE. Falls Sie das GERÄT unter den Bestimmungen eines Leasingvertrags von MEDION oder einem Drittvertreter von MEDION erhalten, gelten die folgenden zusätzlichen Bestimmungen: (i) Sie sind nicht berechtigt, die SOFTWARE als Teil der Übertragung des GERÄTS an einen anderen Benutzer zu übertragen, unabhängig davon, ob eine dauerhafte Übertragung der SOFTWARE zusammen mit dem GERÄT in diesem EULA anderweitig gestattet wird oder nicht, (ii) Ihre Rechte in Bezug auf Updates der SOFTWARE werden durch den Leasingvertrag festgelegt, den Sie für das GERÄT unterzeichnet haben, und (iii) Sie sind nicht berechtigt, die SOFTWARE nach Ablauf Ihres Leasingvertrags zu verwenden, es sei denn, Sie kaufen das GERÄT von MEDION.

- **Softwareübertragung.** Sie sind berechtigt, alle Ihre Rechte aus diesem EULA dauerhaft zu übertragen, vorausgesetzt, die Übertragung erfolgt als Teil eines Verkaufs oder einer Übertragung des GERÄTS, Sie behalten keine Kopien zurück, Sie übertragen die vollständige SOFTWARE (einschließlich aller Komponenten, der Medien und der gedruckten Materialien, aller Updates, dieses EULAs und, sofern anwendbar, des/der Certificates of Authenticity (Echtheitszertifikat)), und die/der Empfänger/in stimmt den Bestimmungen dieses EULAs zu. Sofern die SOFTWARE ein Update ist, muss jede Übertragung auch alle früheren Versionen der SOFTWARE umfassen.
- **Kündigung.** Unbeschadet sonstiger Rechte sind MEDION und MS berechtigt, dieses EULA zu kündigen, sofern Sie gegen die Bestimmungen dieses EULAs verstoßen. In einem solchen Fall sind Sie verpflichtet, sämtliche Kopien der SOFTWARE und alle ihre Komponenten zu vernichten.

UPDATES UND WIEDERHERSTELLUNGSMEDIEN.

- **GERÄTE-Software.** Falls die GERÄTE-Software von MEDION getrennt vom GERÄT auf einem ROM-Chip, einer oder mehreren CDs oder über einen Webdownload oder auf anderem Wege geliefert wurde und als "Nur für Update-Zwecke" gekennzeichnet ist, sind Sie berechtigt, eine (1) Kopie dieser GERÄTE-Software auf dem GERÄT als Ersatz für die vorhandene GERÄTE-Software zu installieren und in Übereinstimmung mit diesem EULA zu verwenden.
- **BEGLEIT-CD.** Falls eine oder mehrere Softwarekomponenten von MEDION getrennt vom GERÄT auf einer oder mehreren CDs oder über einen Webdownload oder auf anderem Wege geliefert wurden und als "Nur für Update-Zwecke" gekennzeichnet sind, sind Sie berechtigt, eine (1) Kopie dieser Komponente(n) als Ersatz für die vorhandene(n) Komponente(n) der Begleit-CD auf dem/den für den Datenaustausch mit dem GERÄT verwendeten Computer(n) zu installieren und zu verwenden.

URHEBERRECHT

Alle Eigentumsrechte und gewerblichen Schutzrechte an der SOFTWARE (einschließlich, aber nicht beschränkt auf Bilder, Fotografien, Animationen, Video, Audio, Musik, Text und "Applets", die in der SOFTWARE enthalten sind), den gedruckten Begleitmaterialien und jeder Kopie der SOFTWARE liegen bei MS oder deren Lieferanten (einschließlich Microsoft Corporation). Sie sind nicht berechtigt, das der SOFTWARE beiliegende gedruckte Begleitmaterial zu kopieren. Alle Eigentumsrechte und gewerblichen Schutzrechte an Inhalten, auf die mit Hilfe der SOFTWARE zugegriffen werden kann, sind Eigentum des jeweiligen Inhaltseigentümers und möglicherweise durch anwendbare Urheberrechtsgesetze und andere Gesetze und Abkommen über geistiges Eigentum geschützt. Dieses EULA gewährt Ihnen kein Recht, solche Inhalte zu verwenden. Alle in diesem EULA nicht ausdrücklich gewährten Rechte bleiben MS und deren Lieferanten (einschließlich Microsoft Corporation) vorbehalten.

AUSFUHRBESCHRÄNKUNGEN

Sie erkennen an, dass die SOFTWARE dem Exportrecht der USA unterliegt. Sie stimmen zu, alle anwendbaren internationalen und nationalen Gesetze einzuhalten, die für die SOFTWARE gelten, einschließlich der Regelungen der USA zur Exportkontrolle (Export Administration Regulations) sowie Beschränkungen im Hinblick auf Endbenutzer, Endbenutzung und Bestimmungsort, die von der Regierung der USA und anderen Regierungen erlassen wurden. Weitere Informationen erhalten Sie unter <http://www.microsoft.com/exporting/>.

PRODUKTSUPPORT

Produktsupport für die SOFTWARE wird nicht von MS, der Mutterfirma Microsoft Corporation oder deren Tochterfirmen oder Niederlassungen zur Verfügung gestellt. Um Produktsupport zu erhalten, wenden Sie sich bitte an die in der Dokumentation des GERÄTS angegebene Produktsupportnummer von MEDION. Falls Sie Fragen zu diesem EULA haben oder aus einem anderen Grund mit MEDION Kontakt aufnehmen möchten, wenden Sie sich bitte an die in der Dokumentation des GERÄTS angegebene Adresse.

KEINE HAFTUNG FÜR BESTIMMTE SCHÄDEN

AUSSER WIE GESETZLICH ANDERS BESTIMMT ÜBERNIMMT MS KEINE HAFTUNG FÜR INDIREKTE, SPEZIELLE, ZUFÄLLIG ENTSTANDENE ODER FOLGESCHÄDEN, DIE SICH AUS ODER IN VERBINDUNG MIT DER VERWENDUNG ODER LEISTUNG DER SOFTWARE ERGEBEN. DIESE EINSCHRÄNKUNG GILT AUCH DANN, WENN EIN ANSPRUCH SEINEN WESENTLICHEN ZWECK VERFEHLT.

Copyright © 2004

Alle Rechte vorbehalten.

Diese Bedienungsanleitung ist urheberrechtlich geschützt.

Das Copyright liegt bei der Firma **Medion**®.

Warenzeichen:

MS-DOS® und **Windows**® sind eingetragene Warenzeichen der Fa. **Microsoft**®.

Pentium® ist ein eingetragenes Warenzeichen der Firma **Intel**®.

Andere Warenzeichen sind Eigentum ihrer jeweiligen Besitzer.

Technische und optische Änderungen sowie Druckfehler vorbehalten.

INDEX

A

- Akku 19
- Akku des Pocket PCs
 - laden..... 22
- Akkubetrieb.....7
- Akkuladeanzeige 19
- Akkus
 - einlegen/auswechseln20
- Anschluss
 - Kopfhörer 16
- Ansicht von oben 17
- Ansichten
 - Ansicht von oben 17
 - Ansicht von vorn 13
 - Rückansicht..... 15
 - Seitenansicht..... 16
 - Unterseite 17
- Anzeige
 - Akku laden..... 14
 - Benachrichtigung 14
- Arbeiten mit dem
 - Pocket PC 28
- Aufstellungsort 5
- Autorun 24
- Autostart..... 24

B

- Bedienung..... 28
- Benachrichtigung
 - Anzeige 14

C

- Copyright..... 54

D

- Datenaustausch 31

- Datensicherung..... 4
- Defragmentierung 45

E

- Einbau der Halterung
 - für den Pocket PC..... 37
- Einführung 10
- EMV 5
- Erste Hilfe 45
- Ersteinrichtung 20

F

- FAQ..... 43
- Fehler und Ursachen 46
- Fehlfunktionen 45

G

- Garantie 49
- Garantiebedingungen... 49
- GPS-Empfänger
 - einbauen..... 39

H

- Haftpflicht-
 - beschränkung 50
- Handschlaufe..... 16
- Hard-Reset..... 32
- Häufig gestellte Fragen 43
- Hotline..... 48

I

- Inbetriebnahme 12
- Inhaltsverzeichnis 1
- Installation der
 - Software 24

K

Kartenleser	31
Kopfhöreranschluss	16

L

Lautsprecher	14
Lieferumfang	11

M

Microphone	14
Microsoft® ActiveSync® installieren	26
Microsoft® Endbenutzervertrag (EULA)	51
Microsoft® Outlook installieren	25

N

Navigation	35
GPS-Empfänger	36
Inhalt der Navigations- CDs	37
Installation der Software	36
Sicherheitshinweise ..	35
Navigationspad	14
Navigationsset im Auto befestigen	37
Netzadapteranschluss ..	19

P

Pflege des Displays.....	8
Pocket PC und GPS- Empfänger verbinden	41
Pocket PC zurücksetzen	32
Pocket-PC einschalten ..	21

Q

Qualität	10
----------------	----

R

Reinigungsmittel	7
Reparatur.....	4
Rückseite	15
Rücksetztaste	15

S

Scandisk	45
Seitenansicht.....	16
Selbsthilfe	45
Service	11
Hotline	48
Sicherheit und Wartung .	3
Sicherheitshinweise	3
Akkubetrieb.....	7
Anschließen	6
Stromversorgung	6
Verkabelung	6
Soft-Reset.....	32
Speicherkarten	30
Einsetzen von Speicherkarten	30
Entfernen von Speicherkarten	30
Navigation mit Speicherkarten	33
Zugriff auf Speicherkarten	31
Speicherplatz.....	46
Start des Navigators	42
Stromversorgung	6
Stromversorgung einschalten.....	20
Synchronisation zwischen Pocket PC und PC	28
Systemleistung	45

T

Tasten Zurücksetzen.....	15
Transport	9

U

Umgebungstemperatur .. 5
Unterseite 17
USB Docking Station.... 18
USB Stecker 19

V

Verkabelung 6

Vorderseite 13

W

Warenzeichen 54
Wartung 7

Z

Zielgruppe..... 10

